

Noirot

WALTER

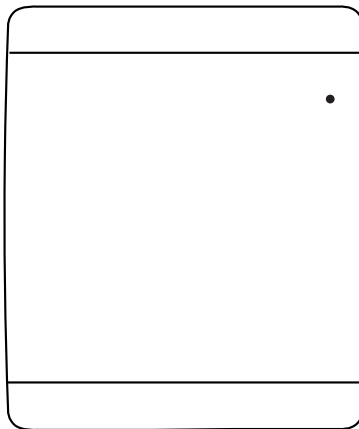

FR - Radiateur à inertie fonte
EN - Soft heat radiator
NL - Zachte warmte radiator
DE - Heizgerät mit schwacher Hitze
IT - Radiatore a calore delicato
ES - Radiador de calor suave

PL - Grzejnik o małej mocy
BG - Радиатор за нежна топлина
CS - Pokojový radiátor
UK - радіатор опалення
HR - Radijator s blagim isijavanjem topline

SR - Radijator blage toplote
SL - Radiator z blagim ogrevanjem
RO - Radiator de căldură ușoară
EL - Θερμαντήρας ήπιας θερμότητας
HU - Kellemes meleget adó radiátor

FR - Notice d'utilisation
EN - Instructions
NL - Gebruiksaanwijzing
DE - Bedienungsanleitung
IT - Istruzioni per l'uso
ES - Manual de utilización

PL - Instrukcja obsługi
BG - Инструкции за употреба
CS - Návod k použití
UK - інструкція з використання
HR - Upute za upotrebu

SR - Uputstvo za upotrebu
SL - Navodila za uporabo
RO - Manual de utilizare
EL - Οδηγίες χρήσης
HU - Használati utasítás

421AA3066 A00

FR: p6	EN: p10	NL: p14	DE: p18	IT: p22
ES: p26	PL: p30	BG: p34	CS: p38	UK: p42
HR: p46	SR: p50	SL: p54	RO: p58	EL: p62
HU: p66				

FR - Avant d'utiliser l'appareil lire attentivement le livret de consignes de sécurité

EN - Read the safety instruction booklet carefully before using this unit

NL - Lees de veiligheidsinstructies zorgvuldig door voordat u het apparaat gebruikt.

DE - Lesen Sie die Sicherheitshinweise vor dem Gebrauch des Geräts bitte sorgfältig durch

IT - Prima di utilizzare l'apparecchio, leggere attentamente le istruzioni di sicurezza.

ES - Lea atentamente las instrucciones de seguridad antes de utilizar el radiador.

PL - Przeczytać uważnie broszurę z zasadami bezpieczeństwa przed użyciem urządzenia

BG - Преди да използвате уреда, прочетете внимателно книжката с инструкции за безопасност

CS - Před použitím spotřebiče si pozorně přečtete návod s bezpečnostní pokyny

UK - перед використанням приладу уважно прочитайте правила техніки безпеки.

HR - Prije upotrebe uređaja pažljivo pročitajte knjižicu sa sigurnosnim uputama

SR - Pre upotrebe uređaja, pažljivo pročitajte knjižicu sa bezbednosnim uputstvima

SL - Pred uporabo naprave natančno preberite varnostna navodila.

RO - Înainte de a utiliza aparatul, citiți cu atenție ghidul cu instrucțiuni de siguranță

EL - Πριν χρησιμοποιήσετε τη συσκευή, διαβάστε προσεκτικά το φυλλάδιο οδηγιών ασφαλείας

HU - A készülék használatá előtt figyelmesen olvassa el a biztonsági utasításokat

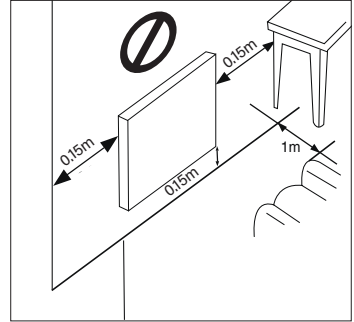
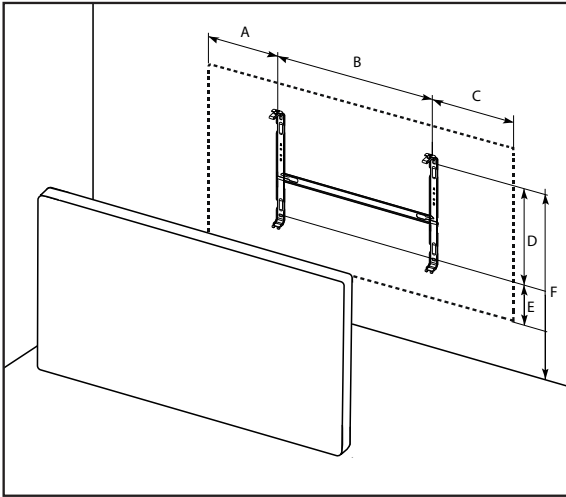

		A	B	C	D	E	F
E223113	1000W	85	269	86	197	70	417
E223115	1500W	216	295	217	284	70	504
E223117	2000W	216	295	217	284	70	504

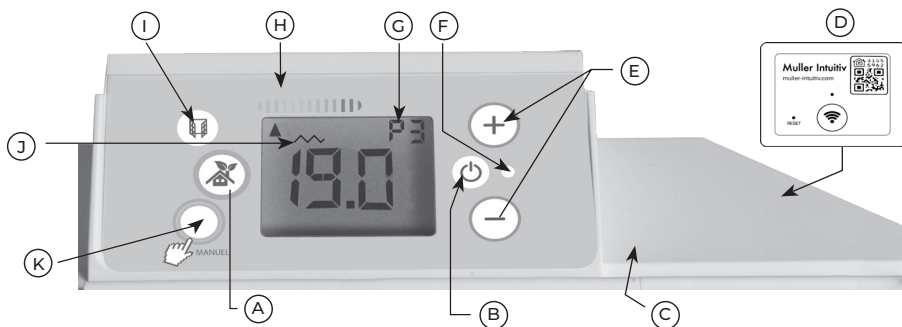

FR : A- Fonctionnement auto B- On / Off C- Emplacement fourreau pour recevoir le module Intuis connect D- module Intuis connect with Netatmo E- réglage T° F- Témoin de marche/Arrêt G- Programme prédéfinis (P1/P2/P3) ou à personnaliser (P4/P5/P6) H- Indicateur comportemental I- Fonction «Fenêtre ouverte» J- Témoin de chauffe K- Modes

EN: A- Auto functioning B- On / Off C- Location of sheath to receive the Intuis connect module D- Intuis connect module with Netatmo E- T° setting F- On/Off indicator G- Predefined programs (P1/P2/P3) or programs to be personalized (P4/P5/P6) H- Behavior indicator I- "Open window" function J- Heating indicators K- Modes

NL: A- Automatische werking B- Aan/Uit C- Plaats voor Intuis connect-module D- Intuis connect met Netatmo-module E- T° instelling F- Aan/Uit indicator G- Vooraf ingestelde programma's (P1/P2/P3) of personaliseerbare programma's (P4/P5/P6) H- Gedragsindicator I- Open raamfunctie J- Verwarminglampje K- Standen

DE: A- Autom. Betrieb B- An/ Aus C- Stelle Ummantelung für Modul Intuis Connect D- Modul Intuis Connect mit Netatmo E- Temperatureinstellung F- An-/Aus-Leuchte G- Vorbestimmte (P1/P2/P3) oder zu personalisierende (P4/P5/P6) Programme H- Verhaltensanzeige I- Funktion „Fenster offen“ J- Heizleuchte K- Modi

IT: A- Funzionamento automatico B- On / Off C- Alloggiamento per il modulo Intuis connect D- Modulo Intuis connect with Netatmo E- Regolazione della temperatura F- Spia di funzionamento/arresto G- Programmi predefiniti (P1/P2/P3) o personalizzabili (P4/P5/P6) H- Indicatore comportamentale I- Funzione «Finestra aperta» J- Spia di riscaldamento K- Modalità

ES: A- Funcionamiento automático B- Encendido / Apagado C- Ranura para módulo Intuis Connect D- Intuis Connect con módulo Netatmo E- Ajuste de la T° F- Indicador de Encendido / Apagado G- Programa preajustado (P1/P2/P3) o personalizable (P4/P5/P6) H- Indicador de comportamiento I- Función Ventana abierta J- Indicador de calefacción K- Modos

PL: A. Praca automatyczna B. Wł./Wył. C. Miejsce na moduł Intuis connect D. Moduł Intuis connect with Netatmo E. Ustawienie temperatury F. Kontrolka Wł./Wył. G. Wstępnie ustawione programy (P1/P2/P3) lub program do personalizacji (P4/P5/P6) H. Wskaźnik behawioralny I. Funkcja wykrywania otwartego okna J. Kontrolka ogrzewania K. Tryby

BG: A- Автоматична работа B- Включване/изключване C- Положение на калъфа за приемане на модула за свързване Intuis connect D- Модул Intuis connect с Netatmo E- Регулиране на T° F- Индикатор за включване/изключване G- Предварително зададени програми (P1/P2/P3) или програми за персонализиране (P4/P5/P6) H-Индикатор за поведение- Функция «Отворен прозорец» J- Индикатор за отопление K- Режими

CS: A – Automatický provoz B – Zapnuto/Vyprnuto C – Slot pro modul Intuis connect D – Modul Intuis connect s Netatmo E – Nastavení T° F – Kontrolka zapnutí/vypnutí G – Přednastavený program (P1/P2/P3) nebo individuální program (P4/P5/P6) H – Ukazatel teplotního režimu I – Funkce „Fenêtre Ouverte“ (Otevřené okno) J – Kontrolka ohřevu K – Režimy

UK: A- Автоматична робота B- Увімкн. / Вимкн. C- Гніздо для модуля інтуїтивного з'єднання D- Модуль інтуїтивного з'єднання з Netatmo E- Регулювання температури F- Індикатор роботи/зупинки G- Попередні програмування (P1/P2/P3) або персоналізовані (P4/P5/P6) H- Індикатор поведінки I- Функція «відкрите вікно (Fenêtre Ouverte)» J- Індикатор нагрівання K- Режими

HR: A – Automatski rad B – Uključeno/isključeno C – Mjesto za umetanje modula Intuis connect D – Modul Intuis connect with Netatmo E – Podešavanje temperature F – Indikator pokretanja/zaustavljanja G – Unaprijed definirani programi (P1/P2/P3) ili programi za personalizaciju (P4/P5/P6) H – Indikator ponašanja I – Funkcija „otvoren prozor“ J – Indikator grijanja K – Načini rada

SR: A- Automatski rad B- Uključeno / Isključeno C- Lokacija oмотача za prijem Intuis modula za povezivanje D- Intuis povezivanje sa Netatmo modulom E- Podešavanje T° F- Indikator za uključivanje/isključivanje G- Unapred definisan program (P1/P2/ P3) ili personalizovani (P4/P5/P6) H- Indikator ponašanja I- Funkcija «Otvoren prozor» J- Pokazatelj grejanja K- Modusi

SL: A – Samodejno delovanje B – Vkllop/izklop C – Lokacija plašča za sprejem povezovalnega modula Intuis D – Povezava modula Intuis z modulom Netatmo E – nastavitve T° F – indikator vklopa/izklopa G – vnaprej določen program (P1/P2/P3) ali po meri (P4/P5/P6)

H – Kazalnik delovanja I – Funkcija »Odprto okno« J – Indikator ogrevanja K – Načini

RO: **A-** Funcționare automată **B-** Pornire/Ōprire **C-** Amplasare invelis pentru a primi modulul Intuis connect **D-** Modulul Intuis connect cu Netatmo **E-** Setări **T° F-** Indicator de pornire/ōprire **G-** Programe predefinite (P1/P2/P3) sau personalizate (P4/P5/P6)

H- Indicator de comportament **I-** Funcție „Fereastră deschisă” **J-** Indicator de încălzire **K-** Moduri

EL: **A-** Αυτόματα λειτουργία **B-** On / Off **C -** Θέση θήκης για λήψη της μονάδας σύνδεσης Intuis Δ - Σύνδεση Intuis με τη μονάδα Netatmo
E- Ρύθμιση **T° F-** Ένδειξη ενεργοποίησης/απενεργοποίησης **G-** Προκαθορισμένα ή προς εξατομίκευση προγράμματα (P1/P2/P3) (P4/P5/P6) **H-** Ένδειξη συμπεριφοράς **I-** Λειτουργία «Ανοικτό παράθυρο» **J-** Ένδειξη θέρμανσης **K-** Τρόποι λειτουργίας

HU: **A-** Automatikus működés **B-** Be / Ki **C-** Csatlakozási hely az Intuis connect modulhoz **D-** Intuis connect modul Netatmoval **E-** T° beállítás
F- Bekapcsolt / kikapcsolt állapot jelzőfénye **G-** Előre beállított (P1/P2/P3) vagy személyre szabható (P4/P5/P6) programok **H-** Viselkedésjelző
I- „Nyitott ablak” funkció **J-** Fűtésjelző **K-** Üzem módok

UTILISATION

Raccordement électrique

- L'installation électrique doit être conforme aux normes en vigueur dans le pays d'installation (**NFC 15-100 pour la France**).

- L'appareil doit être raccordé sur un réseau électrique **230V 50Hz**, par l'intermédiaire d'une boîte de raccordement.

Respecter le sens de branchement :

MARRON = PHASE, BLEU ou GRIS = NEUTRE,



NOIR = FIL PILOTE

- Si le fil noir n'est pas utilisé, il doit être raccordé à une borne isolée électriquement et non raccordée au réseau électrique.

Le fil noir ne doit en aucun cas être raccordé à une borne de terre ou au fil **VERT / JAUNE**.

- Vérifier le branchement correct de tous les fils dans les bornes de la boîte murale de raccordement.

Démarrage rapide

- Mise en marche (voyant vert s'allume) / Arrêt chauffage :  (l'écran affiche  et voyant orange s'allume).

- Réglage de la température souhaitée (consigne) :  et 

- Sélection du mode de fonctionnement manuel



Confort : vous pouvez ajuster la consigne de température comme vous le souhaitez.

ECO : conseillé pour vos absences inférieures à 24h

Hors Gel : conseillé pour vos absences supérieures à 24h.

- Un appui sur  permet de prendre la main sur le fonctionnement automatique.

Fonction fenêtre ouverte : Appuyez sur  pour activer la fonction.

Témoin de chauffe

- Le témoin  vous indique la mise en chauffe de votre appareil. Lorsque la température souhaitée est stabilisée, il s'allume et s'éteint selon les besoins de chauffe.

Réglage de la température de confort

- Mémorisez votre température favorite en appuyant 3 sec sur . Pour ajuster la température à votre niveau de confort idéal, il faut la laisser se stabiliser

pendant quelques heures, porte fermée.

- Pendant le réglage, un indicateur permet de contrôler mais aussi d'ajuster la température désirée en fonction de son impact sur la consommation.

- Ce réglage est disponible en mode CONFORT (manuel ou automatique).

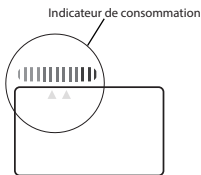



Mode Economique : ECO

- Appuyer successivement sur  jusqu'à ce que le mode Economique «**ECO**» s'affiche.

- Pour visualiser la consigne ECO, appuyer brièvement sur  ou .

- Pour modifier la température de consigne ECO :

- Appuyer sur  3s jusqu'à ce que la température de consigne ECO clignote.

- Appuyer sur  ou  pour modifier.

- Pour enregistrer, appuyez 3s sur .

Mode Hors Gel

- Appuyer successivement sur  jusqu'à ce que le mode Hors-Gel «**HG**» s'affiche.

- Il permet de maintenir la température de la pièce à environ 7°C.

Mode automatique

Un appui sur  permet un fonctionnement automatique en suivant votre planning de chauffe (programmation des plages Confort et Eco) et vos préférences de réglage (Température de consigne favorite, détecteur d'absence, fonction fenêtre...).

Par défaut, le réglage mémorisé est : Température de consigne favorite 19°C, Fonction fenêtre ouverte activée et détecteur d'absence activé.

Mode manuel

Un appui sur cette touche permet de prendre la main sur le fonctionnement manuel .

Détection d'absence

Cette fonction est activée automatiquement en mode .

Appuyer sur  pour éteindre votre appareil

Appuyer simultanément sur  et sur  jusqu'à ce que s'affiche l'option de détection 1, 2 ou OFF.

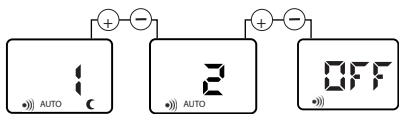

- Appuyer sur \oplus ou \ominus pour choisir l'option de détection.
- Enregistrer en appuyant 3 sec sur MEMO . L'écran affiche **MEMO**.
- **Option 1** : priorité aux économies
- **Option 2** : Priorité au confort
- **Option OFF** : La fonction détection d'absence est désactivée

Détection de fenêtre ouverte

- Pour activer la fonction, appuyer sur la touche MEMO jusqu'à l'apparition de l'icône MEMO sur l'écran.
- Le symbole MEMO et le voyant vert clignotent lorsque le chauffage s'est arrêté suite à une détection, un signal sonore est émis par l'appareil.
- Un appui sur la touche MEMO remettra automatiquement le chauffage en fonctionnement.
- Pour désactiver la fonction, appuyer sur la touche MEMO jusqu'à la disparition de l'icône MEMO sur l'écran.

Verrouillage simple KEY

Appuyer simultanément sur les touches \oplus et \ominus pendant 3s pour verrouiller ou déverrouiller le clavier.

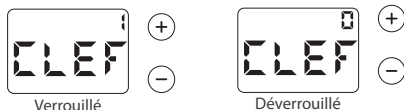

Verrouillage avec code KEY

Vous avez la possibilité de verrouiller le clavier par un code personnel à 4 chiffres.

Pour verrouiller: Appuyez 10 sec sur \oplus et \ominus simultanément, le mot «CODE» apparaît. validez en appuyant sur MANUEL .

Choisissez votre premier chiffre en utilisant \oplus et \ominus

puis validez en appuyant sur MANUEL .

Répétez l'opération pour les trois autres chiffres.

Pour déverrouiller: Appuyez 3 sec simultanément sur \oplus et \ominus . Il vous suffit de taper le code de verrouillage que vous avez choisi au préalable.

Utilisez \oplus et \ominus pour choisir votre chiffre, puis validez par MANUEL , répétez l'opération jusqu'au dernier chiffre.

Terminez en appuyant sur MANUEL . Si votre code est correct, l'appareil se déverrouillera.

L'indicateur comportemental

Cet indicateur permet d'optimiser le réglage de la température de confort. En fonction de sa position,

le curseur sensibilise l'utilisateur sur le caractère économe ou non du réglage. Si le curseur se trouve au niveau du symbole «vert», la température réglée est inférieure ou égale à la température conseillée de 19°C. Le curseur apparaît lors d'un changement de consigne.

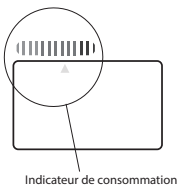

Paramétrage des fonctions annexes

Ce menu vous permet de verrouiller ou de déverrouiller certaines options et de régler certains paramètres.

Pour accéder au **MENU**, appuyer sur ON , l'écran affiche **----**.

Un appui de 3s sur ON et sur MANUEL l'écran affiche **MENU**. Un appui de 3s sur MANUEL donne accès au réglage des différents paramètres :

Rétroéclairage : temporisé (1) ou permanent (0)

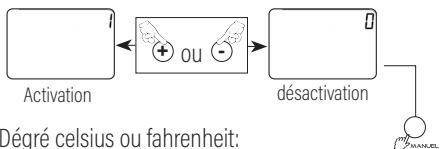

Dégré celsius ou fahrenheit:

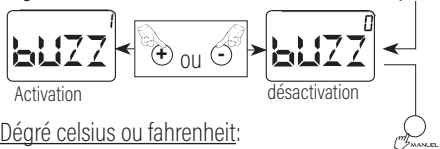

Dégré celsius ou fahrenheit:

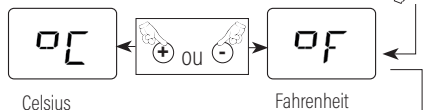

Encadrement : le réglage de la température CONFORT est encadré. Vous ne pouvez pas augmenter ou diminuer cette température de +/-2°C.

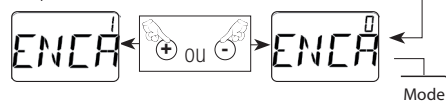

Auto planning : lorsque cette fonction est activée, l'appareil crée un planning de chauffe en fonction de votre rythme de vie.

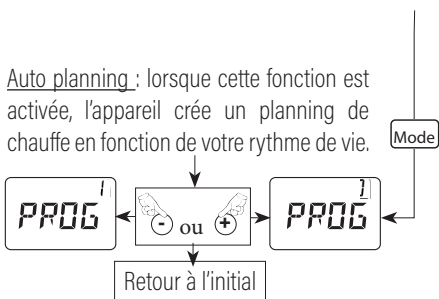

Réglage de l'heure

- Appuyez simultanément sur et pendant 3sec.

- En cas de coupure de courant supérieure à 30 minutes, vous devrez remettre à l'heure votre appareil.

Une fois dans le menu programmation : «Pr» s'affiche à l'écran.

- Appuyez sur ou pour choisir la fonction «Hr» puis pour valider.

- Appuyez sur ou pour modifier l'heure puis pour valider.

- Appuyez sur ou pour modifier les minutes et pour valider.

Réglage du jour

- Modifier le jour de la semaine (JO : LU = Lundi, JO : MA = Mardi, JO : ME = Mercredi, etc...) avec les touches ou .

- Valider par la touche .

- Pour sortir, appuyer sur ou jusqu'à l'affichage «Exit» du menu déroulant.

- Valider par pour sortir.

Programmation Prédéfinie P1/P2/P3

Vous voulez affecter un programme à chaque jour de la semaine, pour cela :

- Appuyer simultanément pendant 3 secondes sur les touches et .

- L'écran affiche «Pr», appuyer sur pour afficher le premier jour de la semaine.

- Attribuer l'un des programmes (prédéfini ou personnalisé) à chaque jour de la semaine avec les touches et .

- Valider par la touche , l'écran affiche «Pr».

- Pour sortir, appuyer sur ou jusqu'à l'affichage «Exit» et pour sortir du programme.

P1 : de 5h>9h et 17h>23h

P2 : de 5h>9h, 12h>14h et 17h>23h

P3 : de 5h>23h

Programme à à personnaliser

P4/P5/P6 : vous pouvez personnaliser ces trois programmes sur 3 plages horaires en commençant par le programme 4 (**P4**).

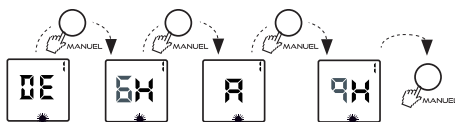

Programmez la plage 1 en premier en modifiant l'heure de début par ou , validez par puis programmez ensuite l'heure de fin de la même manière. Validez ensuite la plage numéro 1 en appuyant sur .

Procédez de la même façon pour les deux autres plages horaires. (si nécessaire)

Vous venez d'effectuer une programmation à la carte (**P4**).

Procédez de la même manière pour les deux autres programmes **P5** et **P6**. (si nécessaire)

- Valider par et choisir «Exit» pour sortir, puis valider par .

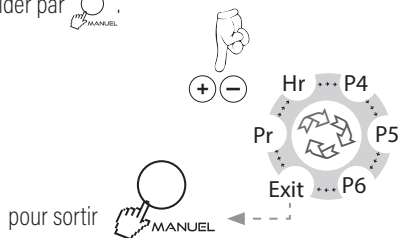





AIDE AU DIAGNOSTIQUE

L'appareil ne chauffe pas :

■ S'assurer que l'écran digital est actif.

> Appuyer sur .

> Appuyer successivement sur jusqu'à ce que la position Confort s'affiche.

- Si l'écran digital n'est toujours pas allumé.
 - > S'assurer que les disjoncteurs d'installation sont enclenchés et appuyer sur  .
- S'assurer d'être en mode confort
 - > Appuyer successivement sur  jusqu'à ce que la position Confort  s'affiche.
- Vérifier si le symbole  clignote.
 - > Fermer la porte et/ou la fenêtre, réinitialiser la fonction en appuyant sur  .
- L'écran digital est actif, le témoin de chauffe est éteint.
- Vérifier la valeur de la consigne.
 - > La température ambiante ne nécessite pas de chauffer.
 - > s'assurer que l'appareil n'est pas en mode ECO

L'appareil chauffe tout le temps :

- Vérifier que le réglage de la température n'a pas été modifié.
 - > Régler de nouveau la température.
- Vérifier que l'appareil n'est pas situé près d'une porte ouverte ou/et dans un courant d'air.

L'appareil ne suit pas les ordres de programmation :

- Vérifier qu'il est en mode programmation .
 - > Mettre en mode programmation.
- Vérifier la programmation.
 - > Réaliser la programmation.

ENTRETIEN

- Pour conserver les performances de l'appareil, il est nécessaire d'effectuer régulièrement un dépoussiérage de l'intérieur de celui-ci en passant l'aspirateur sur les entrées et sorties d'air.
 - Utilisez de préférence des produits nettoyants universels à base d'agents tensio-actifs (savon, ...) et un chiffon type microfibrés.
- L'entretien doit être effectué hors tension et après que l'appareil ait refroidi.

RECOMMANDATIONS

- Lors de la première chauffe, il peut s'échapper une odeur, ce phénomène disparaît après quelques minutes de fonctionnement.

USE

Electrical connection

- The electrical system must comply with the standards in effect in the installation country (**NFC 15-100 for France**).

- The unit must be connected to a **230V 50Hz** electricity network going through a junction box.

Respect the wiring directions:

BROWN = PHASE, BLUE or GRAY = NEUTRAL,

BLACK = PILOT WIRE

- If the black wire is not used, it must be connected to an electrically-insulated terminal and not connected to the electricity network.

The black wire must never be connected to a ground terminal or to the **GREEN / YELLOW** wire.

- Check the correct connection of all of the wires in the terminals of the wall-mounted terminal box.

Rapid start-up

- Heating On (the green indicator light goes on) / Off:  (the screen displays  and the orange indicator light goes on).

- Setting of desired temperature (setpoint): \oplus and \ominus

- Selection of the manual functioning mode 

Comfort: You can adjust the temperature setpoint as you wish.

ECO: recommended for absences of less than 24 hours

Frost-Free: recommended for absences of more than 24 hours.

- Pressing  activates the manual override.

Window open function: Press  to activate the function.

Heating indicator

- The indicator  shows you that the unit is heating up. When the desired temperature has stabilized, it goes on and off according to the heating needs.

Comfort temperature setting

- Save your favorite temperature by pressing  for three seconds. To adjust the temperature to your ideal comfort level, let it stabilize for a few hours with

the door closed.

- During the setting, an indicator allows you to check and also to adjust the desired temperature as a function of its impact on consumption.

- This adjustment is available in COMFORT mode (manual or automatic).

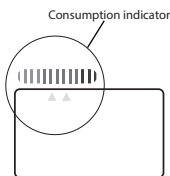
**Economical Mode: ECO**

- Successively press  until the Economical mode "ECO" is displayed.

- To view the ECO setpoint, briefly press \oplus or \ominus .

- To modify the ECO setpoint temperature:

- Press  for 3 seconds until the ECO setpoint temperature blinks.

- Press \oplus or \ominus to modify it.

- To save, press  for 3 seconds.

Frost-Free Mode

- Successively press  until the Frost-Free mode "FF" is displayed.

- It maintains the room temperature at about 7°C.

Automatic mode

Pressing  allows for automatic functioning according to your heating schedule (programming of the Comfort and Eco time slots) and your adjustment preferences (Favorite setpoint temperature, absence detector, window function, etc.).

By default, the memorized settings are: favorite setpoint temperature 19°C, Open window function activated and absence detector active.

Manual mode

Pressing this button allows for manual override

**Absence detection **

This function is automatically activated in mode .

Press  to turn off your unit.

Simultaneously press  and  until the detection option 1, 2 or OFF is displayed.

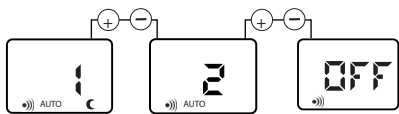

- Press \oplus or \ominus to choose the detection option.

- Save by pressing MANUEL for 3 seconds. The screen displays **MEMO**.

- **Option 1:** Priority of savings
- **Option 2:** Priority of comfort
- **Option OFF:** The absence detection function is deactivated

Open window detection

- To activate this function, press the MANUEL button until the MANUEL icon appears on the screen.

- The symbol MANUEL and the green indicator light blink when the heating is stopped following a detection, and the unit emits an audible signal.

- Pressing the MANUEL button will restart the heating.

- To deactivate the function, press the MANUEL button until icon MANUEL disappears from the screen.

The behavior indicator

This indicator allows you to optimize the comfort temperature setting. As a function of its position, the cursor makes the user aware of whether or not the setting is economical. If the cursor is at the level of the "green" symbol, the temperature set is less than or equal to the recommended temperature of 19°C. The cursor appears during the change of a setpoint.

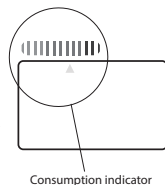

Settings for the ancillary functions

This menu allows you to lock or unlock certain options and to adjust certain parameters.

To access **NI42**, press MANUEL , the screen displays



A 3-second press of MANUEL and MANUEL on the screen displays **NI42**. A 3-second press on MANUEL gives access to the settings for the various parameters:

Backlighting: timed (1) or permanent (0)

Simple locking MANUEL

Simultaneously press the \oplus and \ominus buttons for 3 seconds to lock or unlock the keypad.

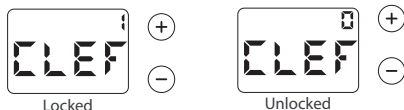

Locking with code MANUEL

You can lock the keypad with a 4-digit personal code.
To lock: Press \oplus and \ominus simultaneously for 10 seconds. The word "CODE" appears. Confirm by pressing



Choose your first digit by using \oplus and \ominus and then confirm by pressing MANUEL . Repeat the operation for the other three digits.

To unlock: Simultaneously press \oplus and \ominus for 3 seconds. Simply type in the locking code that you previously set.

Use \oplus and \ominus to choose your digit, then confirm with MANUEL . Repeat this operation until the last digit.

Finish by pressing MANUEL . If your code is correct, the unit will unlock.

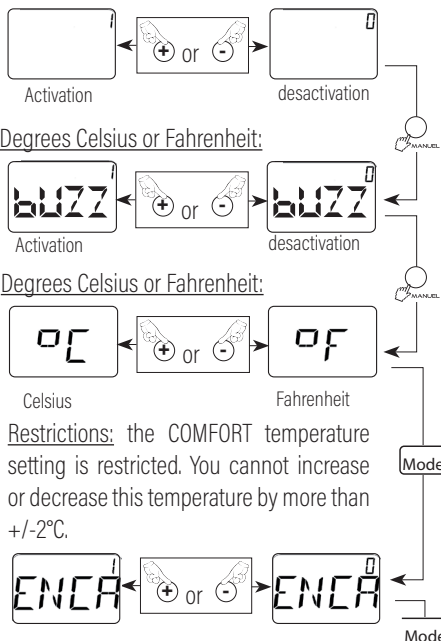

Self-scheduling: When this function is activated, the unit establishes a heating schedule as a function of your lifestyle.

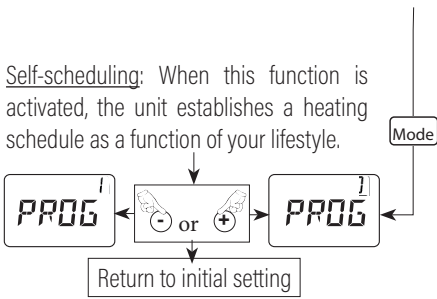

Time setting

- Simultaneously press and for 3 seconds.
- In the event of a power shutoff of more than 30 minutes, you must reset the time of your unit.

Once you are in the programming menu: "Pr" is displayed on the screen.

- Press or to choose the function "Hr" and then to confirm.

- Press or to modify the hours and to confirm.

- Press or to modify the minutes and to confirm.

Day setting

- Modify the day of the week (DA: MO = Monday, DA: TU = Tuesday, DA: WE = Wednesday, etc.) with the or buttons.

- Confirm with the button.

- To exit, press or until the displaying of "Exit" in the scrolling menu.

- Confirm with to exit.

Predefined Programming P1/P2/P3

To assign a program to each day of the week:

- Simultaneously press the and buttons for 3 seconds.

- The screen displays "Pr", press to display the first day of the week.

- Assign one of the programs (predefined or personalized) to each day of the week with the and buttons.

- Confirm with the button, the screen displays "Pr".
- To exit, press on or until "Exit" is displayed and to exit the program.

P1: from 5:00 >9:00 and 17:00>23:00

P2: from 5:00 >9:00, 12:00>14:00 and 17:00>23:00

P3: from 5:00 >23:00

Program to be personalized

P4/P5/P6: you can personalize these three programs on three time slots, starting with program 4 (P4).

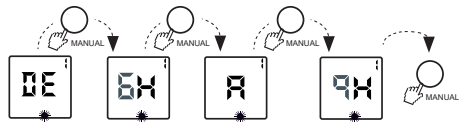

Program time slot 1 first by modifying the start time with or , confirm with then program the end time in the same way. Then confirm time slot number 1 by pressing .

Do the same for the other two time slots. (if necessary)

You have just done custom programming (P4).

Do the same for the other two programs P5 and P6. (if necessary)



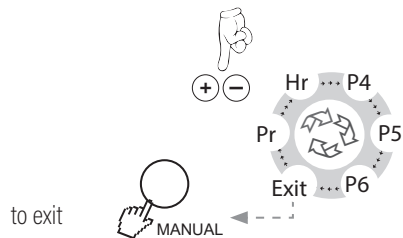

- Confirm with and choose "Exit" to exit, then confirm with .



TROUBLESHOOTING

The unit does not heat up:

- Make sure that the digital screen is active.
- > Press .
- > Successively press until the Comfort position is displayed.

- If the digital screen has still not turned on.
 - > Make sure that the installation circuit breakers are turned on and press .
- Make sure that you are in comfort mode
 - > Successively press  until the Comfort position  is displayed.
- Check to see that the symbol  is blinking.
 - > Close the door and/or the window, reset the function by pressing .
- The digital screen is active, the heating indicator is off.
- Check the setpoint value.
 - > The room temperature is such that heating is not required.
 - > Make sure that the unit is not in ECO mode

The unit heats all the time:

- Make sure that the temperature setting was not modified.
 - > Set the temperature again.
- Make sure that the unit is not located near an open door and/or in a draft.

The unit does not follow the programming orders:

- Make sure that it is in programming mode.
 - > Put in programming mode.
- Check the programming.
 - > Do the programming.

UPKEEP

- To maintain the unit's performance, you must remove dust from inside the unit regularly by placing a vacuum cleaner at the air intake and outlet points.
 - Use all-purpose surfactant cleaning products (soap, etc.) and a microfiber cloth.
- Upkeep must be done with the power turned off and once the unit has cooled down.

RECOMMENDATIONS

- An odor may appear when the unit is heated for the first time, but it should disappear after running for a few minutes.

GEBRUIK

Elektrische aansluiting

- De elektrische installatie moet voldoen aan de normen die van toepassing zijn in het land van installatie (**NFC 15-100 voor Frankrijk**).
- Het apparaat moet worden aangesloten op een elektriciteitsnet van **230V 50Hz** met behulp van een aansluitdoos.

Let op de aansluitrichting:

BRUIN = FASE, BLAUW of GRIJS = NEUTRAAL (NULL), ZWART = SCHAKELDRAAD

- Als de zwarte draad niet wordt gebruikt, moet hij worden aangesloten op een elektrisch geïsoleerde klem die niet op het elektriciteitsnet is aangesloten. In geen geval mag de zwarte draad worden aangesloten op een aardklem of op de **GROENE/GELE** draad.

- Controleer of alle draden correct zijn aangesloten op de klemmen van de inbouwdoos.

Snel aan de slag

- Inschakelen (groen lampje gaat branden)/ Verwarming uitschakelen:  (op het display verschijnt **●●●●** en het oranje lampje gaat branden).

- Instellen van de gewenste temperatuur (ingesteld):  en 

- Het selecteren van de handmatige werking 

Comfort: u kunt de ingestelde temperatuur naar wens aanpassen.

ECO: aanbevolen wanneer u korter dan 24 uur afwezig bent.

Vorstvrij: aanbevolen wanneer u langer dan 24 uur afwezig bent.

- Druk op  om de automatische werking over te nemen.

'Open raam'-functie: Druk op  om deze functie te activeren.

Symbol verwarming

- Het symbool  geeft aan wanneer uw apparaat aan het opwarmen is. Zodra de gewenste temperatuur bereikt is, licht het op en gaat het uit, afhankelijk van de verwarmingsbehoefte.

Instellen van de comfort-temperatuur

- Sla uw favoriete temperatuur op door 3 seconden op  te drukken. Om de temperatuur op uw ideale comfortniveau in te stellen, laat u deze enkele uren

stabiliseren met de deur gesloten.



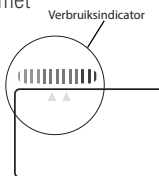

- Tijdens het instellen kunt u met deze indicator de gewenste temperatuur controleren, maar ook aanpassen aan de impact ervan op het verbruik.
- Deze instelling is beschikbaar in de COMFORT-stand (handmatig of automatisch).



Ecostand: ECO

- Druk achtereenvolgens op  totdat de energiebesparende stand 'ECO' wordt weergegeven.
- Om de ECO-instelling te zien, drukt u kort op  of .

- Om de ingestelde ECO-temperatuur te wijzigen:

- Druk gedurende 3 seconden op  tot de ingestelde ECO-temperatuur knippert.
- Druk op  of  om te wijzigen.
- Druk op  om op te slaan.

Vorstvrijstand (Hors Gel)

- Druk achtereenvolgens op  totdat de Vorstvrijstand 'HG' wordt weergegeven.
- Hiermee blijft de kamertemperatuur op ongeveer 7°C.

Automatische modus

Als u op  drukt, wordt de automatische werking ingeschakeld op basis van uw verwarmingsschema (programmering van Comfort- en Eco-tijden) en uw instellingsvoorkeuren (favoriete insteltemperatuur, afwezigheidsdetectie, open raamfunctie, etc.). De standaardinstelling is: Favoriete insteltemperatuur 19°C, Open raamfunctie geactiveerd en afwezigheidsdetectie actief.

Handmatige modus

Druk op deze knop om de automatische werking over te nemen .

Afwezigheidsdetectie

Deze functie wordt automatisch geactiveerd in de stand .

Druk op  om het apparaat uit te schakelen.

Druk tegelijkertijd op  en  totdat detectieoptie 1, 2 of OFF wordt weergegeven.

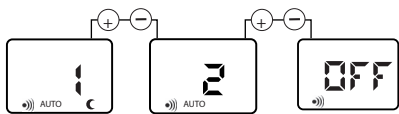

- Druk op ⊕ of ⊖ om de detectieoptie te selecteren.

- Sla op door 3 seconden op te drukken. Het scherm geeft **MEMO** weer.

- **Optie 1:** Prioriteit aan zuinig verbruik
- **Optie 2:** Prioriteit aan comfort
- **Optie OFF:** De functie afwezigheidsdetectie is gedeactiveerd

Open raamsensor

- Om de functie te activeren, drukt u op de toets totdat het symbool op het scherm verschijnt.

- Het symbool knippert wanneer de verwarming afslaat door een detectie, het apparaat geeft een geluidssignaal af.

- Door op de toets te drukken wordt de verwarming automatisch weer aangezet.

- Om de functie te deactiveren, drukt u op de toets totdat het symbool op het scherm verdwijnt.

Eenvoudig vergrendelen

Druk tegelijkertijd 3 seconden op ⊕ en ⊖ om het toetsenbord te vergrendelen of ontgrendelen.

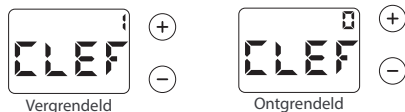

Vergrendeling met code

U kunt het toetsenbord vergrendelen met een persoonlijke code van 4 cijfers.

Vergrendelen: Druk tegelijkertijd op ⊕ en ⊖ gedurende 10 seconden. Het woord 'CODE' verschijnt. Druk op om te bevestigen.

Kies het eerste cijfer met ⊕ en ⊖ en bevestig met . Herhaal dit voor de andere drie cijfers.

Ontgrendelen: Druk tegelijkertijd op ⊕ en ⊖ gedurende 3 sec. Voer de vergrendelingscode in die u eerder hebt gekozen.

Gebruik ⊕ en ⊖ om uw cijfer te selecteren en druk vervolgens op om te bevestigen. Herhaal dit tot aan het laatste cijfer.

Rond af door op te drukken. Als uw code correct is, wordt het apparaat ontgrendeld.

De gedragsindicator

Met deze indicator kunt u de instelling van de comforttemperatuur optimaliseren. Afhankelijk van zijn positie laat de cursor de gebruiker weten of de instelling zuinig is of niet. Als de cursor op het groene symbool staat, is de ingestelde temperatuur lager dan of gelijk aan de aanbevolen temperatuur van 19°C. De cursor verschijnt als de ingestelde waarde wordt gewijzigd.

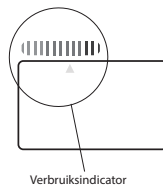

Nevenfuncties instellen

Met dit menu kunt u bepaalde opties vergrendelen of ontgrendelen en bepaalde parameters instellen. Voor toegang tot de **NIJZ**, drukt u op , op het scherm verschijnt **•••••**.

Druk 3 seconden op en op , op het scherm verschijnt **NIJZ**. Houd 3 seconden ingedrukt om toegang te krijgen tot de verschillende parameterinstellingen:

Achtergrondverlichting: tijdgebonden (1) of permanent (0)

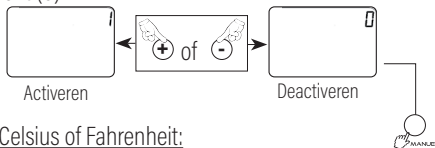

Celsius of Fahrenheit:

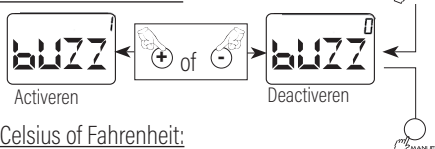

Celsius of Fahrenheit:

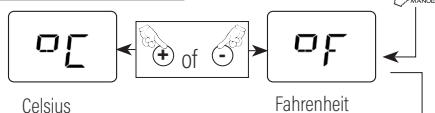

Begrenzing: de COMFORT-temperatuurinstelling is begrensd. U kunt deze temperatuur niet verhogen of verlagen met meer dan 2°C.

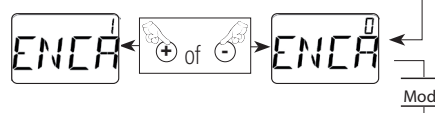

Auto-planning: wanneer deze functie geactiveerd is, maakt het apparaat een verwarmingsschema op basis van uw levensstijl.

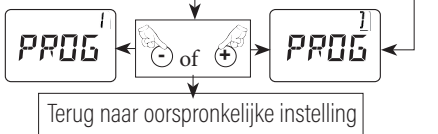

Instellen van de tijd

- Druk tegelijkertijd op en gedurende 3 seconden.
- Bij een stroomstoring van meer dan 30 minuten moet u uw apparaat weer op de juiste tijd instellen. Zodra u in het programmeermenu bent: 'Pr' verschijnt op het scherm.
- Druk op \oplus of \ominus om de functie 'Hr' (Uur) te selecteren en vervolgens op om te bevestigen.
- Druk op \oplus of \ominus om de uren te wijzigen en vervolgens op om te bevestigen.
- Druk op \oplus of \ominus om de minuten te wijzigen en vervolgens op om te bevestigen.

Instellen van de dag

- Wijzigen van de dag van de week (JO: LU = maandag, JO: MA = dinsdag, JO: ME = woensdag, etc...) met de toetsen \oplus of \ominus .
- Bevestig met de toets .
- Om het menu te verlaten, drukt u op \oplus of \ominus totdat 'Exit' in het keuzemenu verschijnt.
- Bevestig met om het menu te verlaten.

Vooraf ingestelde programmering (P1/P2/P3)

U kunt aan elke dag van de week een programma koppelen:

- Druk tegelijkertijd 3 seconden op de toetsen en .
- Op het scherm verschijnt 'Pr', druk op om de eerste dag van de week weer te geven.
- Koppel aan elke dag van de week een van de programma's (vooraf ingesteld of gepersonaliseerd) met de toetsen \oplus en \ominus .

- Bevestig met , op het scherm verschijnt 'Pr'.
- Om het menu te verlaten, drukt u op \oplus of \ominus totdat 'Exit' verschijnt en op om het programma te verlaten.

P1: van 5 uur >9 uur en 17 uur>23 uur

P2: van 5 uur >9 uur, 12 uur>14 uur en 17 uur>23 uur

P3: van 5 uur>23 uur

Personaliseerbaar programma

P4/P5/P6: u kunt deze drie programma's aanpassen over 3 tijdvensters, begin met programma 4 (**P4**).

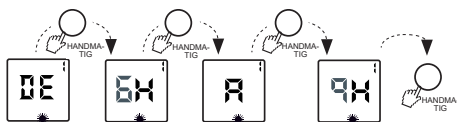

Programmeer tijdvenster 1 als eerste door de aanvangstijd te wijzigen met \oplus of \ominus , bevestig met en programmeer dan de eindtijd op dezelfde manier. Bevestig vervolgens tijdvenster nummer 1 door op te drukken.

Ga op dezelfde manier te werk voor de andere twee tijdvensters. (indien nodig)

U hebt nu een tijdschema à la carte geprogrammeerd (**P4**).

Ga op dezelfde manier te werk voor de andere twee programma's **P5** en **P6**. (indien nodig)

- Bevestig met en selecteer 'Exit' om het menu te verlaten, bevestig daarna met .

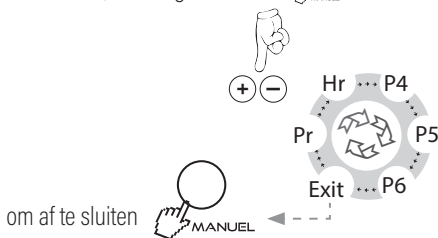





om af te sluiten

HULP BIJ FOUTMELDINGEN

Het apparaat verwarmt niet:

- Controleer of het digitale scherm in werking is.
 - > Druk op .
 - > Druk achtereenvolgens op totdat de Comfort-stand wordt weergegeven.

- Als het digitale scherm nog steeds niet oplicht.
 - > Controleer of de schakelaars van de installatie ingeschakeld zijn en druk op .
- Controleer of het apparaat in de comfortstand staat
 - > Druk achtereenvolgens op  totdat de Comfort-stand  wordt weergegeven.
- Controleer of het symbool  knippert.
 - > Sluit de deur en/of het raam, reset de functie door te drukken op .
- Het digitale scherm is in werking, het symbool verwarming is uit.
 - > De omgevingstemperatuur hoeft niet verwarmd te worden.
 - > Controleer of het apparaat niet in de ECO-stand staat.

Het apparaat verwarmt continu:

- Controleer of de temperatuurinstelling niet is gewijzigd.
 - > Stel de temperatuur opnieuw in.
- Controleer of het apparaat niet in de buurt van een open deur en/of op de tocht is geplaatst.

Het apparaat volgt de volgorde van de programmering niet:

- Controleer of het apparaat in de programmeerstand staat.
 - > Schakel over naar de programmeerstand.
- Controleer de programmering.
 - > Programmeer het apparaat.

ONDERHOUD

- Om de werking van het apparaat optimaal te houden, is het noodzakelijk om de binnenkant van het apparaat regelmatig schoon te maken door de luchtinlaten en -uitlaten te stofzuigen. Gebruik bij voorkeur universeel schoonmaakmiddelen met oppervlakreactieve stoffen (zeep, etc.) en een microfiber doekje.
- Het onderhoud moet worden uitgevoerd als het apparaat is uitgeschakeld en nadat het is afgekoeld.

AANBEVELINGEN

- Wanneer het apparaat voor het eerst wordt verwarmd, kan er een geur vrijkomen, maar deze verdwijnt na een paar minuten.

NUTZUNG

Stromanschluss

Die elektrische Installation muss den im Land der Installation geltenden Normen entsprechen (**NFC 15-100 für Frankreich**).

- Das Gerät muss über einen Anschlusskasten an ein **230V 50Hz** Stromnetz angeschlossen werden.

Die Richtung des Anschlusses beachten:

BRAUN = PHASE, BLAU oder GRAU = NEUTRAL, SCHWARZ = STEUERDRAHT

Wenn der schwarze Draht nicht benutzt wird, muss er an einer elektrisch isolierten Klemme und nicht am Stromnetz angeschlossen werden.

Der schwarze Draht darf auf keinen Fall an einer Erdungsklemme oder an den **GRÜNEN / GELBEN** Draht angeschlossen werden.

- Den richtigen Anschluss aller Drähte an den Klemmen der Anschlussbox an der Wand überprüfen.

Schneller Start

Schneller Start

- Anschalten (grüne Leuchte leuchtet auf) / Ausschalten Heizung:  (der Bildschirm zeigt **■■■■** an und die orangefarbene Leuchte leuchtet auf).

- Einstellung der Wunschtemperatur (Solltemperatur):  und 

- Auswahl des manuellen Funktionsmodus 

Komfort: Sie können die Solltemperatur ganz nach Wunsch anpassen.

ÖKO: empfohlen für Abwesenheiten von weniger als 24 Stunden

Frostschutz: empfohlen für Abwesenheiten von länger als 24 Stunden.

- Durch Drücken auf  erhält man die Kontrolle über den automatischen Betrieb.

Funktion „Fenster offen“: Auf  drücken, um die Funktion zu aktivieren.

Heizleuchte

Heizleuchte

- Die Leuchte gibt an, dass Ihr Heizgerät angeschaltet wird. Wenn die gewünschte Temperatur stabilisiert ist, leuchtet sie auf bzw. erlischt sie je nach Heizbedarf.

Einstellung der Komforttemperatur

- Speichern Sie Ihre Lieblingstemperatur, indem Sie  3 Sekunden lang gedrückt halten. Um die Temperatur an Ihren idealen Komfort anzupassen, muss man einige Stunden bei geschlossenem Raum warten, damit sich

die Temperatur stabilisiert.

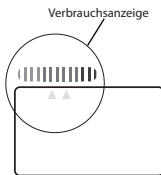

- Während der Einstellung kann man mit einer Anzeige die gewünschte Temperatur je nach ihrer Auswirkung auf den Konsum kontrollieren, aber auch anpassen.

- Diese Einstellung ist im KOMFORT-Modus (manuell oder automatisch) verfügbar.



Sparmodus: ÖKO

- Nacheinander auf  drücken, bis der Sparmodus „ÖKO“ angezeigt wird.

- Um „ÖKO“ anzuzeigen, kurz auf  oder  drücken.

- Um die Öko-Solltemperatur zu ändern:

- 3 Sekunden lang auf  drücken, bis die ÖKO-Solltemperatur blinkt.

- Für eine Änderung auf  oder  drücken.

- Zum Speichern 3 Sek. lang auf  drücken.

Frostschutz-Modus

- Nacheinander auf  drücken, bis der Frostschutzmodus „HG“ angezeigt wird.

- Hält die Temperatur des Raums bei etwa 7°C bei.

Automatischer Modus

Durch Drücken auf  wird die automatische Funktion aktiviert, indem Ihr Heizprogramm (Programmierung der Komfort- und Spar-Uhrzeiten) und Ihre Einstellpräferenzen (bevorzugte Solltemperatur, Abwesenheitssensor, Fenster-Funktion, ...) befolgt werden.

Standardmäßig ist die gespeicherte Einstellung: Bevorzugte Solltemperatur 19 °C, Funktion „Fenster offen“ aktiviert und Abwesenheitssensor aktiv.

Manueller Modus

Durch Drücken auf diese Taste erhält man die Kontrolle über den manuellen Betrieb .

Abwesenheitssensor

Diese Funktion wird im Modus  automatisch aktiviert.

Auf  drücken, um Ihr Gerät auszuschalten.

Gleichzeitig auf  und  drücken, bis die Erkennungsoption 1, 2 oder AUS angezeigt wird.

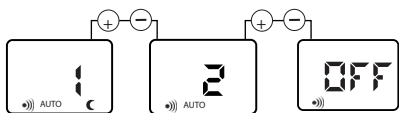

- Auf ⊕ oder ⊖ drücken, um die Erkennungsoption auszuwählen.

- Speichern durch 3 Sekunden langes Drücken auf . Der Bildschirm zeigt MEMO an.

- **Option 1:** Priorität Sparmodus

- **Option 2:** Priorität Komfortmodus

- **Option AUS:** Die Funktion „Abwesenheitssensor“ ist deaktiviert

Erkennung eines offenen Fensters

- Um die Funktion zu aktivieren, auf drücken, bis das Symbol auf dem Bildschirm erscheint.

- Das Symbol und die grüne Leuchte blinken, wenn die Heizung sich aufgrund einer Erkennung ausschaltet, ein Piepton ertönt.

- Durch Drücken von wird das Heizgerät automatisch angeschaltet.

- Um die Funktion zu deaktivieren, auf drücken, bis das Symbol auf dem Bildschirm verschwindet.

Einfache Sperrfunktion

3 Sekunden gleichzeitig auf die Tasten ⊕ und ⊖ drücken, um die Tastatur zu verriegeln oder freizuschalten.

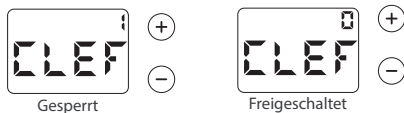

Sperrfunktion mit Code

Sie haben die Möglichkeit, die Tastatur mit einem persönlichen 4-stelligen Code zu sperren.

Zum Sperren: Drücken Sie 10 Sekunden gleichzeitig auf ⊕ und ⊖.

Das Wort „CODE“ erscheint. Validieren Sie durch Drücken auf .

Wählen Sie Ihre erste Zahl mit ⊕ und ⊖, bestätigen Sie dann durch Drücken auf .

Wiederholen Sie den Vorgang für die drei anderen Zahlen.

Zum Freischalten: Drücken Sie 3 Sekunden gleichzeitig auf ⊕ und ⊖. Es genügt, wenn Sie den Sperrcode eingeben, den Sie im Vorfeld gewählt haben.

Wählen Sie Ihre Zahl mithilfe von ⊕ und ⊖, bestätigen Sie dann mit . Wiederholen Sie den Vorgang bis zur letzten Zahl.

Beenden Sie den Vorgang durch Drücken auf . Wenn Ihr Code richtig ist, wird das Gerät freigeschaltet.

Verhaltensanzeige

Mit dieser Anzeige kann die Einstellung der Komforttemperatur optimiert werden. Je nach Position weist der Cursor den Nutzer auf den Öko-Modus der Einstellung hin. Wenn der Cursor auf dem grünen Symbol steht, beträgt die eingestellte Temperatur höchstens die empfohlene Temperatur von 19°C. Der Cursor erscheint bei Änderung der Solltemperatur.

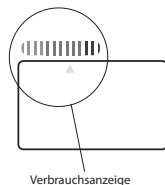

Parametrierung der Nebenfunktionen

Über dieses Menü können bestimmte Optionen gesperrt oder freigeschaltet und gewisse Parameter eingestellt werden.

Um **NI42** zu öffnen, drücken, der Bildschirm wird angezeigt

3 Sekunden lang auf und drücken, damit der Bildschirm **NI42** angezeigt wird. Wenn Sie 3 Sekunden lang auf drücken, erhalten Sie Zugriff auf die Einstellung verschiedener Parameter:

Hintergrundbeleuchtung: verzögert (1) oder durchgehend (0).

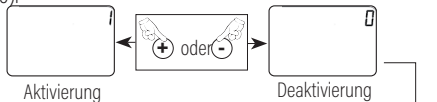

Grad Celsius oder Fahrenheit:

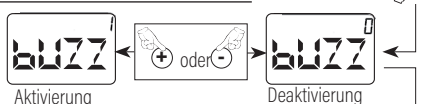

Grad Celsius oder Fahrenheit:

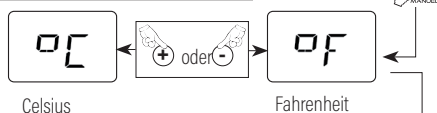

Rahmen: die Einstellung der KOMFORT-Temperatur ist eingerahmt. Sie können diese Temperatur nicht um +/-2°C erhöhen oder reduzieren.

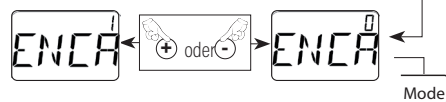

Autom. Programmierung: wenn diese Funktion aktiviert ist, erstellt das Gerät ein Heizprogramm je nach Ihrem Lebenszyklus.

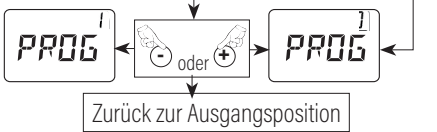

Einstellung der Uhrzeit

- Drücken Sie gleichzeitig 3 Sekunden lang auf und .
- Bei einem Stromausfall, der länger als 30 Stunden dauert, müssen Sie die Uhrzeit Ihres Geräts erneut einstellen.

Wenn Sie das Programmiermenü geöffnet haben, erscheint „Pr“ auf dem Bildschirm.

- Drücken Sie auf \oplus oder \ominus , um die Funktion „Hr“ und dann auszuwählen, um zu bestätigen.
- Drücken Sie auf \oplus oder \ominus , um die Stunde zu ändern, und dann auf , um zu bestätigen.
- Drücken Sie auf \oplus oder \ominus , um die Minuten zu ändern, und dann auf , um zu bestätigen.

Einstellung des Tages

- Den Tag der Woche ändern (JO: MO = Montag, JO: DI = Dienstag, JO: MI = Mittwoch, usw. ...) mit den Tasten \oplus oder \ominus .

- Bestätigen mit der Taste .
- Um das Menü zu verlassen, auf \oplus oder \ominus drücken bis zur Anzeige „Exit“ (Verlassen) des Dropdown-Menüs.
- Bestätigen mit , um das Menü zu verlassen.

Vorbestimmte Programmierung

P1/P2/P3

Sie möchten jedem Tag der Woche ein Programm zuordnen, dafür:

- 3 Sekunden lang gleichzeitig auf die Tasten und drücken.
- Der Bildschirm zeigt „Pr“ an, auf drücken, um den ersten Wochentag anzuzeigen.
- Jedem Tag der Woche eines der (vordefinierten oder personalisierten) Programme mithilfe der Tasten \oplus und \ominus zuordnen.

- Mit der Taste bestätigen, der Bildschirm zeigt „Pr“ an.
- Um das Menü zu verlassen, auf \oplus oder \ominus drücken bis zur Anzeige „Exit“ (Verlassen) des Dropdown-Menüs.
- P1:** von 05:00 Uhr > 09:00 Uhr und 17:00 Uhr > 23:00 Uhr
- P2:** von 05:00 Uhr > 09:00 Uhr, 12:00 Uhr > 14:00 Uhr und 17:00 Uhr > 23:00 Uhr
- P3:** von 05:00 Uhr > 23:00 Uhr

Zu personalisierende Programme

P4/P5/P6: Sie können diese drei Programme mit 3 Zeitfenstern personalisieren, beginnend mit dem Programme 4 (**P4**).

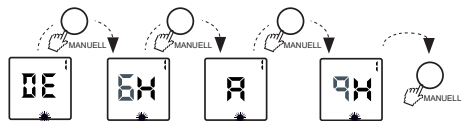

Programmieren Sie das Zeitfenster 1 zuerst, indem Sie die Startzeit mit \oplus oder \ominus verändern, bestätigen Sie mit programmieren Sie dann die Endzeit auf identische Weise. Bestätigen Sie dann das Zeitfenster 1 durch Drücken auf . Verfahren Sie ebenso mit den beiden anderen Zeitfenstern. (falls erforderlich)

Sie haben soeben eine Programmierung à la Carte (**P4**) realisiert.

Verfahren Sie ebenso mit den beiden anderen Programmen **P5** und **P6**. (falls erforderlich)



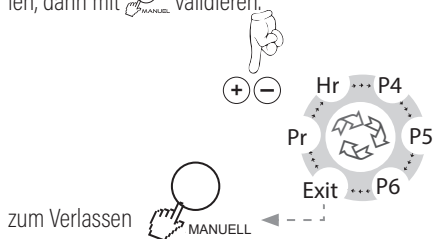

- Mit validieren und zum Verlassen „Exit“ wählen, dann mit validieren.



DIAGNOSEHILFE

L'appareil ne chauffe pas :

- Das Gerät wird nicht warm:
 - Sicherstellen, dass der digitale Bildschirm aktiv ist.
 - > Auf drücken.
 - > Nacheinander auf drücken, bis die Position „Komfort“ angezeigt wird.

- Wenn der digitale Bildschirm immer noch nicht eingeschaltet ist.
 - > Sicherstellen, dass die Schutzschalter des Geräts eingerastet sind und auf  drücken.
- Sicherstellen, dass Sie im Komfort-Modus sind
 - > Nacheinander auf  drücken, bis die Position „Komfort“  angezeigt wird.
- Überprüfen, ob das Symbol  blinkt.
 - > Die Tür und/oder das Fenster schließen, die Funktion zurücksetzen durch Drücken auf .
- Der digitale Bildschirm ist aktiv, die Heizleuchte ist aus.
- Den Wunschwert überprüfen.
 - > Die Umgebungstemperatur muss nicht geheizt werden.
 - > sicherstellen, dass das Gerät nicht im Sparmodus ist (ÖKO)

Das Gerät heizt die ganze Zeit:

- Überprüfen, ob die Einstellung der Temperatur nicht geändert wurde.
 - > Die Temperatur erneut einstellen.
- Überprüfen, ob sich das Gerät nicht in der Nähe einer offenen Tür und/oder im Durchzug befindet.

Das Gerät befolgt nicht die Befehle der Programmierung:

- Überprüfen, dass es im Programmiermodus ist.
 - > Den Programmiermodus auswählen.
- Die Programmierung überprüfen.
 - > Die Programmierung durchführen.

WARTUNG

- Um die Leistungsfähigkeit des Geräts zu erhalten, müssen Sie das Innenteil des Geräts regelmäßig entstauben, indem Sie an den Luftein- und -auslässen staubsaugen.
- Verwenden Sie am besten Allzweckreiniger mit Tensid (Seife usw.) und ein Mikrofaser Tuch.
Die Wartung sollte im ausgeschalteten Zustand und nach dem Abkühlen des Geräts durchgeführt werden.

EMPFEHLUNGEN

- Beim ersten Aufheizen kann ein Geruch entweichen, dieser verschwindet einige Minuten nach Inbetriebnahme.

USO

Connessione elettrica

- L'impianto elettrico deve essere conforme alle norme vigenti nel paese di installazione (**NFC 15-100 per la Francia**).

- L'apparecchio deve essere collegato a una rete elettrica a **230V 50Hz**, tramite una scatola di connessione.

Rispettare il senso di collegamento:

MARRONE = FASE, BLU o GRIGIO = NEUTRO,

NERO = FILO PILOTA



- Se il filo nero non viene utilizzato, deve essere collegato a un morsetto isolato elettricamente e non collegato alla rete elettrica.

Il filo nero non deve in alcun caso essere collegato a un morsetto di terra o al filo **VERDE/GIALLO**.

- Verificare il corretto collegamento di tutti i fili nei morsetti della scatola di collegamento a parete.

Avvio rapido

- Accensione (la spia verde si accende) / Spegnimento riscaldamento:  (il display mostra  e la spia arancione si accende).

- Regolazione della temperatura desiderata (setpoint):  e 

- Selezione della modalità di funzionamento manuale 

Comfort: è possibile regolare il setpoint di temperatura come si desidera.

ECO: consigliato per assenze inferiori a 24 ore

Antigelo: consigliato per assenze superiori a 24 ore.

- Una pressione su  consente di prendere il controllo del funzionamento automatico.

Funzione finestra aperta: Premere  per attivare la funzione.

Spia di riscaldamento

- La spia  indica che l'apparecchio si sta riscaldando. Quando la temperatura desiderata si è stabilizzata, si accende e si spegne a seconda delle necessità.

Regolazione della temperatura comfort

- Memorizzare la temperatura preferita premendo  per 3 secondi. Per regolare la temperatura al livello di comfort ideale, lasciarla stabilizzare per alcune ore,

con la porta chiusa.

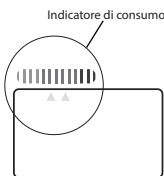

- Durante la regolazione, un indicatore permette di controllare ma anche di regolare la temperatura desiderata in base al suo impatto sul consumo.



- Questa regolazione è disponibile in modalità COMFORT (manuale o automatica).

Modalità risparmio: ECO

- Premere più volte  fino a visualizzare "ECO";

- Per visualizzare il setpoint ECO, premere brevemente  o .

- Per modificare la temperatura impostata ECO:

- Premere  per 3s fino a quando la temperatura ECO impostata lampeggia.

- Premere  o  per modificare.

- Per salvare, premere  per 3 secondi.

Modalità antigelo

- Premere più volte  fino a visualizzare la modalità "HG" Protezione antigelo.



- Permette di mantenere la temperatura della stanza a circa 7°C.

Modalità automatica

- Una pressione su  consente un funzionamento automatico seguendo la pianificazione del riscaldamento (programmazione delle fasce orarie Comfort ed Eco) e le preferenze di regolazione (temperatura preferita, rilevatore di assenza, funzione finestra, ecc.).

Per impostazione predefinita, la regolazione memorizzata è: Temperatura di setpoint preferita 19°C, funzione finestra aperta attivata e rilevatore di assenza attivato.

Modalità manuale

Una pressione su  consente di prendere il controllo del funzionamento manuale .

Rilevamento assenza 

Questa funzione è attivata automaticamente in modalità .

Premere  per spegnere l'apparecchio.

Premere contemporaneamente  e  finché non viene visualizzata l'opzione di rilevamento 1, 2 o OFF.

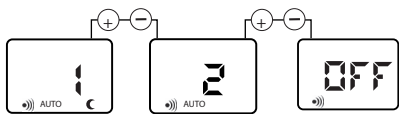

- Premere ⊕ o ⊖ per scegliere l'opzione di rilevamento.

- Salvare premendo  per 3 secondi. Il display mostra MEMO.

- **Opzione 1:** Priorità al risparmio

- **Opzione 2:** Priorità al comfort

- **Opzione OFF:** La funzione di rilevamento assenza è disattivata

Rilevamento finestra aperta

- Per attivare la funzione, premere il tasto  fino alla comparsa dell'icona  sul display.

- Il simbolo  e la spia verde lampeggiano quando il riscaldamento si è arrestato a seguito di un rilevamento, l'apparecchio emette un segnale acustico.

- Premendo il pulsante  il riscaldamento si riaccende automaticamente.

- Per disattivare la funzione, premere il tasto  fino alla scomparsa dell'icona  dal display.

Blocco semplice

Premere contemporaneamente i tasti ⊕ e ⊖ per 3 secondi per bloccare o sbloccare la tastiera.

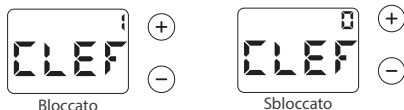

Blocco con codice

È possibile bloccare la tastiera con un codice personale di 4 cifre.

Per bloccare: Premere contemporaneamente i tasti ⊕ e ⊖ per 10 secondi. Appare la parola "CODE". Confermare premendo .

Scegliere la prima cifra con ⊕ e ⊖ e confermare premendo .

Ripetere l'operazione per le altre tre cifre.

Per sbloccare: Premere contemporaneamente ⊕ e ⊖ per 3 secondi. Inserire il codice di blocco scelto in precedenza.

Usare ⊕ e ⊖ per selezionare il numero, quindi premere  per confermare. Ripetere l'operazione fino a raggiungere l'ultima cifra.

Terminare premendo . Se il codice è corretto, l'apparecchio si sblocca.

Indicatore di comportamento

Questo indicatore viene utilizzato per ottimizzare l'impostazione della temperatura comfort. A seconda della sua posizione, il cursore indica all'utente se l'impostazione è economica o meno. Se il cursore si trova sul simbolo "verde", la temperatura impostata è inferiore o uguale alla temperatura consigliata di 19°C. Il cursore appare quando si modifica il valore di regolazione.

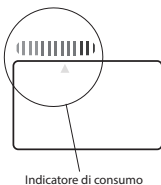

Impostazione delle funzioni aggiuntive

Questo menu consente di bloccare o sbloccare alcune opzioni e di regolare alcuni parametri.

Per accedere a **NI VZ**, premere , sullo schermo viene visualizzato **NI VZ**.

Tenere premuto per 3 secondi  e , lo schermo visualizza **NI VZ**. Tenere premuto  per 3 secondi per accedere alle impostazioni dei vari parametri:

Retroilluminazione: temporizzata (1) o permanente (0)

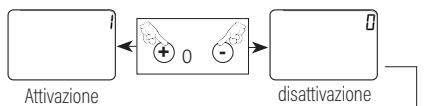

Dégré celsius ou fahrenheit:

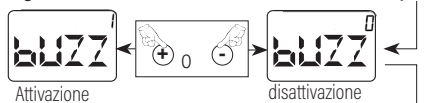

Gradi Celsius o Fahrenheit:

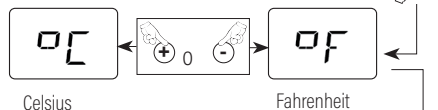

Limitazione: l'impostazione della temperatura COMFORT è circoscritta. Non è possibile aumentare o diminuire questa temperatura di +/-2°C.

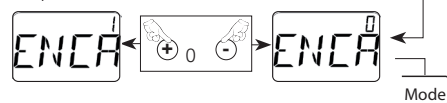

Auto-planning: quando questa funzione è attivata, l'apparecchio crea una pianificazione del riscaldamento in base al vostro ritmo di vita.

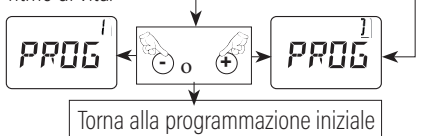

Impostazione dell'ora

- Premere contemporaneamente e per 3 secondi.

Se la corrente viene a mancare per più di 30 minuti, occorre resettare l'apparecchio.

Una volta entrati nel menu di programmazione : "Pr" appare sul display.

- Premere \oplus o \ominus per scegliere la funzione "Hr" quindi per confermare.

- Premere \oplus o \ominus per modificare l'ora, quindi per confermare.

- Premere \oplus o \ominus per modificare i minuti e per confermare.

Impostazione del giorno

- Modificare il giorno della settimana (G: LU = lunedì, G: MA = martedì, G: ME = mercoledì, ecc.) con i pulsanti \oplus o \ominus .

- Premere per uscire.

- Per uscire, premere \oplus o \ominus fino a visualizzare "Exit" nel menu a discesa.

- Premere per uscire.

Programmazione predefinita P1/P2/P3

Per assegnare un programma a ciascun giorno della settimana:

- Premere i pulsanti e contemporaneamente per 3 secondi.

- Il display mostra "Pr", premere per visualizzare il primo giorno della settimana.

- Assegnare uno dei programmi (predefinito o personalizzato) a ciascun giorno della settimana utilizzando i pulsanti \oplus e \ominus .

- Confermare con il tasto , il display mostra "Pr".
- Per uscire, premere \oplus o \ominus fino a visualizzare "Exit" e per uscire dal programma.

P1: dalle 5:00 alle 9:00 e dalle 17:00 alle 23:00

P2: dalle 5:00 alle 9:00, dalle 12:00 alle 14:00 e dalle 17:00 alle 23:00

P3: dalle 5:00 alle 23:00

Programma personalizzabile

P4/P5/P6: è possibile personalizzare questi tre programmi in 3 fasce orarie, a partire dal programma 4 (**P4**).

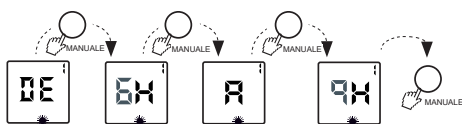

Programmare la fascia oraria 1 modificando l'ora di inizio con \oplus o \ominus , confermare con e programmare l'ora di fine allo stesso modo. Confermare quindi la fascia oraria numero 1 premendo . Procedere allo stesso modo per le altre due fasce orarie. (se necessario)

Questa è la procedura che consente di personalizzare un programma (**P4**).

Procedere allo stesso modo per gli altri due programmi, **P5** e **P6**. (se necessario)

- Confermare con e scegliere "Exit" per uscire, quindi confermare con .

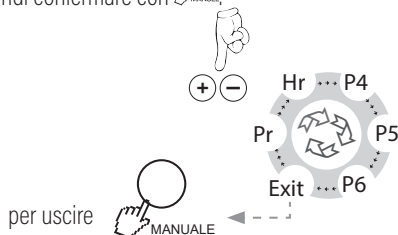





GUIDA ALLA DIAGNOSTICA

L'apparecchio non riscalda:

■ Assicurarsi che il display digitale sia attivo.

> Premere .

> Premere più volte fino a visualizzare la posizione Comfort .

- Se il display digitale non è ancora acceso.
 - > Assicurarsi che gli interruttori dell'impianto siano attivati e premere .
- Assicurarsi di essere in modalità Comfort
 - > Premere più volte  fino a visualizzare la posizione Comfort .
- Controllare che il simbolo  lampeggi.
 - > Chiudere la porta e/o la finestra, ripristinare la funzione premendo .
- Il display digitale è attivo, la spia del riscaldamento è spenta.
- Controllare il valore richiesto.
 - > La temperatura ambiente non richiede il riscaldamento.
 - > assicurarsi che l'apparecchio non sia in modalità ECO

L'apparecchio riscalda sempre:

- Controllare che l'impostazione della temperatura non sia stata modificata.
 - > Impostare nuovamente la temperatura.
- Controllare che l'apparecchio non si trovi vicino a una porta aperta e/o a una corrente d'aria.

L'apparecchio non segue i comandi della programmazione:

- Verificare che sia in modalità programmazione.
 - > Passare alla modalità programmazione
- Controllare la programmazione.
 - > Eseguire la programmazione.

MANUTENZIONE

- Per mantenere le prestazioni dell'apparecchio, è necessario spolverare regolarmente l'interno aspirando le entrate e le uscite dell'aria. Utilizzare preferibilmente prodotti di pulizia universali con agenti tensioattivi (sapone, ecc.) e un panno in microfibra.
- La manutenzione deve essere effettuata a macchina spenta e dopo che l'apparecchio si è raffreddato.

RACCOMANDAZIONI

- Al primo utilizzo, l'apparecchio potrebbe emettere un leggero odore che svanirà dopo pochi minuti di funzionamento.

FUNCIONAMIENTO

Conexión eléctrica

- La instalación eléctrica debe respetar las normas vigentes del país de instalación (NFC 15-100 para Francia).

- El radiador debe conectarse a una red eléctrica de 230 V y 50 Hz en un cajetín de conexiones.

Respetar el sentido de conexión:

MARRÓN = FASE, AZUL o GRIS = NEUTRO,



NEGRO = HILO PILOTO

- Si no se utiliza el hilo negro, debe conectarse a un borne aislado eléctricamente y no conectado a la red.

El hilo negro no debe conectarse nunca a una toma de tierra o al hilo VERDE/AMARILLO.

- Comprobar que todos los hilos están conectados correctamente a los terminales del cajetín de conexiones mural.

Encendido rápido

- Encendido (se enciende la luz verde) / Apagado del calefactor:  (en la pantalla aparece  y se enciende el piloto naranja).

- Ajuste de la temperatura deseada (consigna): \oplus y \ominus .

- Selección del modo de funcionamiento manual



Confort: puede ajustar la consigna de temperatura a su gusto.

ECO: recomendado para ausencias inferiores a 24 horas.

Antihielo (Hors Gel): recomendada para ausencias superiores a 24 horas.

- Pulsar la tecla  permite gestionar el funcionamiento automático.

Función "Ventana Abierta": Pulsar  para activar la función.

Piloto de calefacción

- El piloto  indica que el aparato comienza a calentar. Se enciende y se apaga según sea necesario cuando se ha estabilizado la temperatura deseada.

Ajuste de la temperatura de Confort

- Guarde su temperatura preferida pulsando  durante 3 segundos. Para ajustar la temperatura a su valor de confort ideal es necesario dejar que

se establezca durante varias horas manteniendo cerrada la estancia.

- Durante el ajuste, un indicador permite controlar y ajustar la temperatura deseada en función de su impacto en el consumo.

- Este ajuste está disponible en modo CONFORT (manual o automático).

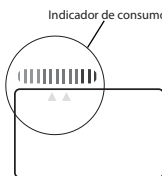

Modo Económico: ECO

- Pulsar  sucesivamente hasta que aparezca el modo económico "ECO".

- Mover brevemente el botón giratorio a \oplus o \ominus .

- Para modificar la temperatura de consigna ECO:

- Pulsar  durante 3 seg. hasta que parpadee la temperatura de consigna "ECO".

- Pulsar \oplus o \ominus para modificar.

- Pulsar  durante 3 seg. para confirmar.

Modo Antihielo (Hors Gel):

- Pulsar  sucesivamente hasta que aparezca el modo Antihielo "HG".

- Permite mantener la temperatura ambiente en torno a 7 °C.

Modo automático

Pulsar la tecla  permite un funcionamiento automático según su planificación de calefacción (programación de las gamas Confort y Eco) y sus preferencias de ajuste (temperatura de consigna favorita, detección de ausencia, apertura de ventana,...).

Por defecto, el ajuste memorizado es: Temperatura de consigna preferida 19 °C, función ventana abierta activada y detector de ausencia activado.

Modo manual

Pulsar esta tecla permite gestionar el funcionamiento manual .

Detección de ausencia

Esta función se activa automáticamente en modo .

Pulsar  para poner en espera el aparato.

Pulsar simultáneamente  y  durante 6 seg. hasta que aparezca la opción de detección 1, 2 u OFF.



- Pulsar ⊕ o ⊖ para elegir la opción de detección.
- Guardar pulsando durante 3 seg. En la pantalla aparece MEMO.
- **Opción 1:** Prioridad al ahorro
- **Opción 2:** Prioridad al confort
- **Opción OFF:** La función detección de ausencia está desactivada.

Detección de ventana abierta

- Pulsar el botón para activar la función y en la pantalla aparecerá el símbolo .
- El símbolo y el piloto verde parpadean cuando el calefactor se detiene tras una detección, y el aparato emite una señal sonora.
- El calefactor volverá a encenderse automáticamente si se pulsa el botón .
- Pulsar el botón para desactivar la función y en la pantalla aparecerá el símbolo .

Bloqueo simple

Pulsar simultáneamente las teclas ⊕ y ⊖ durante 3 seg, para bloquear o desbloquear el teclado.

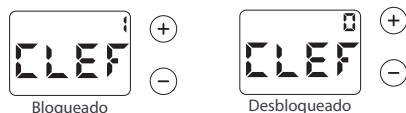

Bloqueo con código

Puede bloquear el teclado con un código personal de 4 cifras.

Para bloquear: Pulsar ⊕ y ⊖ simultáneamente durante 10 seg. Aparece la palabra "CODE". Confirmar pulsando .

Elegir la primera cifra con ⊕ y ⊖ y confirmar pulsando .

Repita la operación para las otras tres cifras.

Para desbloquear: Pulsar simultáneamente ⊕ y ⊖ durante 3 seg. Sólo tiene que introducir el código de bloqueo que haya elegido previamente.

Utilizar ⊕ y ⊖ para elegir la cifra y pulsar para confirmar. Repita la operación hasta llegar a la última cifra.

Termine pulsando . El radiador se desbloqueará si su código es correcto.

Indicador de comportamiento

Este indicador permite optimizar el ajuste de la temperatura de confort. El cursor permite al usuario saber si el ajuste es de bajo consumo o no en función de su posición. La temperatura programada es inferior o igual a la temperatura recomendada de 19 °C si el cursor está en el símbolo verde. Este cursor aparece cuando se modifica el punto de consigna.

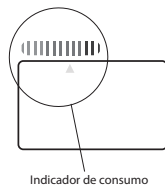

Ajuste de las funciones adicionales

Este menú permite bloquear o desbloquear algunas opciones y ajustar algunos parámetros.

Pulsar para acceder a , la pantalla mostrará



Pulsar durante 3 segundos y después , la pantalla mostrará . Mantenga pulsado durante 3 segundos para acceder a los distintos ajustes de parámetros:

Retroiluminación: temporizada (1) o permanente (0)

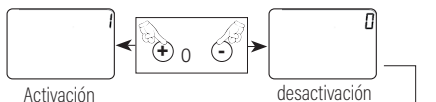

Grados Celsius o Fahrenheit:

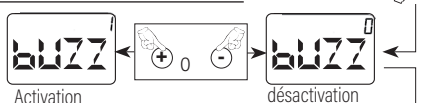

Grados Celsius o Fahrenheit:

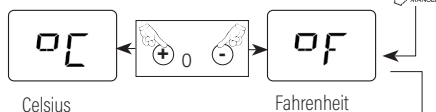

Encuadre: el ajuste de la temperatura CONFORT está encuadrado. No es posible aumentar o disminuir esta temperatura en ±2 °C.

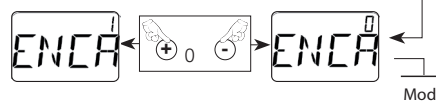

Mode

Mode

Planificación automática: el aparato crea un programa de calefacción basado en su estilo de vida cuando esta función está activada.

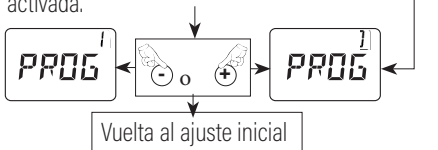

Ajustar la hora

- Pulsar simultáneamente y durante 3 seg.
- Deberá volver a ajustar la hora si se produce un corte de corriente de más de 30 minutos.

En el menú de programación: En la pantalla aparece "Pr".

- Pulsar \oplus o \ominus para seleccionar la función "Hr" y luego para confirmar.

- Pulsar \oplus o \ominus para modificar la hora y luego para confirmar.

- Pulsar \oplus o \ominus para modificar los minutos y para confirmar.

Ajustar el día

- Modificar el día de la semana (JO: LU = lunes, JO: MA = martes, JO: ME = miércoles, etc.) con los botones \oplus o \ominus .

- Confirmar pulsando .

- Para salir, pulsar \oplus o \ominus hasta que aparezca "Exit" en el menú emergente.

- Aceptar para salir.

Programación Predefinida P1/P2/P3

Si desea asignar un programa a cada día de la semana:

- Pulsar simultáneamente las teclas y durante 3 segundos.

- La pantalla muestra "Pr", pulsar para visualizar el primer día de la semana.

- Asignar una de las programaciones (predefinida o personalizada) a cada día de la semana con las teclas \oplus y \ominus .

- Pulsar para confirmar, en la pantalla aparecerá "Pr".

- Para salir del programa: pulsar \oplus o \ominus hasta que aparezca "Exit" .

P1: desde las 05:00 hasta las 09:00 y desde las 17:00 hasta las 23:00.

P2: desde las 05:00 hasta las 09:00, desde las 12:00 hasta las 14:00 y desde las 17:00 hasta las 23:00.

P3: desde las 05:00 hasta las 23:00.

Programas para personalizar

P4/P5/P6: puede personalizar estos tres programas en 3 franjas horarias, empezando por el programa (P4).

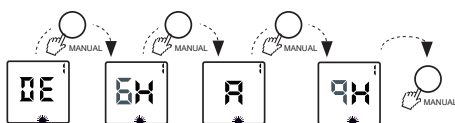

Programar primero la franja horaria 1 modificando la hora de inicio con \oplus o \ominus , confirmar con y, después, programar la hora final de igual manera. A continuación, confirmar la franja horaria número 1 pulsando .

Proceda de igual manera para las otras dos franjas horarias (si es necesario).

Acaba de realizar una programación horaria a la carta (P4).

Proceda de igual manera para los otros dos programas, P5 y P6 (si es necesario).



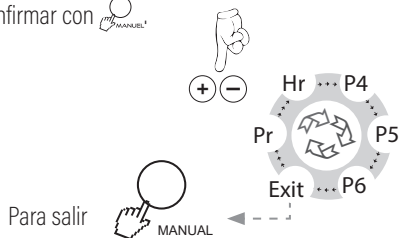

- Confirmar con y elegir "Exit" para salir, luego confirmar con .



AYUDA PARA EL DIAGNÓSTICO

El radiador no calienta:

- Compruebe que la pantalla digital está activa.
- > Pulsar .
- > Pulsar sucesivamente hasta que aparezca la posición Comfort .

- Si la pantalla digital sigue sin encenderse.
 - > Compruebe que los disyuntores de la instalación están accionados y pulsar .
- Cerciorarse de que se encuentra en modo Comfort.
 - > Pulsar sucesivamente  hasta que aparezca la posición Comfort .
- Compruebe que parpadea el símbolo .
 - > Cierre la puerta y/o la ventana y restablezca la función pulsando .
- La pantalla digital está activa y el piloto de calefacción apagado.
- Comprobar el valor de consigna.
 - > La temperatura ambiente no requiere calentar.
 - > Cerciorarse de que el aparato no está en modo ECO.

El aparato calienta siempre:

- Comprobar que no se ha modificado el ajuste de la temperatura.
 - > Ajustar nuevamente la temperatura.
- Compruebe que el radiador no está situado cerca de una puerta abierta y/o en una corriente de aire.

El aparato no sigue las órdenes de programación:

- Compruebe que está en modo programación.
 - > Ponga en modo programación.
- Compruebe la programación.
- > Realice la programación.

MANTENIMIENTO

- Es necesario desempolvar con regularidad el interior del radiador pasando el aspirador por las entradas y las salidas de aire con el fin de conservar sus prestaciones.
 - Utilizar preferiblemente productos de limpieza universales a base de agentes tensioactivos (jabón,...) y un trapo de microfibra.
- El mantenimiento debe realizarse con la alimentación desconectada y después de que el radiador se haya enfriado.

RECOMENDACIONES:

- Al calentar por primera vez puede escaparse un olor, este fenómeno desaparece tras varios minutos de funcionamiento.

UŻYTKOWANIE

Podłączenie elektryczne

– Podłączenie elektryczne musi być zgodne z normami obowiązującymi w kraju montażu (**NFC 15-100 dla Francji**).

– Urządzenie należy podłączyć do sieci elektrycznej **230 V, 50 Hz** poprzez skrzynkę przyłączeniową.

Przestrzegać następującego sposobu podłączania:



**BRAZOWY=FAZA NIEBIESKI LUB SZARY=NEUTRALNY
CZARNY = PRZEWÓD PILOTA**

– Jeśli czarny przewód nie jest używany, należy go podłączyć do izolowanego elektrycznie, niepodłączonego do sieci elektrycznej zacisku.

Czarnego przewodu nie wolno pod żadnym pozorem podłączać do zacisku uziemiającego ani do przewodu **ZIEŁONEGO/ŻÓŁTEGO**.

– Sprawdzić prawidłowe podłączenie wszystkich przewodów do zacisków w puszcze ściennej.

Szybki start

– Włączanie (włącza się zielona kontrolka) / Wyłączanie ogrzewania:  (na ekranie wyświetla się  i włącza się pomarańczowa kontrolka).

– Regulacja żądanej temperatury (nastawa):  i 

– Wybór ręcznego trybu pracy 

Confort: tryb pozwalający dowolnie regulować nastawę temperatury.

ECO: tryb zalecany przy nieobecnościach poniżej 24 h.

Ochrona przed zamarzaniem (Hors Gel): tryb zalecany przy nieobecnościach powyżej 24 h.

– Naciśnięcie przycisku  umożliwia przejście kontroli nad pracą automatyczną.

Wykrywanie otwartego okna (Fenêtre ouverte): nacisnąć przycisk  w celu włączenia funkcji.

Kontrolka ogrzewania

– Kontrolka  informuje o włączeniu ogrzewania urządzenia. Po ustabilizowaniu żądanej temperatury kontrolka włącza i wyłącza się w zależności od zapotrzebowania na ogrzewanie.

Regulacja temperatury trybu Confort

– Aby zapisać ulubioną temperaturę, należy nacisnąć i przytrzymać przez 3 sekundy przycisk . Aby uzyskać temperaturę odpowiadającą idealnemu poziomowi

komfortu, należy ją ustabilizować poprzez zamknięcie drzwi i odczekanie kilku godzin.

– Podczas ustawiania temperatury wskaźnik pozwala kontrolować oraz dostosowywać żadaną temperaturę na podstawie wpływu na zużycie energii.

– To ustawienie jest dostępne w trybie CONFORT (ręcznym lub automatycznym).

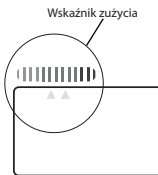

Tryb ekonomiczny: ECO

– Nacisnąć kilkakrotnie przycisk  aż wyświetli się opcja trybu ekonomicznego **ECO**.

– Aby wyświetlić nastawę ECO, należy delikatnie nacisnąć przyciski  lub .

– Aby zmienić temperaturę nastawy trybu ECO:

– Nacisnąć i przytrzymać przez 3 sekundy przycisk  aż zacznie migać nastawa temperatury trybu ECO.

– Zmienić wartość przyciskami  lub .

– Aby zatwierdzić, nacisnąć i przytrzymać przez 3 sekundy przycisk .

Tryb ochrony przed zamarzaniem (Hors Gel)

– Nacisnąć kilkakrotnie przycisk  aż wyświetli się opcja trybu ochrony przed zamarzaniem **HG** (Ochrona przed zamarzaniem).

– Tryb ten pozwala utrzymać temperaturę w pomieszczeniu na poziomie około 7°C.

Tryb automatyczny

Naciśnięcie przycisku  umożliwia pracę automatyczną zgodnie z harmonogramem ogrzewania (ustawienie zakresów trybów Confort i ECO) i preferencjami ustawień (ulubiona temperatura nastawy, wykrywanie nieobecności, wykrywanie otwartego okna itp.).

Domyślnie zapisane jest następujące ustawienie: ulubiona temperatura nastawy 19°C, włączona funkcja wykrywania otwartego okna i włączone wykrywanie nieobecności.

Tryb ręczny

Naciśnięcie przycisku  umożliwia przejście kontroli nad pracą ręczną.

Wykrywanie nieobecności

Ta funkcja jest włączana automatycznie w trybie .





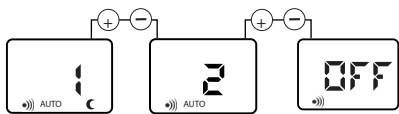

Nacisnąć przycisk , aby wyłączyć urządzenie.

Nacisnąć jednocześnie przyciski  i , aż wyświetli się opcja wykrywania 1, 2 lub OFF (WYŁ.).



- Naciśnięcie przycisków ⊕ lub ⊖, aby wybrać opcję wykrywania.
- Zapisać, naciskając i przytrzymując przez 3 sekundy przycisk . Na ekranie wyświetli się wskazanie MEMO (ZAPISANO).
- **Opcja 1:** nacisk na oszczędność
- **Opcja 2:** nacisk na komfort
- **Opcja OFF (WYŁ.):** funkcja wykrywania nieobecności jest wyłączona

Wykrywanie otwartego okna

- Aby włączyć funkcję, naciskać przycisk , aż na ekranie wyświetli się ikona .
- Gdy w następstwie wykrycia otwartego okna wyłączy się ogrzewanie, symbol  i zielona kontrolka zaczynają migać. Urządzenie wydaje również sygnał dźwiękowy.
- Naciśnięcie przycisku  spowoduje automatyczne wznowienie ogrzewania.
- Aby wyłączyć funkcję, naciskać przycisk , aż z ekranu zniknie ikona .

Proste blokowanie

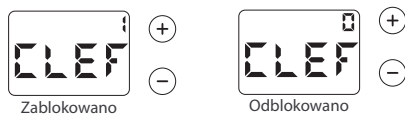

Nacisnąć jednocześnie i przytrzymać przez 3 sekundy przyciski ⊕ i ⊖, aby zablokować lub odblokować klawiaturę.



Blokowanie kodem

Istnieje możliwość zablokowania klawiatury 4-cyfrowym kodem osobistym.

Aby zablokować: nacisnąć jednocześnie i przytrzymać przez 10 sekund przyciski ⊕ i ⊖. Wyświetli się słowo CODE (KOD).

Zatwierdzić przyciskiem . Wybrać pierwszą cyfrę przyciskami ⊕ i ⊖, a następnie zatwierdzić, naciskając przycisk . Powtórzyć czynności dla trzech pozostałych cyfr.

Aby odblokować: Nacisnąć jednocześnie i przytrzymać przez 3 sekundy przyciski ⊕ i ⊖. Następnie należy wprowadzić wcześniej ustawiony kod odblokowywania.

Użyć przycisków ⊕ i ⊖ do wyboru cyfry, a następnie zatwierdzić przyciskiem . Powtórzyć czynności dla pozostałych cyfr.

Zakończyć przyciskiem . Jeśli wprowadzony kod jest prawidłowy, urządzenie zostanie odblokowane.

Wskaźnik behawioralny

Ten wskaźnik pozwala zoptymalizować regulację temperatury komfortowej. W zależności od położenia kursora informuje użytkownika, czy ustawienie jest ekonomiczne. Jeśli kursor znajduje się w obszarze zielonym, ustawiona temperatura jest mniejsza lub równa względem zalecanej temperatury 19°C. Kursor wyświetla się przy zmianie nastawy.

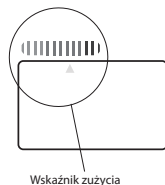

Ustawienie dodatkowych funkcji

To menu pozwala zablokować lub odblokować niektóre opcje oraz ustawić określone parametry.

Aby przejść do **NIWZ**, należy nacisnąć przycisk . Na ekranie wyświetli się **•••••**.

Naciśnięcie i przytrzymanie przez 3 sekundy przycisków  i  spowoduje wyświetlenie na ekranie **NIWZ**.

Naciśnięcie i przytrzymanie przez 3 sekundy przycisku  powoduje przejście do ustawień różnych parametrów:

Podświetlenie: tymczasowe (1) lub stałe (0)

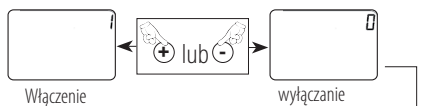

Stopnie Celsjusza lub Fahrenheita:

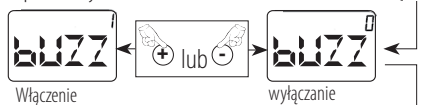

Stopnie Celsjusza lub Fahrenheita:

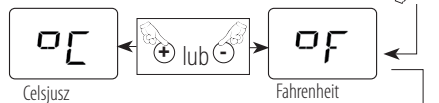

Ograniczenie: ustawienie temperatury komfortowej jest ograniczone. Nie można zwiększyć ani zmniejszyć tej temperatury o +/-2°C.

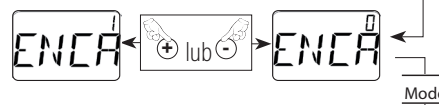

Automatyczne planowanie: gdy ta funkcja jest włączona, urządzenie tworzy harmonogram ogrzewania na podstawie Twojego rytmu życia.

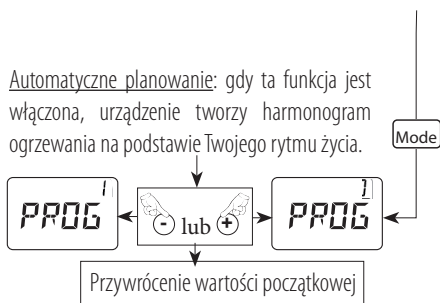

Ustawianie godziny

– Nacisnąć jednocześnie i przytrzymać przez 3 sekundy przyciski i .

– W przypadku awarii zasilania trwającej powyżej 30 minut należy również ponownie ustawić czas w urządzeniu.

Po przejściu do menu programowania: na ekranie wyświetli się Pr (Programowanie).

– Nacisnąć przyciski \oplus lub \ominus , aby wybrać funkcję Hr (Godzina), a następnie nacisnąć przycisk w celu zatwierdzenia.

– Nacisnąć przyciski \oplus lub \ominus , aby zmodyfikować godzinę, a następnie nacisnąć przycisk w celu zatwierdzenia.

– Nacisnąć przyciski \oplus lub \ominus , aby zmodyfikować minuty, a następnie nacisnąć przycisk w celu zatwierdzenia.

Ustawianie dnia

– Zmienić dzień tygodnia (JO: LU = poniedziałek, skrót: MA = wtorek, skrót: ME = środa itd.) przyciskami \oplus lub \ominus .

– Zatwierdzić przyciskiem .

– Aby wyjść, naciskać przyciski \oplus lub \ominus , aż w menu rozwijanym wyświetli się opcja Exit (Wyjdź).

– Zatwierdzić przyciskiem , aby wyjść.

Wstępnie ustawiony program P1/P2/P3

Aby przypisać program do każdego dnia tygodnia:

– Nacisnąć równocześnie i przytrzymać przez 3 sekundy przyciski i .

– Na ekranie wyświetli się Pr (Programowanie). Nacisnąć przycisk , aby wyświetlić pierwszy dzień tygodnia.

– Przypisać jeden z programów (wstępnie ustawiony lub spersonalizowany) do każdego dnia tygodnia przyciskami \oplus i \ominus .

– Zatwierdzić przyciskiem . Na ekranie wyświetli się Pr (Programowanie).

– Aby wyjść, naciskać przyciski \oplus lub \ominus , aż wyświetli się opcja Exit (Wyjdź), a następnie nacisnąć przycisk , aby wyjść z programu.

P1: 5 h > 9 h i 17 h > 23 h

P2: 5 h > 9 h, 12 h > 14 h i 17 h > 23 h

P3: 5 h > 23 h

Program do personalizacji

P4/P5/P6: można spersonalizować te trzy programy, używając 3 przedziałów czasowych, począwszy od programu 4 (P4).

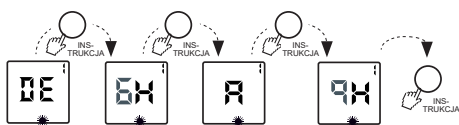

Zaprogramować przedział 1, zmieniając datę rozpoczęcia przyciskami \oplus lub \ominus oraz zatwierdzając przyciskiem , a następnie zaprogramować datę zakończenia w taki sam sposób. Następnie zatwierdzić przedział 1, naciskając przycisk .

Wykonać te same czynności dla dwóch pozostałych przedziałów godzinowych (w zależności od potrzeb).

Przeprowadzono programowanie niestandardowe (P4).

Wykonać te same czynności dla dwóch pozostałych programów P5 i P6 (w zależności od potrzeb).



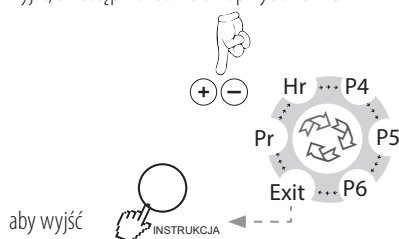

– Zatwierdzić przyciskiem i wybrać opcję Exit (Wyjdź), aby wyjść, a następnie zatwierdzić przyciskiem .



POMOC PRZY DIAGNOSTYCE

Urządzenie nie grzeje:

- Upewnić się, że ekran cyfrowy jest włączony.
- > Nacisnąć przycisk .
- > Nacisnąć przycisk aż wyświetli się opcja Confort .

- Jeśli ekran cyfrowy nadal się nie włącza:
 - > Upewnić się, że wyłączniki instalacji są włączone, a następnie nacisnąć przycisk .
- Upewnić się, że jest włączony tryb komfortowy.
 - > Naciskać przycisk , aż wyświetli się opcja Confort .
- Sprawdzić, czy symbol  miga.
 - > Zamknąć drzwi i/lub okno, a następnie zresetować funkcję, naciskając przycisk .
- Ekran cyfrowy jest włączony, kontrola ogrzewania jest wyłączona.
- Sprawdzić wartość nastawy.
 - > Temperatura otoczenia nie wymaga uruchomienia ogrzewania.
 - > Upewnić się, że urządzenie nie jest w trybie ECO

Urządzenie grzeje przez cały czas:

- Sprawdzić, czy ustawienia temperatury nie zostały zmienione.
 - > Ustawić temperaturę ponownie.
- Sprawdzić, czy urządzenie nie znajduje się w pobliżu otwartych drzwi i/lub w przeciagu.

Urządzenie nie postępuje zgodnie z instrukcjami programowania:

- Sprawdzić, czy urządzenie jest w trybie programowania.
 - > Włączyć tryb programowania.
- Sprawdzić program.
 - > Wykonać program.

KONSERWACJA

- Aby utrzymać parametry urządzenia, należy regularnie odkurzać jego wnętrze, przykładając końcówkę odkurzacza do wlotów i wylotów powietrza.
Najlepiej stosować uniwersalne środki czyszczące na bazie środków powierzchniowo czynnych (mydło itp.) oraz ściereczkę z mikrofibry.
- Konserwację należy przeprowadzać przy wyłączonym zasilaniu i po ostygnięciu urządzenia.

ZALECENIA

- Podczas pierwszego rozgrzewania może wydobywać się zapach, lecz zjawisko to znika po kilku minutach działania.

ЕКСПЛОАТАЦИЯ

Електрическо свързване

- Електрическата инсталация трябва да съответства на стандартите, които са в сила в страната на инсталиране (NFC 15-100 за Франция).

- Уредът трябва да бъде свързан към електрическа мрежа от 230V/50Hz чрез съединителна кутия.

Спазвайте посоката на свързване:



КАФЯВ = ФАЗА, СИН или СИВ = НЕУТРАЛЕН, ЧЕРЕН = ВОДЕЩ ПРОВОДНИК

- Ако черният проводник не се използва, той трябва да бъде свързан към електрически изолирана клема и да не е свързан към електрическата мрежа.

При никакви обстоятелства черният проводник не трябва да се свързва към заземяваща клема или към **ЗЕЛЕНИЯ/ЖЪЛТИЯ** проводник.

Проверете дали всички проводници са правилно свързани към клемите в стенната разклонителна кутия.

Бърз старт

- Включване (светва зелен индикатор) / Изключване на затоплянето:  (екранът показва  и светва оранжев индикатор).

- Настройка на желаната температура (зададена за режима)  и 

- Избор на ръчен работен режим на 

Комфорт(Confort): можете да настроите температурата, както желаете.

ЕКО (ECO): препоръчан в случаите, когато отсъствате за по-малко от 24 часа

Беззамръзване (Hors Gel): препоръчан в случаите, когато отсъствате за повече от 24 часа.

- След натискане на  можете да поемете контрол върху автоматичната работа на уреда.

Функция „Отворен прозорец“: Натиснете  за да активирате функцията.

Индикатор за отопление

- Индикаторът  показва кога уредът Ви е в режим на отопление. Когато желаната температура се стабилизира, той се включва и изключва според нуждите за отопление.

Настройка на температурата на комфорт

- Запомнете любимата си температура, като натиснете за 3 секунди . За да регулирате температурата до идеалното ниво на комфорт, трябва да я оставите да се стабилизира за няколко часа, като същевременно

държите стаята затворена.

- По време на настройка, индикатор Ви позволява да контролирате и да регулирате желаната температура според нейното влияние върху консумацията.

- Тази настройка е достъпна в режим КОМФОРТ (CONFORT) (ръчен или автоматичен).

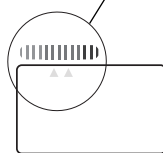

Икономичен режим: ЕКО

Натискайте многократно  докато се покаже Икономичен режим **ЕКО (ECO)**.

- За да видите режима ЕКО (ECO), натиснете за кратко  или .

- За да промените зададената температура за ЕКО (ECO):

- Натиснете  за 3 сек, докато зададената температура за ЕКО (ECO) започне да мига.

- Натиснете  или , за да промените.

- За да запазите, натиснете  за 3 сек.

Режим „Без замръзване“ (Hors Gel)

- Натискайте многократно  докато се покаже режим „Без замръзване“ (Hors Gel, **HG**).

- Той позволява да поддържате стайна температура от приблизително 7 °C.

Автоматичен режим

След натискане на  уредът ще работи автоматично, като следва Вашия график за отопление (програмиране на диапазони „Комфорт“ и „Еко“ (Comfort, Eco) и Вашите предпочитания за настройка (любима температура за режим, детектиране на отсъствие, функция за детектиране на отворен прозорец и др.).

По подразбиране запомената настройка е: Любима зададена температура 19 °C, активирана функция „Отворен прозорец“ и активен детектор за отсъствие.



Ръчно управление

С натискане на този бутон поемате контрол върху автоматичната работа на уреда .

Детектиране на отсъствие

Тази функция се активира автоматично в режим .

За да изключите уреда, натиснете .

Натиснете едновременно  и , докато се покаже опция за детектиране 1, 2 или ИЗКЛ.



- Натиснете ⊕ или ⊖, за да изберете опцията за детектиране.



- Запаметете, като натиснете  за 3 секунди. Екранът показва MEMO.

- **Опция 1:** Предимство за икономията

- **Опция 2:** Предимство за комфорта



- **Опция OFF:** Функцията за детектиране на отсъствие е деактивирана

Детектиране на отворен прозорец

- За да активирате функцията, натиснете бутона , докато на екрана се появи иконата .

- Символът  и зеленият светлинен индикатор мигат, когато отоплението е спряло след детектиране. Устройството издава звуков сигнал.

- Натискането на бутона  автоматично ще рестартира отоплението.

- За да деактивирате функцията, натиснете бутона , докато иконата  изчезне от екрана.

Обикновено заключване

Натиснете едновременно бутоните ⊕ и ⊖ за 3 сек, за да заключите или отключите клавиатурата.

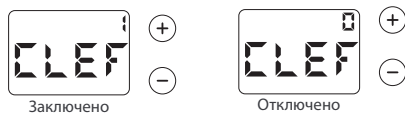

Заключване с код

Можете да заключите клавиатурата с 4-цифрен персонален код.

За заключване: Натиснете ⊕ и ⊖ едновременно за 10 сек. Появява се думата „CODE“. Потвърдете, като натиснете .

Изберете Вашата първа цифра, използвайки ⊕ и ⊖, след което потвърдете, като натиснете .

Повторете действието за останалите три цифри.

За отключване: Натиснете ⊕ и ⊖ едновременно за 3 сек. Всичко, което трябва да направите, е да въведете кода за заключване, който сте избрали преди това.

Използвайте ⊕ и ⊖, за да изберете цифра, след което потвърдете с . Повторете действието до последната цифра.

Завършете, като натиснете . Ако Вашият код е правилен, уредът ще се отключи.

Индикатор за поведение



Този индикатор се използва за оптимизиране на настройката на температура за комфорт. В зависимост от позицията си, курсорът предупреждава потребителя дали настройката е икономична или не. Ако курсорът е върху символа „зелено“, зададената температура е по-малка или равна на препоръчителната температура от 19 °C. Курсорът се появява по време на промяна на зададения режим.



Настройка на допълнителните функции

Това меню позволява да заключвате или отключвате определени опции и да коригирате определени настройки.

За да получите достъп до **NI42**, натиснете . На екрана се показва **•••••**.

При натискане за 3 сек. на  и  на екрана се показва **NI42**. При натискане за 3 сек. на  получавате достъп до настройката на различните параметри:

Подсветка: временна (1) или постоянна (0)

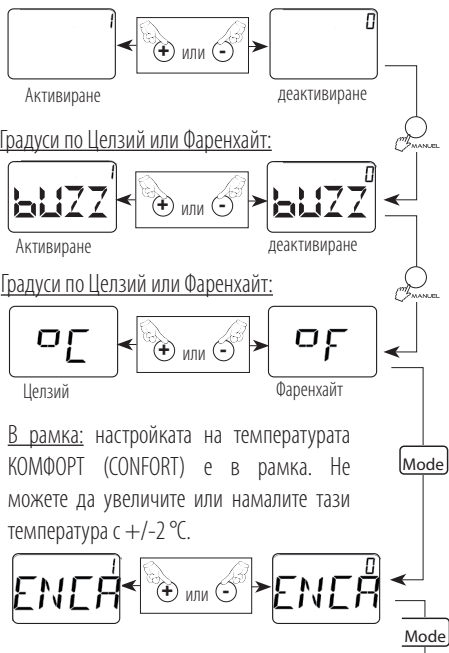

В рамка: настройката на температурата КОМФОРТ (COMFORT) е в рамка. Не можете да увеличите или намалите тази температура с +/-2 °C.

Авто-планиране: когато тази функция е активирана, уредът създава график за отопление, базиран на Вашия ритъм на живот.

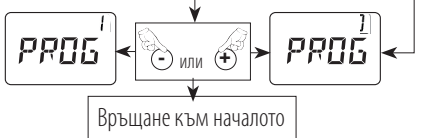

Настройване на час

- Натиснете и едновременно за 3 сек. В случай на прекъсване на електрозахранването с продължителност повече от 30 минути, ще трябва да настроите отново часа на уреда си. Веднъж в менюто за програмиране: „Pr“ се показва на екрана.

- Натиснете или , за да изберете функция „Hr“ и след това – . За да потвърдите.

- Натиснете или , за да промените часа, след което натиснете , за да потвърдите.

- Натиснете или , за да промените минутите, след което натиснете , за да потвърдите.

Настройване на деня

- Промяна на деня от седмицата (Ю: LU = Понеделник, Ю: MA = Вторник, Ю: ME = Сряда, и т.н.) с бутон или .

- Потвърдете с бутон .

- За да излезете, натиснете или , докато се покаже „Exit“ от падащото меню.

- Потвърдете , за да излезете.

Предварително зададено програмиране P1/P2/P3

Искате да зададете програма за всеки ден от седмицата, за целта:

- Натиснете едновременно бутони и за 3 секунди.

- Екранът показва „Pr“. Натиснете , за да се покаже първият ден от седмицата.

- Задайте една от програмите (предварително зададени или персонализирани) за всеки ден от седмицата, като използвате бутоните и .

- Потвърдете с бутон , на екрана се показва „Pr“.

- За да излезете, натиснете или , докато се покаже „Exit“ и , за да излезете от програмата.

P1: от 5 до 9 ч. и от 17 до 23 ч.

P2: от 5 до 9 ч., 12 до 14 ч. и от 17 до 23 ч.

P3: от 5 до 23 ч.

Програма, която можете да персонализирате

P4/P5/P6: можете да персонализирате тези три програми за 3 времеви интервала, като започнете с програмата 4 (P4).

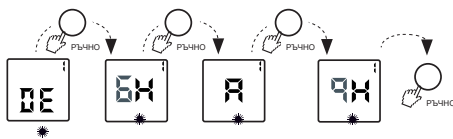

Първо програмирайте интервал 1, като промените началния час с или , потвърдете с , след което програмирайте крайния час по същия начин. След това потвърдете интервал номер 1, като натиснете . Процедурата по същия начин и за другите два времеви интервала. (при нужда)

Вие току-що извършихте програмиране „а ла карт“ (P4).

Процедурата по същия начин и за другите две програми P5 и P6. (при нужда)

- Потвърдете с и изберете „Exit“, за да излезете.

След това потвърдете с .

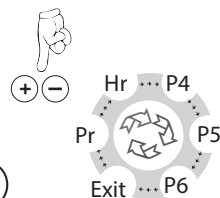

за да излезете РЪЧНО





ПОМОЩ ПРИ ДИАГНОСТИКА

Уредът не топли:

■ Уверете се, че цифровият екран е активен.

> Натиснете .

> Натискайте многократно докато се покаже позиция Комфорт (Confort) .

- Ако цифровият екран все още не свети.
 - > Уверете се, че инсталационните прекъсвачи са включени, и натиснете .
- Уверете се, че сте в режим „Комфорт“ (Confort)
 - > Натискайте многократно , докато се покаже позиция Комфорт (Confort) .
- Проверете дали символът  мига.
 - > Затворете вратата и/или прозореца, след това нулирайте функцията, като натиснете .
- Цифровият екран е активен, индикаторът за отопление е изключен.
- Проверете стойността на зададената стойност.
 - > Стайната температура не изисква отопление.
 - > уверете се, че уредът не е в режим ЕКО (ECO)

Уредът отоплява постоянно:

- Проверете дали настройката на температурата не е променена.
 - > Регулирайте отново температурата.
- Проверете дали уредът не е разположен близо до отворена врата и/или на течение.

Устройството не изпълнява командите за програмиране:

- Проверете дали е в режим на програмиране.
 - > Превключете в режим на програмиране.
- Проверете програмирането.
 - > Направете програмирането.

ПОДДРЪЖКА

- За да поддържате характеристиките на уреда, е необходимо редовно да отстранявате праха от вътрешността на уреда с прахосмукачка на входовете и изходите за въздух.
- За предпочитане използвайте универсални почистващи продукти на базата на повърхностно активни вещества (сапун и др.) и микрофибърна кърпа. Поддръжката трябва да се извършва при изключено захранване и след като уредът се охлади.

ПРЕПОРЪКИ

- По време на първото нагряване това явление може да излезе след няколко минути работа.

POUŽITÍ

Elektrické připojení

- Elektrická instalace musí odpovídat normám platným v zemi instalace (**NFC 15-100 pro Francii**).

- Spotřebič musí být zapojen do elektrické sítě **230V/50 Hz** prostřednictvím spojovací krabice.

Dodržujte význam barev při připojení:

HNĚDÁ=FÁZE,MODRÁneboŠEDÁ=NULA, ČERNÁ = ŘÍDICÍ VODIČ

Pokud černý vodič nepoužíváte, musí být připojen k elektricky izolované svorce, která není připojena k síti.

Černý vodič nesmí být v žádném případě připojený k zemnicísvorce nebok**ZELENÉMU/ŽLUTÉMU**vodiči.

Zkontrolujte, zda jsou všechny vodiče správně připojeny ke svorkám ve stěnové rozvodné krabici.

Rychlé spuštění

- Zapnutí (rozsvítí se zelená kontrolka) / vypnutí topení:

 (na displeji se zobrazí **•••••** a rozsvítí se oranžová kontrolka).

- Nastavení požadované teploty (nastavení hodnoty):  a 

- Manuální výběr režimu provozu 

Confort: režim, který umožňuje podle potřeby upravovat nastavenou teplotu.

ECO: doporučený režim pro nepřítomnosti kratší než 24 hodin.

Temperování (Hors Gel): doporučený režim pro nepřítomnosti delší než 24 hodin.

- Po stisknutí tlačítka  můžete zasahovat do automatického provozu.

Funkce „Fenêtre Ouverte“ (Otevřené okno): Funkci aktivujete stisknutím tlačítka 

Kontrolka ohřevu

- Kontrolka  vás informuje o tom, že se spotřebič zahřívá. Jakmile je dosaženo stabilní teploty, zapíná se a vypíná podle potřeby vytápění.

Nastavení komfortní teploty

- Stisknutím a podržením tlačítka  po dobu 3 sekund uložíte svou oblíbenou teplotu. Chcete-li nastavit teplotu na požadovanou komfortní úroveň, zavřete místnost a nechte teplotu několik hodin ustálit.

- Ukazatel spotřeby umožňuje během nastavování teploty sledovat a upravovat požadovanou teplotu v závislosti na jejím vlivu na spotřebu.

- Toto nastavení je k dispozici v režimu KOMFORT (manuálním nebo automatickým).

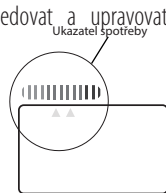

Úsporný režim: ECO

- Stiskněte postupně  dokud se nezobrazí úsporný režim „ECO“.

- Chcete-li zobrazit nastavenou teplotu ECO, krátce stiskněte tlačítko  nebo .

- Chcete-li změnit nastavenou teplotu režimu ECO:

- Stiskněte  na 3 s, dokud nezačne blikat nastavená teplota ECO.

- Teplotu upravíte stisknutím  nebo .

- Pro uložení teploty stiskněte a podržte tlačítko  po dobu 3 s.

Režim temperování (Hors Gel)

- Opakovaně stiskněte  dokud se nezobrazí režim temperování (Hors Gel) „HG“.

- Režim temperování udržuje teplotu v místnosti přibližně na 7 °C.

Automatický režim

- Stisknutím tlačítka  zapnete automatický provoz podle vašeho plánu vytápění (naprogramování časových úseků režimu Komfort a Eco) a vlastního nastavení (oblíbená teplota, detekce nepřítomnosti, funkce otevřeného okna atd.).

Výchozí nastavení je následující: Oblíbená nastavená teplota 19 °C, funkce otevřeného okna aktivována a detektor nepřítomnosti aktivní.

Manuální režim

Po stisknutí tohoto tlačítka můžete zasahovat do manuálního provozu .

Detekce nepřítomnosti

Tato funkce se aktivuje automaticky v režimu .





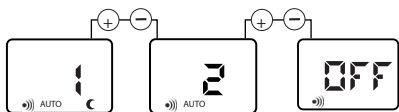

Stisknutím tlačítka  spotřebič vypnete.

Stiskněte současně  a , dokud se nezobrazí možnost detekce 1, 2 nebo OFF.



- Stisknutím ⊕ nebo ⊖ vyberte možnost detekce.
- Uložte stisknutím a podržením  po dobu 3 sekund. Na displeji se zobrazí MEMO.
- **Možnost 1:** Prioritizace úspory
- **Možnost 2:** Prioritizace komfortu
- **Možnost OFF:** Funkce detekce nepřítomnosti je deaktivována

Detekce otevřeného okna

- Funkci aktivujete stisknutím a podržením tlačítka , dokud se na displeji nezobrazí ikona .
- Symbol  a zelená kontrolka blikají, když se topení po detekci zastaví, a spotřebič vydá zvukový signál.
- Stisknutím tlačítka  se topení automaticky zase spustí.
- Funkci deaktivujete stisknutím a podržením tlačítka , dokud ikona  z displeje nezmizí.

Jednoduché zamknutí

Současně stisknete tlačítka ⊕ a ⊖ na 3 s pro zamknutí nebo odemknutí klávesnice.

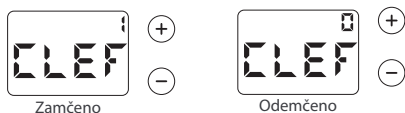

Zamknutí kódem

Klávesnici můžete uzamknout pomocí osobního čtyřmístného kódu.

Zamknutí: Na 10 s současně stisknete ⊕ a ⊖. Zobrazí se slovo „CODE“. Potvrďte stisknutím .

Vyberte první číslici pomocí ⊕ a ⊖ a poté potvrďte stisknutím .

Tento postup opakujte u dalších tří číslic.

Odemknutí: Na 3 s současně stisknete ⊕ a ⊖. Stačí zadat předem zvolený kód pro zamknutí.

Pomocí ⊕ a ⊖ vyberte číslici a poté potvrďte stisknutím .

Postup opakujte pro všechny číslice. Dokončete stisknutím . Pokud jste zadali správný kód, spotřebič se odemkne.



Ukazatel teplotního režimu

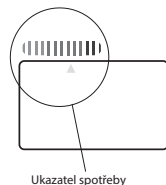

Tento indikátor umožňuje optimalizovat nastavení komfortní teploty. V závislosti na své poloze kurzor informuje uživatele o tom, zda je nastavení energeticky úsporné, nebo ne. Pokud je kurzor na úrovni zeleného symbolu, je nastavená teplota nižší nebo rovna doporučené teplotě 19 °C. Při změně požadované hodnoty se kurzor zobrazí.



Nastavení dalších funkcí

V tomto menu můžete zamykat nebo odemykat některé možnosti a nastavovat některé parametry.

Chcete-li otevřít **NI VZ**, stiskněte , na displeji se zobrazí .

Stiskněte  a  na 3 s, na displeji se zobrazí **NI VZ**.

Stisknutím  na 3 s získáte přístup k nastavení různých parametrů:

Podsvícení: časované (1) nebo trvalé (0)

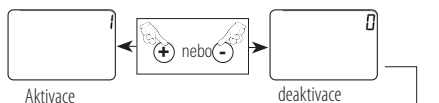

Stupně Celsia nebo Fahrenheita:

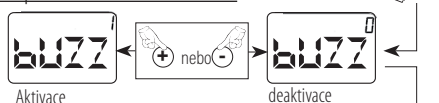

Stupně Celsia nebo Fahrenheita:

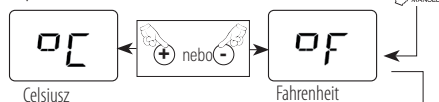

Omezení: nastavení teploty KOMFORT je omezené. Tuto teplotu budete moci zvýšit nebo snížit o +/−2 °C.

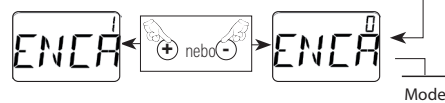

Automatické plánování: když je tato funkce aktivovaná, spotřebič vytvoří plán vytápění na základě vašeho životního stylu.

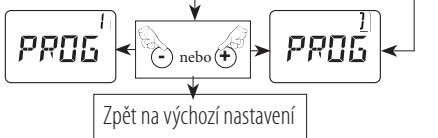

Nastavení času

- Stiskněte současně a po dobu 3 s.
- V případě přerušeni dodávky elektrického proudu na déle než 30 minut musíte přerušit čas na vašem spotřebiči. V menu programování: Na displeji se zobrazí „Pr“.
- Stisknutím nebo vyberte funkci „Hr“ a poté stisknutím potvrďte.
- Stisknutím nebo upravte hodinu a poté stisknutím potvrďte.
- Stisknutím nebo upravte minuty a poté stisknutím potvrďte.

Nastavení dne

- Nastavení dne v týdnu (JO: LU = pondělí, JO: MA = úterý, JO: ME = středa atd...) stisknutím tlačítka nebo .
- Potvrďte tlačítkem .
- Chcete-li z menu odejít, stiskněte nebo , dokud se v rozbalovacím menu nezobrazí „Exit“.
- Pro odchod potvrďte stisknutím.

Přednastavené programování P1/P2/P3

- Chcete-li definovat určitý program na každý den v týdnu:
- Stiskněte současně tlačítka a po dobu 3 sekund.
- Na displeji se zobrazí „Pr“, první den v týdnu zobrazíte stisknutím .
- Přiřaďte jeden z programů (přednastavený nebo individuální) ke každému dni v týdnu pomocí tlačítek a .

- Potvrďte stisknutím tlačítka na displeji se zobrazí „Pr“.
- Chcete-li z menu odejít, stiskněte nebo , dokud se v rozbalovacím menu nezobrazí „Exit“ a stisknutím ukončíte program.
- P1: 5:00–9:00 a 17:00–23:00
- P2: 5:00–9:00, 12:00–14:00 a 17:00–23:00
- P3: 5:00–23:00

Individuální programy

P4/P5/P6: tyto tři programy si můžete přizpůsobit ve 3 časových úsecích, počínaje programem 4 (P4).

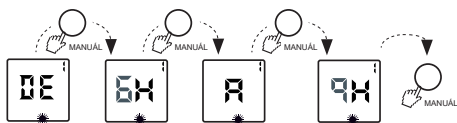



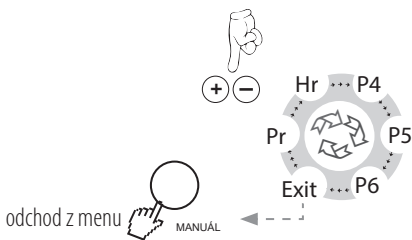

- Nejprve naprogramujte časový úsek 1 změnou času začátku pomocí nebo , potvrďte pomocí a poté stejným způsobem naprogramujte čas konce. Časový úsek 1 potvrďte stisknutím .
- U dalších dvou časových úsecích postupujte stejným způsobem. (v případě potřeby)
- Právě jste si nastavili individuální program (P4). Stejným způsobem postupujte u dvou dalších programů P5 a P6. (v případě potřeby)
- Potvrďte pomocí a výběrem „Exit“ odejdete z menu a následně potvrďte stisknutím tlačítka .



POMOC S DIAGNOSTIKOU

Spotřebič netopí:

- Ujistěte se, zda je digitální displej aktivní.
- > Stiskněte .
- > Stiskněte postupně dokud se nezobrazí teplota Confort .

- Pokud se digitální displej nerozsvěcí.
 - > Zkontrolujte, zda jsou zapojeny jističe, a stiskněte 
- Ujistěte se, že jste v režimu confort
 - > Stiskněte postupně , dokud se nezobrazí teplota Confort 
- Zkontrolujte, zda symbol  bliká.
 - > Zavřete dveře a/nebo okno, resetujte funkci stisknutím 
- Digitální displej je aktivní, kontrolka ohřevu je zhasnutá.
- Zkontrolujte nastavenou teplotu.
 - > Teplota v místnosti nevyžaduje topení.
 - > Ujistěte se, že spotřebič není v režimu ECO

Spotřebič vytápí nepřetržitě:

- Zkontrolujte, zda nedošlo k přenastavení teploty.
 - > Znovu seřďte teplotu.
- Zkontrolujte, zda spotřebič není v blízkosti otevřených dveří a/nebo v průvanu.

Spotřebič nedodrжуje naprogramované příkazy:

- Zkontrolujte, jestli je v režimu programování.
 - > Zapněte režim programování.
- Zkontrolujte naprogramování.
 - > Proveďte programování.

ÚDRŽBA

- Aby byl spotřebič stále výkonný, je nutné ho pravidelně zbavovat prachu zevnitř pomocí vysavače, který přiložíte na vstupy a výstupy vzduchu.
- Používejte přednostně univerzální povrchově aktivní čisticí prostředky (mýdlo apod.) a utěrku z mikrovlákna. Údržbu provádějte při vypnutém napájení a po vychladnutí spotřebiče.

DOPORUČENÍ

- Při prvním zahřátí se může ze spotřebič linout zápach, který však po několika minutách zmizí.

ВИКОРИСТАННЯ

Підключення до електромережі

- Електроустановка повинна відповідати стандартам, щодіють українські установки (NFC 15–100 для Франції).
- Прилад необхідно підключити до електромережі 230 В 50 Гц через розподільчу коробку.

Дотримуйтесь схеми підключення:



КОРИЧНЕВИЙ = ФАЗА, СИНИЙ = БОСРІЙ, НЕЙТРАЛЬ ЧОРНИЙ = КОНТРОЛЬНИЙ ДРІТ

- Якщо чорний дрот не використовується, його необхідно підключити до клем з електричною ізоляцією, яка не підключена до електромережі.

Заборонено підключати чорний дрот до клем заземлення або до **ЗЕЛЕНОГО/ЖОВТОГО** дроту.

- Перевірте правильність підключення всіх дротів до клем у настінній розподільній коробці.

Швидкий запуск

- Запуск (світиться зелений індикатор) / зупинка нагрівання:  (екран світиться  і загоряється помаранчевий індикатор).

- Налаштування бажаної температури (заданої):  і 

- Вибір режимів роботи вручну 

Комфорт (Confort): можна регулювати налаштування температури за бажанням.

ЕКО (ECO): рекомендовано для відсутності приблизно добу

Захист від замерзання (Hors Gel): рекомендовано для відсутності понад добу.

- При натисканні на  можна втрутитися в автоматичну роботу.

Функція Відкрите вікно (Fenêtre Ouverte): Натисніть на , щоб активувати функцію.

Індикатор нагрівання

- Індикатор показує , коли прилад нагрівається. Після стабілізації бажаної температури індикатор загоряється і гасне за потреби.

Налаштування температури комфорту

- Запам'ятовує вашу улюблену температуру при натисканні і утриманні 3 с . Для регулювання температури на вашому ідеальному комфортному рівні потрібно дати їй стабілізуватися впродовж кількох годин

та тримати кімнату зачиненою.



- Під час регулювання завдяки індикатору можна контролювати, а також регулювати бажану температура з точки зору її впливу на споживання.

- Це регулювання доступне у режимі КОМФОРТ (CONFORT) (ручний або автоматичний).



Економічний режим: ЕКО (ECO):

- Натискайте кнопку  кілька разів до появи економічного режиму «ЕКО».

- Для появи налаштування ЕКО (ECO) коротко обертайте коліщатко на  або .

- Для зміни температури налаштування ЕКО (ECO):

- Натискайте кнопку  протягом 3 секунд, доки не почне блимати встановлена температура ЕКО (ECO).

- Натисніть на кнопку  або , щоб змінити значення.

- Для підтвердження натисніть  і утримуйте 3 с.

Режим захисту від замерзання (Hors Gel)

- Натискайте кнопку  кілька разів до появи режиму захисту від замерзання «HG».

- Дає можливість підтримувати температуру в приміщенні на рівні 7°C.

Автоматичний режим

- Натисканням на  можна вмикати автоматичну роботу відповідно до вашого графіку опалення (програмування часових шкал комфортного (Confort) та економічного (Eco) режимів) та ваших налаштувань (улюблена задана температура, розпізнавання відкриття вікон тощо).

- За замовчанням запам'ятоване регулювання: Улюблена задана температура 19°C, функція відкрите вікно (Fenêtre Ouverte) активована і детектор відсутності активний.



Ручний режим

- При натисканні на цю кнопку можна втрутитися в роботу вручну 

Виявлення відсутності

Ця функція активується автоматично у режимі .

Натисніть на , щоб вимкнути пристрій.

- Одночасно натисніть на  і на , доки не відобразиться опція виявлення 1, 2 або OFF.

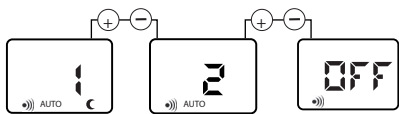

- Натисніть на \oplus або \ominus , щоб обрати опцію виявлення.
- Збережіть натисканням та утриманням 3 с MEMO . На екрані відображається **MEMO**.
- **Опція 1:** пріоритет економічності
- **Опція 2:** пріоритет комфорту
- **Опція OFF:** функція виявлення відсутності вимкнена

Виявлення відчиненого вікна

- Щоб активувати цю функцію, натискайте кнопку MEMO , доки на дисплеї не з'явиться символ MEMO .
- Символ MEMO і зелений індикатор блимають, коли обігрів зупиняється після виявлення, прилад видає звуковий сигнал.
- Натискання кнопки MEMO автоматично вмикає обігрівач.
- Щоб вимкнути цю функцію, натискайте кнопку MEMO , доки на дисплеї не зникне символ MEMO .

Просте блокування KEY

Однотимчасне натискання кнопок \oplus і \ominus протягом 3 секунд заблокує або розблокує клавіатуру.

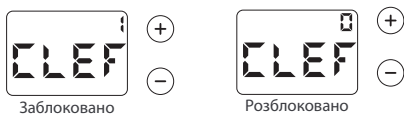

Блокування з кодом KEY

Існує можливість заблокувати клавіатуру за допомогою персонального 4-значного коду.

Блокування: Натискайте кнопки \oplus і \ominus одночасно протягом 10 секунд. З'явиться слово „CODE“. Щоб підтвердити, натисніть MEMO .
Виберіть першу цифру за допомогою кнопок \oplus і \ominus , а потім підтвердьте, натиснувши MEMO .
Повторіть операцію для інших трьох цифр.

Розблокування: Натискайте кнопки \oplus і \ominus одночасно протягом 3 секунд. Для цієї операції достатньо коду блокування, який ви вибрали раніше.

За допомогою кнопок \oplus і \ominus введіть потрібну цифру, а потім натисніть MEMO для підтвердження. Повторюйте, доки не дійдете до останньої цифри.

Щоб завершити операцію, натисніть MEMO . Якщо код правильний, пристрій розблокується.

Індикатор поведінки

Цей індикатор використовується для оптимізації налаштування комфортної температури. Положення курсору повідомляє користувачеві про те, чи є налаштування енергозберігаючим або ні. Якщо курсор знаходиться на зеленому „зеленому“ символі, встановлена температура нижче або дорівнює рекомендованій температурі 19°C. Курсор з'являється, коли задане значення змінюється.

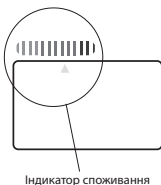

Налаштування додаткових функцій

Це меню дозволяє заблокувати або розблокувати певні опції та встановити певні параметри.

Для доступу до **MENU** натисніть POWER , на дисплеї відобразиться **•••••**.

Натискання протягом 3 секунд на POWER і на MEMO для відображення **MENU** на дисплеї. Натискання протягом 3 секунд на MEMO дає доступ до різних налаштувань параметрів:

Підсвічування: за часом (1) або постійне (0)

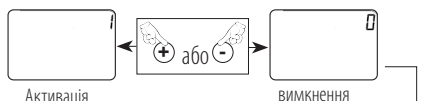

Градуси Цельсія або Фаренгейта:

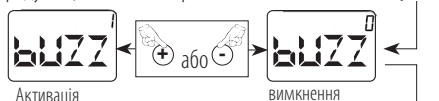

Градуси Цельсія або Фаренгейта:

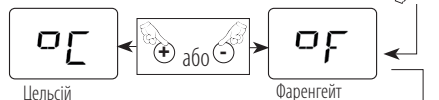

Обмеження: налаштування КОМФОРТНОЇ температури знаходиться у певному діапазоні. Неможливо збільшити або зменшити цю температуру на $\pm 2^\circ\text{C}$.

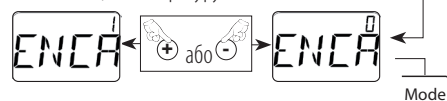

Автопланування: коли ця функція активна, прилад створює планування нагрівання залежно від ритму вашого життя.

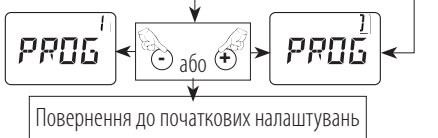

Налаштування часу

- Одночасно натисніть і на 3 секунди.
- У разі відсутності електроенергії понад 30 хвилин слід знову встановити правильний час.

Після входу до меню програмування на екрані з'явиться „Pr”.

Натисніть \oplus або \ominus , щоб вибрати функцію «Hr», а потім для підтвердження.

- Натисніть \oplus або \ominus , щоб змінити час, а потім натисніть для підтвердження.

- Натисніть \oplus або \ominus , щоб змінити хвилини, а потім для підтвердження.

Налаштування дня тижня

- Змініть день тижня (Ю: LU = понеділок, Ю: MA = вівторок, Ю: ME = середа і т. д.) за допомогою клавіш \oplus або \ominus .

- Натисніть для підтвердження.
- Щоб вийти, натискайте \oplus або \ominus , доки у випадяючому меню не з'явиться пункт «Exit» (вихід).
- Натисніть для підтвердження, щоб вийти.

Попереднє програмування P1/P2/P3

Для призначення програми для кожного дня тижня:

- Натисніть одночасно кнопки і та утримуйте їх протягом 3 секунд.

- На екрані відображається „Pr”, натисніть для відображення першого дня тижня.

- За допомогою кнопок \oplus і \ominus призначте одну з програм (попередньо визначену або індивідуальну) на кожен день тижня.

- Натисніть для підтвердження, і на екрані з'явиться «Pr».

- Щоб вийти, натискайте \oplus або \ominus , доки у випадяючому меню не з'явиться пункт «Exit» (вихід) .

P1 : з 5:00 > 9:00 і 17:00 > 23:00

P2 : з 5:00 > 9:00, 12:00 > 14:00 та 17:00 > 23:00

P3 : з 5:00 > 23:00

Програми для персоналізації

P4/P5/P6: ви можете налаштувати ці три програми на 3 часових інтервали, починаючи з програми 4 (P4).

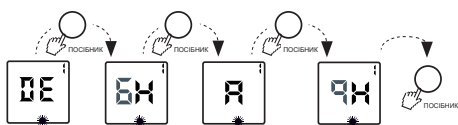

Спочатку запрограмуйте 1 часовий інтервал, змінивши час початку за допомогою \oplus або \ominus , підтвердьте за допомогою а потім аналогічно запрограмуйте час закінчення. Потім підтвердьте 1 часовий інтервал, натиснувши .

Повторіть цю процедуру для двох інших часових інтервалів. (якщо необхідно)

Тепер ви налаштували програму за вибором (P4).

Повторіть цю процедуру для двох інших програм P5 і P6. (якщо необхідно)

- Підтвердьте натисканням і оберіть „Exit” для виходу, потім підтвердьте .

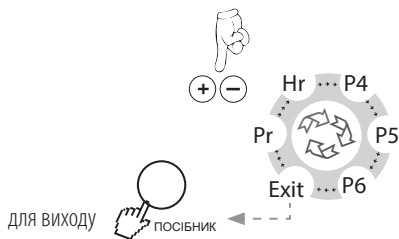





ДОПОМОГА ПІД ЧАС ДІАГНОСТИКИ

Прилад не опалює:

■ Переконайтеся, що цифровий дисплей активний.

> Натисніть кнопку .

> Натискайте кнопку кілька разів до появи положення Комфорт (Confort) .

- Якщо цифровий дисплей все ще не світиться:
 - > Переконайтеся, що автоматичні вимикачі установки увімкнені, і натисніть .
- Переконайтеся, що ви перебуваєте у режимі «Комфорт».
 - > Натискайте кнопку , кілька разів до появи положення Комфорт (Comfort) .
- Перевірте, чи блимає символ .
 - > Закрийте двері та/або вікно і скиньте функцію, натиснувши .
- Цифровий дисплей активний, індикатор нагрівання вимкнений.
- Перевірте задане значення.
 - > Температура навколишнього середовища не вимагає нагрівання.
 - > переконайтеся, що прилад більше не у режимі ЕКО (ECO)

Прилад опалює безперервно:

- Переконайтеся, що не було змін у налаштуваннях температури.
 - > Знову налаштуйте температуру.
- Переконайтеся, що прилад не розміщено біля відчинених дверей або/і на протязі.

Прилад не виконує команди програмування:

- Переконайтеся, що він знаходиться в режимі програмування.
 - > Увімкніть режим програмування.
- Перевірте програмування.
 - > Виконайте програмування.

РЕГУЛЯРНИЙ ОГЛЯД

- Щоб зберегти працездатність приладу необхідно регулярно прибирати пил з його внутрішньої частини в місцях входу й виходу повітря.
Бажано використовувати поверхневоактивні універсальні мийні засоби (мило тощо) і серветку з мікрофібри.
- Технічне обслуговування слід проводити при вимкненому живленні й після того, як прилад охолоне.

РЕКОМЕНДАЦІЇ

- При першому використанні обігрівача може з'явитися неприємний запах, але він зникне через кілька хвилин роботи.

UPOTREBA

Spajanje na strujnu mrežu

- Električna instalacija mora biti u skladu sa standardima koji sunas nazivaju zemljinske instalacije (NFC 15-100 za Francusku).
- Uređaj mora biti spojen na električnu mrežu 230V 50Hz preko priključne kutije.

Pridržavajte se smjera spajanja:

SMEDA=FAZA, PLAVA ili SIVA=NEUTRALNA, CRNA = UPRAVLJAČKA ŽICA

- Ako se crna žica ne upotrebljava, ona mora biti spojena na električki izolirani terminal i ne smije se spajati na strujnu mrežu.

Ni pod kojim okolnostima crna žica ne smije biti spojena na terminal za uzemljenje ili na **ZELENU/ŽUTU** žicu.

- Provjerite ispravnost spoja svih žica u terminalima zidne priključne kutije.

Brzo pokretanje

- Pokretanje (zeleni indikator se pali) / zaustavljanje grijanja:

 (na zaslonu se pojavljuje  i pali se narančasti indikator).

- Postavljanje željene temperature (zadana vrijednost):  ili 

- Odabir ručnog načina rada 

Ugodno: možete podesiti zadanu vrijednost temperature kako vi želite.

ECO: preporučeni način rada za odsutnosti kraće od 24 sata.

Bezsmrzavanja: preporučeni način rada za odsutnosti duže od 24 sata.

- Pritiskom na  možete podesiti automatski način rada.

Funkcija „otvoren prozor“: Pritisnite  za aktiviranje funkcije.

Indikator grijanja

- Indikator  pokazuje zagrijavanje uređaja. Nakon stabilizacije željene temperature indikator se pali i gasi ovisno o potrebama grijanja.

Postavljanje ugodne temperature

- Memorirajte preferiranu temperaturu tako što ćete tri sekunde držati pritisnutom tipku . Za podešavanje temperature na idealnu razinu ugođe pustite da se temperatura stabilizira tijekom nekoliko sati, uz zatvorena

vrata.

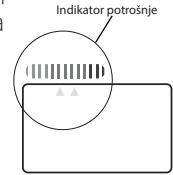

- Tijekom podešavanja s pomoću indikatora možete upravljati željenom temperaturom i prilagođavati je u pogledu njezina utjecaja na potrošnju.

- To podešavanje dostupno je u načinu rada UGDNO (ručni ili automatski način rada).





Ekonomični način rada: ECO

- Uzastopno pritisnite tipku  dok se ne pojavi način rada Ekonomično „ECO“.

- Za prikaz zadane vrijednosti u načinu rada ECO kratko pritisnite  ili .

- Za promjenu zadane vrijednosti temperature u načinu rada ECO:

- Držite tipku  pritisnutom tri sekunde dok zadana vrijednost temperature u načinu rada ECO ne počne treptati.
- Pritisnite  ili  da biste je izmijenili.

- Za spremanje te temperature držite tipku  pritisnutom tri sekunde.

Način rada Bez smrzavanja

- Uzastopno pritisnite tipku  dok se ne pojavi način rada Bez smrzavanja „HG“.

- U ovom načinu rada temperature prostorije održava se na otprilike 7 °C.

Automatski način rada

- Pritiskom na  možete aktivirati automatski način rada u skladu s vašim rasporedom grijanja (programiranje raspona temperature u načinima rada Ugodno i Eco) i preferencijama upravljanja (omiljena zadana vrijednost temperature, prepoznavanje odsutnosti, funkcija „otvoren prozor“ itd.).
- Prema zadanim postavkama memorirane postavke su sljedeće: omiljena zadana vrijednost temperature od 19 °C, aktivirana funkcija „otvoren prozor“ i aktivno prepoznavanje odsutnosti.

Ručni način rada

- Pritiskom na  možete podesiti ručni način rada.

Prepoznavanje odsutnosti

Ova funkcija automatski se aktivira u načinu rada .

Pritisnite  za isključivanje uređaja.

- Istovremeno pritisnite tipke  i  dok se ne pojavi mogućnost prepoznavanja 1, 2 ili OFF.

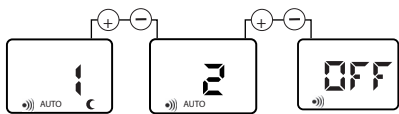

- Pritisnite ⊕ ili ⊖ za odabir mogućnosti prepoznavanja.
- Spremte tako što ćete tipku držati pritisnutom tri sekunde. Na zaslonu se prikazuje MEMO.
- **mogućnost 1:** prioritet se daje ekonomičnom načinu rada
- **mogućnost 2:** prioritet se daje ugodnom načinu rada
- **mogućnost OFF:** funkcija prepoznavanja odsutnosti je deaktivirana.

Prepoznavanje otvorenog prozora

- Za aktiviranje funkcije pritisnite tipku dok se na zaslonu ne pojavi ikona .
- Simbol i zeleni indikator trepću dok se grijanje zaustavlja nakon prepoznavanja otvorenog prozora, a iz uređaja se čuje zvučni signal.
- Pritiskom na tipku grijanje se ponovno automatski pali.
- Za deaktiviranje funkcije pritisnite tipku dok sa zaslona ne nestane ikona .

Jednostavno zaključavanje

Istovremeno držite tipke ⊕ i ⊖ pritisnutima tri sekunde za zaključavanje ili otključavanje tipkovnice.

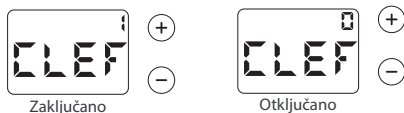

Zaključavanje šifrom

Možete zaključati tipkovnicu s pomoću osobne šifre od četiri znamenke.

Za zaključavanje: Istovremeno držite tipke ⊕ i ⊖ pritisnutima 10 sekundi. Pojavljuje se riječ „CODE”. Potvrdite pritiskom na .

Odaberite prvi broj s pomoću tipki ⊕ i ⊖, a potom potvrdite pritiskom na .

Ponovite korake za ostala tri broja.

Za otključavanje: Istovremeno držite tipke ⊕ i ⊖ pritisnutima tri sekunde. Jednostavno unesite šifru koju ste prethodno odabrali.

S pomoću tipki ⊕ i ⊖ odaberite šifru, a potom potvrdite pritiskom na . Ponovite korake do zadnjeg broja.

Završite pritiskom na . Ako je šifra točna, uređaj će se otključati.

Indikator ponašanja

S pomoću tog indikatora možete optimizirati podešavanje temperature u ugodnom načinu rada. Uloga pokazivača jest upoznati korisnika s time je li podešena temperatura ekonomična ili ne. Ako se pokazivač nalazi u prazini „zelenog” simbola, podešena temperatura niža je ili jednaka preporučenoj temperaturi od 19 °C. Pokazivač se pojavljuje uslijed promjene zadane vrijednosti.

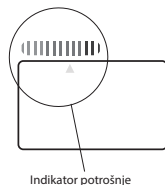

Podešavanje dodatnih funkcija

U tom izborniku možete zaključati ili otključati određene mogućnosti i podesiti određene parametre.

Za pristup **NI VZ** pritisnite , a na zaslonu se pojavljuje

•••••

Držanjem tipki i pritisnutima tri sekunde na zaslonu se pojavljuje **NI VZ**. Za pristup podešavanju različitih parametara držite tipku pritisnutom tri sekunde: **Pozadinsko osvjjetljenje:** privremeno (1) ili stalno (0)

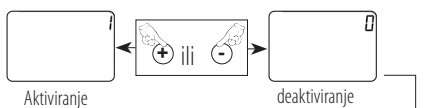

Prikaz temperature u Celzijevim stupnjevima ili Fahrenheitovim stupnjevima:

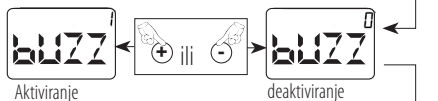

Prikaz temperature u Celzijevim stupnjevima ili Fahrenheitovim stupnjevima:

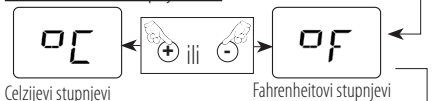

Ograničavanje: podešavanje temperature u ugodnom načinu rada je ograničeno. Ne možete povećati ili smanjiti tu temperaturu za +/- 2 °C.

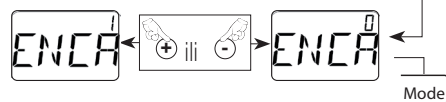

Automatsko planiranje: kada je ta funkcija aktivirana, uređaj izrađuje plan grijanja u skladu s vašim načinom života.

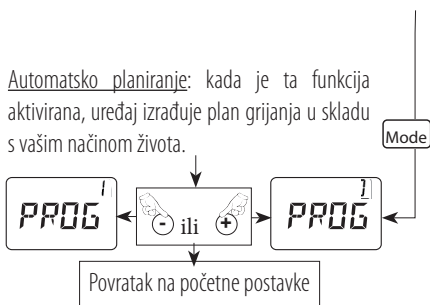

Podešavanje sata

- Istovremeno držite tipke i pritisnutima tri sekunde.
- U slučaju nestanka struje dužeg od 30 minuta trebat ćete ponovno postaviti vrijeme na uređaju.
- U izborniku za programiranje: Na zaslonu se pojavljuje „Pr“.
- Pritisnite ili za odabir funkcije „Hr“, a potom pritisnite za potvrdu.
- Pritisnite ili za podešavanje sata, a potom pritisnite za potvrdu.
- Pritisnite ili za podešavanje minuta, a potom pritisnite za potvrdu.

Podešavanje dana

- Izmijenite dan u tjednu (DAN: PON = ponedjeljak, DAN: UTO = utorak, DAN: SRI = srijeda itd.) s pomoću tipki ili .
- Potvrdite pritiskom na .
- Za izlaz pritisnite ili dok se u padajućem izborniku ne prikaže „Izlaz“.
- Potvrdite za izlaz .

Unaprijed definirani programi P1/P2/P3

Ako želite podesiti program za svaki dan u tjednu, učinite sljedeće:

- Istovremeno držite tipke i pritisnutima tri sekunde.
- Na zaslonu se pojavljuje „Pr“. Pritisnite za prikaz prvog dana u tjednu.
- Dodijelite jedan od programa (unaprijed definirani ili personalizirani) svakom danu u tjednu s pomoću tipki i .

- Potvrdite pritiskom na . Na zaslonu se pojavljuje „Pr“.
- Za izlaz pritisnite ili dok se ne prikaže „Izlaz“, a potom pritisnite za izlaz iz programa.
- P1: od 5 h do 9 h i od 17 h do 23 h
- P2: od 5 h do 9 h, od 12 h do 14 h i od 17 h do 23 h
- P3: od 5 h do 23 h

Programi koji se mogu personalizirati

P4/P5/P6: možete personalizirati navedena tri programa prema tri vremenska raspona počevši od programa 4 (P4).

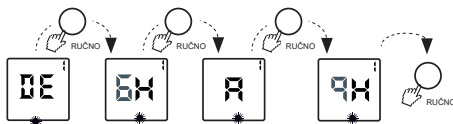

Prvo programirajte raspon 1 izmjenom sata početka pritiskom na ili , a potom potvrdite pritiskom na te zatim na isti način programirajte sat završetka.

Potom potvrdite raspon broj 1 pritiskom na . Na isti način podesite i druga dva vremenska raspona. (po potrebi)

Podesili ste personalizirani program (P4).

Na isti način podesite i druga dva programa P5 i P6. (po potrebi)

- Potvrdite pritiskom na i odaberite „Izlaz“ za izlaz, a potom potvrdite pritiskom na .

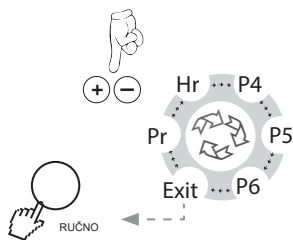





za izlaz

POMOĆ U DIJAGNOSTICI

Uređaj ne grije:

- Provjerite je li digitalni zaslon aktivan.
- > Pritisnite .
- > Uzastopno pritiščite tipku dok se ne pojavi položaj Ugodno .

- Ako digitalni zaslon i dalje ne radi:
 - > Provjerite jesu li instalacijski prekidači uključeni i pritisnite .
- Provjerite nalazi li se uređaj u načinu rada Ugodno.
 - > Uzastopno pritisnite tipku  dok se ne pojavi položaj Ugodno .
- Provjerite trepće li simbol .
 - > Zatvorite vrata i/ili prozor, ponovno pokrenite funkciju pritiskom na .
- Digitalni zaslon je aktivan, ali je indikator grijanja ugašen.
- Provjerite zadanu vrijednost.
 - > Temperatura u prostoriji ne zahtijeva paljenje grijanja.
 - > Provjerite da se uređaj ne nalazi u načinu rada ECO.

Uređaj grije čitavo vrijeme:

- Provjerite da podešavanje temperature nije izmijenjeno.
 - > Ponovno podesite temperaturu.
- Provjerite da se uređaj ne nalazi pored otvorenih vrata i/ili izložen struji zraka.

Uređaj ne slijedi naredbe programa:

- Provjerite da se uređaj nalazi u načinu za programiranje.
 - > Postavite uređaj u način za programiranje.
- Provjerite programiranje.
 - > Izvršite programiranje.

ODRŽAVANJE

- Kako bi se održala učinkovitost uređaja, potrebno je redovito uklanjati prašinu iz unutrašnjosti uređaja usisavanjem ulaza i izlaza zraka.

Po mogućnosti koristite univerzalna sredstva za čišćenje na bazi površinski aktivnih tvari (sapun itd.) i krpu od mikrovlakana.

- Tijekom održavanja uređaj mora biti isključen iz struje i ohlađen.

PREPORUKE

- Tijekom prvog grijanja iz uređaja se može osjetiti miris. On će nestati nakon nekoliko minuta rada.

UPOTREBA

Električni priključak

– Električna instalacija mora biti u skladu sa standardima koji su na snazi u zemlji u kojoj se instalira (**NFC 15-100 za Francusku**).

– Uređaj mora biti povezan na električnu mrežu **230V50 Hz**, preko priključne kutije.

Poštujte smer priključivanja:

SMEĐA=FAZA, PLAVA ili SIVA=NEUTRALNA, CRNA = PILOT ŽICA

– Ako se crna žica ne koristi, ona mora biti povezana na električni izolovani terminal, a ne na električnu mrežu.

Ni u kom slučaju crna žica ne treba da bude povezana na terminal za uzemljenje ili na **ZELENU/ŽUTU** žicu.

– Proverite ispravnost povezivanja svih žica na stezaljkama zidne priključne kutije.

Brzo startovanje

– Uključivanje (svetli zeleno svetlo) / Isključivanje grejanja:  (na displeju se prikazuje **●●●●** i svetli narandžasto svetlo).

– Podešavanje željene temperature (zadata vrednost):  ili 

– Izbor ručnog režima rada 

Komfor: možete podesiti temperaturu kako želite.

EKO: preporučuje se za vašu odsustva kraća od 24 sata

Bez mraza: preporučuje se za vašu odsustva duže od 24 sata.

– Pritiskom na  možete preuzeti kontrolu nad automatskim radom.

Funkcija otvaranja prozora: Pritisnite  da deaktivirate funkciju.

Pokazatelj grejanja

– Pokazatelj  vam naznačava kada se vaš uređaj zagreva. Kada se željena temperatura stabilizuje, uključuje se i isključuje prema potrebama za grejanjem.

Podešavanje komforne temperature

– Zapamtite svoju omiljenu temperaturu pritiskom  u trajanju od 3 sekunde. Da biste podesili temperaturu na vaš idealan nivo komfora, morate je ostaviti da se stabilizuje nekoliko sati sa zatvorenim vratima.

– Tokom podešavanja, indikator vam omogućava da kontrolišete, ali i podesite željenu temperaturu u skladu sa njenim uticajem na potrošnju.

– Ovo podešavanje je dostupno u režimu KOMFOR (ručno ili automatsko).

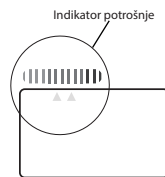

Ekonomski režim: EKO

– Pritisnite uzastopno na  dok se ne prikaže „EKO“ ekonomski režim.

– Da biste videli EKO postavku, kratko pritisnite na  ili .

– Da biste promenili EKO zadatu temperaturu:

– Pritisnite na  3s dok EKO podešena temperatura ne treperi.

– Pritisnite na  ili  da izmenite.

– Za snimanje pritisnite na  3 sekunde.

Režim zaštite od smrzavanja

– Pritisnite uzastopno na  dok se ne prikaže režim zaštite od smrzavanja „HG“.

– Omogućava održavanje sobne temperature na oko 7 °C.

Automatski režim

Pritiskom na  omogućava se automatski rad praćenjem vašeg plana grejanja (programiranje komfornog i ekološkog opsega) i željene postavke (omiljena podešena temperatura, detektor odsustva, funkcija prozora, itd.).

Po definiciji, sačuvano podešavanje je: Omiljena podešena temperatura 19 °C, aktivirana funkcija otvorenog prozora i aktivan detektor odsustva.

Ručni način rada

Pritiskom na ovaj taster možete preuzeti kontrolu nad ručnim radom .

Otkrivanje odsustva

Ova funkcija se automatski aktivira u  režimu.

Pritisnite  da isključite svoj uređaj.

Pritisnite  i  istovremeno dok se ne prikaže opcija detekcije 1, 2 ili OFF.

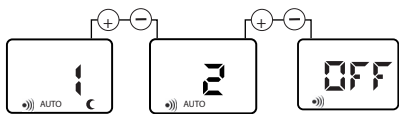

- Pritisnite na ⊕ ili na ⊖ da odaberete opciju detekcije.
- Sačuvajte pritiskom na 3 sekunde. Na ekranu se prikazuje MEMO.
- **Opcija 1:** Prioritet štednji
- **Opcija 2:** Prioritet komfora
- **Opcija OFF:** Funkcija detekcije odsustva je deaktivirana

Otkrivanje otvorenog prozora

- Da biste aktivirali funkciju, pritisnite taster dok se na ekranu ne pojavi ikona .
- Simbol i zelena svetleća lampica trepću kada je grejanje prestalo nakon detekcije, a uređaj emituje zvučni signal.
- Pritiskom na dugme automatski će se ponovo pokrenuti grejanje.
- Da biste deaktivirali funkciju, pritisnite taster dok ikona ne nestane na ekranu.

Jednostavno zaključavanje

Istovremeno pritisnite tastere ⊕ i ⊖ u trajanju od 3 s da zaključate ili otključate tastaturu.

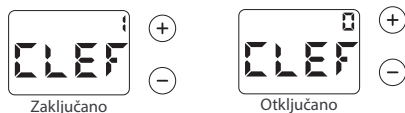

Zaključaj sa kodom

Možete zaključati tastaturu pomoću 4-cifrenog ličnog koda.

Za zaključavanje: Pritisnite ⊕ i ⊖ istovremeno 10 sekundi.

Pojavljuje se reč „KOD“. Potvrdite pritiskom na .

Odaberite svoj prvi broj koristeći ⊕ i ⊖, a zatim potvrdite pritiskom na .

Ponovite za ostale tri broja.

Za otključavanje: Pritisnite ⊕ i ⊖ istovremeno 3 sekunde.

Sve što treba da uradite je da unesete šifru za zaključavanje koju ste prethodno izabrali.

Koristite ⊕ i ⊖ da odaberete svoj broj, a zatim potvrdite sa . Ponovite operaciju do poslednjeg broja.

Završite pritiskom na . Ako je vaša šifra tačna, uređaj će se otključati.

Indikator ponašanja

Ovaj indikator vam omogućava da optimizujete podešavanje temperature udobnosti. U zavisnosti od svog položaja, kursor upozorava korisnika da li je postavka ekonomična ili ne. Ako je kursor na simbolu „zeleno“, podešena temperatura je niža ili jednaka preporučenoj temperaturi od 19°C. Kursor se pojavljuje tokom promene zadate vrednosti.

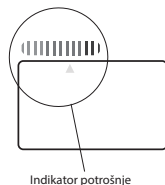

Podešavanje dodatnih funkcija

Ovaj meni vam omogućava da zaključate ili otključate određene opcije i prilagodite određena podešavanja.

Da biste pristupili **N I V Z**, pritisnite na njega , na ekranu se prikazuje **•••••**.

Pritiskanjem na i u trajanju od 3 sekunde na ekranu se prikazuje **N I V Z**. Pritiskom u trajanju od 3 sekunde možete pristupiti podešavanju različitih parametara:

Pozadinsko osvetljenje: vremenski (1) ili trajno (0)

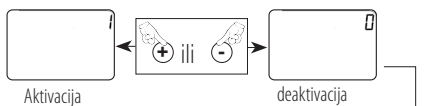

Stepen Celzijusa ili Farenhajta:

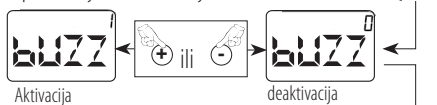

Stepen Celzijusa ili Farenhajta:

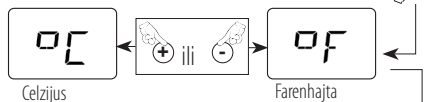

Okvir: podešavanje temperature KOMFOR je uokvireno. Ovu temperaturu ne možete povećati ili smanjiti za +/-2°C.

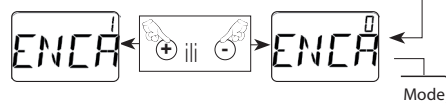

Automatsko planiranje: kada je ova funkcija aktivirana, uređaj kreira raspored grejanja na osnovu vašeg životnog stila.

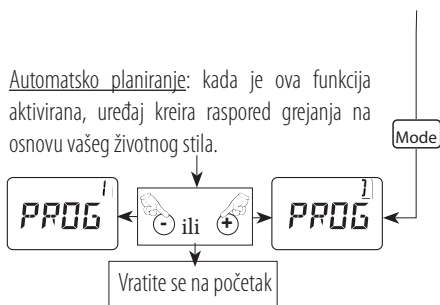

Podešavanje vremena

- Pritisnite na i istovremeno 3 sekunde.
- U slučaju nestanka struje koji traje duže od 30 minuta, moraćete da resetujete uređaj.

Kada ste u meniju za programiranje: „P” se prikazuje na ekranu.

- Pritisnite ili da odaberete funkciju „Hr” zatim za potvrdu.
- Pritisnite na ili da promenite vreme, a zatim da potvrdite.
- Pritisnite ili da izmenite minute i da potvrdite.

Podešavanje dana

- Promenite dan u nedelji (JO: LU = ponedeljak, JO: MA = utorak, JO: ME = sreda, itd...) tasterima ili .
- Potvrdite pomoću tastera .
- Da biste izašli, pritisnite ili dok se „Izlaz” ne pojavi u padajućem meniju.
- Potvrdite da biste izašli .

Unapred definisano programiranje

P1/P2/P3

Želite da dodelite program svakom danu u nedelji, da biste to uradili:

- Pritisnite istovremeno tastere i tokom 3 sekunde.
- Na ekranu se prikazuje „Pr”, pritisnite na da prikazete prvi dan u nedelji.
- Dodelite jedan od programa (unapred definisanih ili personalizovanih) svakom danu u nedelji koristeći tastere i .

- Potvrdite pomoću tastera ekran prikazuje „Pr”.
 - Da biste izašli, pritisnite na ili dok se ne prikaže „Izlaz” i da izađete iz programa.
- P1: od 5.00>9.00 i 17.00>23.00
 P2: od 05.00>9.00, 12.00>14.00 i 17.00>23.00
 P3: od 5.00 > 23.00

Program za personalizaciju

P4/P5/P6: možete personalizovati ova tri programa u 3 vremenska intervala počevši od programa 4 (P4).

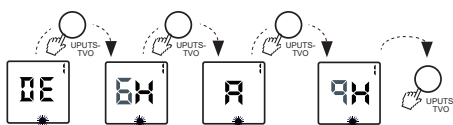

Prvo programirajte opseg 1 tako što ćete promeniti vreme početka sa ili , potvrdite sa a zatim programirajte vreme završetka na isti način. Zatim potvrdite opseg broj 1 pritiskom na .

Nastavite na isti način za druga dva vremenska opsega. (ako je neophodno)

Upravo ste izvršili programiranje à la carte (P4).

Postupite na isti način za druga dva programa P5 i P6. (ako je neophodno)



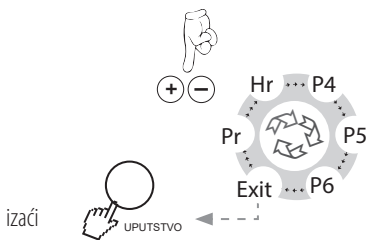

- Potvrdite pomoću i izaberite „Izlaz” da biste izašli, a zatim potvrdite pomoću .



DIJAGNOSTIČKA POMOĆ

Uređaj se ne zagreva:

- Uverite se da je digitalni ekran aktivan.
- > Pritisnite na .
- > Pritiskajte uzastopno na dok se ne prikaže pozicija Komfort .

- Ako digitalni ekran još uvek nije uključen.
 - > Uverite se da su instalacioni prekidači uključeni i pritisnite na .
- Uverite se da ste u komfornom režimu
 - > Pritiskajte uzastopno na  dok se ne prikaže pozicija Komfor .
- Proverite da li simbol  treperi.
 - > Zatvorite vrata i/ili prozor, resetujte funkciju pritiskom na .
- Digitalni ekran je aktivan, indikator grejanja je isključen.
- Proverite zadatu vrednost.
 - > Sobna temperatura ne zahteva grejanje.
 - > uverite se da uređaj nije u EKO režimu

Uređaj se stalno zagreva:

- Proverite da postavka temperature nije promenjena.
 - > Ponovo podesite temperaturu.
- Proverite da se uređaj ne nalazi blizu otvorenih vrata ili/i na promaji.

Uređaj ne prati redosled programiranja:

- Proverite da li je u režimu programiranja.
 - > Stavite u režim programiranja.
- Proverite programiranje.
- > Izvršite programiranje.

ODRŽAVANJE

- Da biste održali performanse uređaja, potrebno je redovno uklanjati prašinu iz unutrašnjosti uređaja usisivačem ulaznih i izlaznih otvora za vazduh.
 - Poželjno je da koristite univerzalne proizvode za čišćenje na bazi surfaktanata (sapun, itd.) i krpu od mikrovlakana.
- Održavanje treba da se obavlja sa isključenim napajanjem i nakon što se jedinica ohladi.

PREPORUKE

- Prilikom prvog zagrevanja, miris može da nestane nakon nekoliko minuta rada.

UPORABA

Električni priključki

– Električna napeljava mora biti v skladu z veljavnimi standardi državnih in mestnih (NFC 15-100 za Francijo).

– Napravo je treba prek priključne omarice priključiti na omrežno napajanje **230 V 50 Hz**.

Bodite pozorni na navodila za priključitev:



RJAVA=FAZA, MODRA ali SIVA=NEVTRALNA, ČRNA = VODILNA ŽICA

– Če črnega kabla ne boste uporabili, ga morate priključiti na izolacijsko sponko, ki ni priključena na električno omrežje.

Črnega kabla v nobenem primeru ne smete priključiti na ozemljitveno sponko ali na **ZELENI/RUMENI** kabel.

– Preverite, ali so vsi kabli pravilno priključeni na sponke v stenski razvodni omarici.

Hitri zagon

– Vklp (sveti zelena lučka)/Izklop ogrevanja:  (na zaslonu se prikaže , zasveti oranžna lučka).

– Uravnavanje zelene temperature (nastavitve):  in 

– Izbira ročnega načina delovanja 

Confort: nastavljen temperaturo lahko prilagajate po želji.

ECO: priporočljivo med odsotnostjo do 24 ur

Protizmrzali (Horsgel): priporočljivo med odsotnostjo nad 24 ur.

– S pritiskom na  lahko prevzamete nadzor nad samodejnim delovanjem.

Funkcija Odprto okno: Pritisnite  za aktiviranje funkcije.

Kontrolna lučka gretja

– Kontrolna  lučka obvešča o gretju naprave. Ko je dosežena zelena temperatura, se prižiga in ugaša glede na aktivnost ogrevanja.

Uravnavanje udobne temperature

– Vnesite svojo najljubšo temperaturo v spomin s pritiskom  za 3 sekunde. Če želite temperaturo nastaviti na udobno raven, jo pustite nekaj ur, da se stabilizira, medtem ko so vrata zaprta.

– Med nastavljanjem vam indikator omogoča nadzor, pa tudi prilagajanje zelene temperature **glede** na njen vpliv na porabo.

– Takšno uravnavanje je na voljo v načinu **CONFORT** (samodejnem ali ročnem).

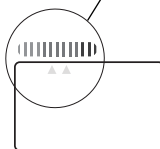

Varčni način: ECO

– Pritisnite tipko  dokler se ne izpiše gospodarni način »ECO«.

– Za prikaz nastavitve ECO na kratko stisnite  ali .

– Za spremembo temperature nastavitve ECO:

– Stisnite in pridržite tipko  za 3 sekunde, da začne utripati nastavljena temperatura ECO.

– Za spremembo stisnite  ali .

– Za shranitev stisnite in pridržite tipko  za 3 sekunde.

Način Proti zmrzali (Hors gel)

– Pritisnite tipko  da se izpiše način proti zmrzali HG.

– Sobno temperaturo vzdržuje na približno 7 °C.

Samodejni način

S pritiskom na  omogočite samodejno delovanje z upoštevanjem urnika ogrevanja (programiranje načinov Confort in ECO) in vaših nastavitvev (zelena temperatura nastavitve, zaznavanje odsotnosti, funkcija okna itd.).

Privzeto je shranjena nastavitvev: Najljubša nastavljena temperatura 19°C, aktivirana funkcija odprtega okna in aktiven detektor odsotnosti.

Ročni način

S pritiskom na to tipko lahko prevzamete nadzor nad ročnim delovanjem 

Zaznavanje odsotnosti

Ta funkcija se samodejno aktivira v načinu .

Za izklop naprave pritisnite .

Hkrati pritisnite  in , da se prikaže možnost zaznavanja 1, 2 ali IZKLOP.

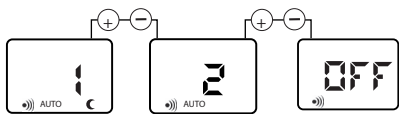

– Za izbiro možnosti zaznavanja pritisnite bodisi ⊕ bodisi ⊖.
 – Za shranitev pritisnite in za 3 sekunde zadržite . Na zaslonu se prikaže **MEMO**.

- **Opcija 1:** Prednost gospodarnosti
- **Opcija 2:** Prednost udobju
- **Opcija IZKLOP:** Funkcija zaznavanja odsotnosti je deaktivirana

Zaznavanje odprtega okna

- Za vklop funkcije pritisnite tipko da se na zaslonu prikaže simbol .
- Simbol in zelena lučka utripata, čim se je po zaznavi ogrevanje zaustavi, naprava pa odda zvočni signal.
- S pritiskom na tipko se ogrevanje samodejno znova vklopi.
- Za izklop funkcije pritisnite tipko da se simbol umakne zaslona.

Preprosto zaklepanje

Za zaklepanje ali odklepanje tipkovnice hkrati pritisnite tipki ⊕ in ⊖ za 3 sekunde.

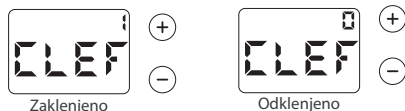

Zaklepanje s kodo

Tipkovnico lahko zaklenete z osebno 4-mestno kodo.

Za zaklepanje: Hkrati stisnite in pridržite tipki ⊕ in ⊖ za 10 sekund. Izpiše se beseda »CODE«. Potrdite s pritiskom na .

S tipkama ⊕ in ⊖ izberite prvo številko in jo potrdite s pritiskom tipke .

Ponovite postopek za preostale tri številke.

Za odklepanje: Hkrati pritisnite ⊕ in ⊖ za 3 sekunde. Vpisati morate kodo za zaklep, ki ste jo predhodno izbrali. S tipkama ⊕ in ⊖ izberite svojo številko in jo potrdite s pritiskom na . Ponavljajte postopek, vse dokler ne vnesete zadnje številke.

Zaključite s pritiskom na . Če ste vnesli pravilno kodo, se bo naprava odklenila.

Kazalnik delovanja

Ta indikator se uporablja za nastavitve udobne temperature. Kazalnik s svojim položajem opozarja uporabnika, ali je izbrana nastavev varčna ali ne. Če je kazalnik na simbolu, obarvanem »zeleno«, je nastavljena temperatura nižja ali enaka priporočni temperaturi 19°C. Kazalnik se prikaže, čim spremenite nastavljen vrednost.

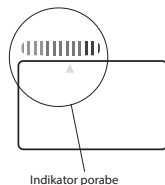

Nastavitve dodatnih funkcij

V tem meniju lahko zaklenete ali odklenete določene možnosti in prilagodite določene nastavitve.

Za dostop do **NI VZ** pritisnite na , in na zaslonu se prikaže .

Stisk in za 3 sekunde na zaslonu prikaže **NI VZ**. Stisk za 3 sekunde omogoči dostop do različnih nastavitvev:

Osvetlitev ozadja: časovno omejena (1) ali neprekinjena (0)

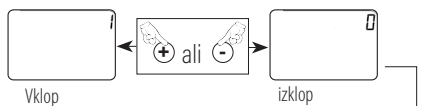

Stopinje Celzija ali stopinje Fahrenheita:



Stopinje Celzija ali stopinje Fahrenheita:

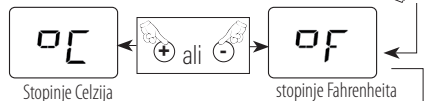

Omejitev: nastavev temperature v načinu Confort je omejena. Temperature ne morete povečati ali zmanjšati za +/- 2 °C.

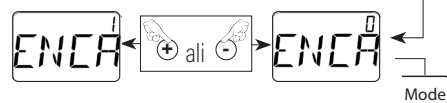

Samodejno načrtovanje: Ko je ta funkcija aktivirana, naprava ustvari urnik ogrevanja glede na vaš življenjski slog.

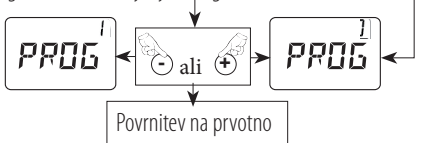

Nastavitev ure

- Hkrati pritisnite in za 3 sekunde.
- V primeru prekinitve napajanja, ki traja več kot 30 minut, boste morali ponastaviti uro naprave.
- V meniju za programiranje: Na zaslonu se prikaže oznaka »Pr«.
- Pritisnite ali za izbiro funkcije »Hr« in jo potrdite z .
- Pritisnite ali za nastavitev ure, za potrdite izberite .
- Pritisnite ali , za nastavitev minut, za potrdite izberite .

Nastavitev dneva

- S tipkama ali prilagodite dan v tednu (JO: LU = ponedeljek, JO: MA = torek, JO: ME = sreda itd.).
- Potrdite s pritiskom na tipko .
- Za izhod ali pritisnite »Exit« s spustnega menija.
- Potrdite izhod .

Prednastavljeni programi P1/P2/P3

- Če želite vsakemu dnevni v tednu dodeliti program:
- Hkrati pritisnite tipki in za 3 sekunde.
- Na zaslonu se prikaže »Pr«, pritisnite , da se prikaže prvi dan v tednu.
- S tipkama in v spustnem meniju vsakemu dnevni v tednu dodelite enega od programov (prednastavljeni ali prilagojeni).

- Za potrditev pritisnite tipko na zaslonu pa se prikaže »Pr«.
- Za izhod pritisnite na napis »Exit« in .
- P1: 5.00 > 9.00 in 17.00 > 23.00
- P2: 5.00 > 9.00, 12.00 > 14.00 in 17.00 > 23.00
- P3: 5.00 > 23.00

Programi po meri

P4/P5/P6: Te tri programe lahko prilagodite v treh časovnih intervalih tako, da začnete s programom 4 (P4).

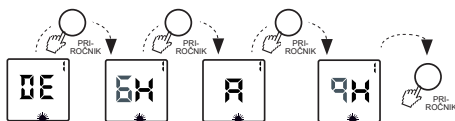

Najprej programirajte 1. časovni interval tako, da spremenite začetni čas prek tipk ali in potrdite s tipko , nato pa na enak način programirajte končni čas. Nato potrdite 1. časovni interval s pritiskom tipke . Ponovite postopek tudi za druga dva časovna intervala. (po potrebi)

Pravkar ste opravili programiranje po izbiri (P4).

Enako ravnajte tudi pri drugih dveh programih P5 in P6. (po potrebi)



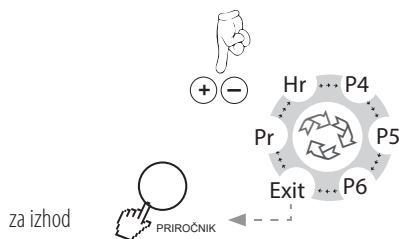

– Potrdite z in izberite »Exit« za izhod, nato potrdite z .



POMOČ PRI DIAGNOSTIKI

Naprava ne greje:

- Preverite, ali je digitalni zaslon aktiven.
- > Pritisnite .
- > Večkrat pritisnite tipko da se izpiše način Confort .

- Če digitalni zaslon še vedno ne sveti.
 - > Preverite, ali so vklopljeni prekinjevalci tokokroga in pritisnite .
- Preverite, ali ste v načinu Confort
 - > Večkrat pritisnite tipko  da se izpiše način Confort .
- Preverite, ali utripa simbol .
 - > Zaprite vrata in/ali okno ter ponastavite funkcijo s pritiskom na .
- Digitalni zaslon je aktiven, indikator ogrevanja je ugasnjen.
- Preverite nastavljeno vrednost.
 - > Glede na temperaturo okolice ni potrebe po ogrevanju.
 - > prepričajte se, da naprava ni preklopila v način ECO

Naprava ves čas greje:

- Preverite, da ni prišlo do spremembe nastavitve temperature.
 - > Znova nastavite temperaturo.
- Zagotovite, da naprava ne stoji v bližini odprtih vrat in/ali na prepihu.

Naprava ne sledi programiranim ukazom:

- Preverite, ali je naprava v načinu programiranja.
 - > Preklopite v način programiranja.
- Preverite nastavljene programe.
 - > Opravite programiranje.

VZDRŽEVANJE

- Za zagotovitev delovanja naprave je treba redno čistiti notranjost naprave tako, da se s sesalcem poseba dovode in odvode zraka.

Po možnosti uporabljajte univerzalna čistila na osnovi površinsko aktivnih snovi (milo in podobno) in krpo iz mikrovlačen.

- Vzdrževanje je treba opraviti, ko je naprava izklopljena in ohlajena.

PRIPOROČILA

– Med prvim segrevanjem se lahko pojavi neprijeten vonj, ta pojav izgine po nekaj minutah delovanja.

UTILIZARE

Racordarea electrică

- Instalația electrică trebuie să respecte reglementările în vigoare din țara de instalare (**NFC 15-100 pentru Franța**).

- Aparatul trebuie conectat la o rețea electrică de **230 V 50 Hz**, printr-o cutie de derivație.

Respectați sensul de conectare:



MARO=FAZĂ, ALBASTRU sau GRI=NUL, NEGRU = FIR DE COMANDĂ

- Dacă firul negru nu este utilizat, acesta trebuie racordat la o bornă izolată electric și nu trebuie racordat la rețeaua electrică.

Firul negru nu trebuie sub nicio formă racordat la o bornă de împământare sau la firul **VERDE/GALBEN**.

- Verificați dacă toate firele sunt corect racordate la bornele cutiei de derivație de pe perete.

Pornire rapidă

- Pornire (indicatorul verde se aprinde)/Oprire încălzire:  (pe ecran apare  și indicatorul portocaliu se aprinde).

- Setarea temperaturii dorite (valoarea de referință):

 și 

- Selectarea manuală a modului de funcționare 

Confort: puteți ajusta valoarea de referință a temperaturii după cum doriți.

ECO: recomandat pentru situațiile în care lipșiți mai puțin de 24 de ore

Împotriva înghețului: recomandat pentru situațiile în care lipșiți mai mult de 24 de ore.

- Apăsati  pentru a prelua controlul asupra funcționării automate.

Funcția de detectare a ferestrelor deschise: Apăsati  pentru a activa funcția.

Indicator de încălzire

- Indicatorul  vă arată când aparatul se încălzește.

Când se stabilizează temperatura dorită, indicatorul se aprinde și se stinge în funcție de nevoile de încălzire.

Setarea temperaturii de confort

- Memorați temperatura preferată apăsând  timp de 3 secunde. Pentru a seta temperatura pentru nivelul dvs. ideal de confort, lăsați temperatura să se stabilizeze



câteva ore, cu ușa închisă.

- În timpul setării, un indicator permite controlul și setarea temperaturii dorite în funcție de impactul acesteia asupra consumului.

- Această setare este disponibilă în modul CONFORT (manual sau automat).

Modul economic: ECO

- Apăsati  succesiv până când apare modul economic „ECO”.

- Pentru a vizualiza valoarea de referință pentru modul ECO, apăsați scurt  sau .

- Pentru a schimba temperatura de referință pentru ECO:

- Mențineți apăsat  timp de 3 secunde până când temperatura de referință pentru modul ECO luminează intermitent.

- Apăsati  sau  pentru a o modifica.

- Mențineți apăsat  timp de 3 secunde pentru a o salva.

Modul împotriva înghețului

- Apăsati  succesiv până când este afișat modul „HG” împotriva înghețului.

- Acest mod menține temperatura camerei la aproximativ 7°C.

Modul automat

Apăsati  pentru a permite funcționarea automată urmând programul de încălzire (programarea intervalelor pentru modurile Confort și Eco) și preferințele dvs. în ceea ce privește setările (temperatura de referință preferată, detectorul de absență, funcția de detectare a ferestrei deschise,...).

În mod implicit, setarea memorată este: Temperatura de referință preferată de 19° C, funcția de detectare a ferestrei deschise activată și detectorul de absență activat.

Modul manual

Apăsati această tastă pentru a prelua controlul asupra funcționării manuale .

Detectarea absenței

Această funcție este activată automat în modul .

Apăsati  pentru a opri aparatul.

Apăsati simultan  și  până când apare opțiunea de detectare 1, 2 sau Oprită.

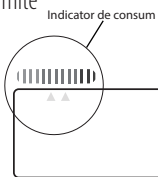

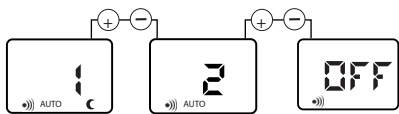

- Apăsați ⊕ sau ⊖ pentru a selecta opțiunea pentru detectare.
 - Mențineți apăsat timp de 3 secunde pentru a salva.
 Ecranul afișează MEMO.

- **Opțiunea 1:** Prioritate economii
- **Opțiunea 2:** Prioritate confort
- **Opțiune Oprită:** Funcția de detectare a absenței este dezactivată

Funcția de detectare a ferestrei deschise

- Pentru a activa funcția, apăsați tasta până când pe ecran apare pictograma .
- Simbolul și indicatorul verde luminează intermitent atunci când încălzirea s-a oprit după o detectare. Aparatul va emite un semnal sonor.
- O apăsare a butonului va porni automat încălzirea din nou.
- Pentru a dezactiva funcția, apăsați tasta până când de pe ecran dispăre pictograma .

Blocare simplă

Apăsați simultan tastele ⊕ și ⊖ timp de 3 secunde pentru a bloca sau a debloca tastatura.

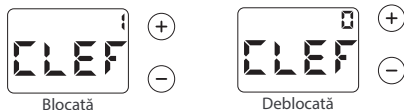

Blocare cu ajutorul unui cod

Puteți bloca tastatura cu un cod personal din 4 cifre.
 Pentru blocare: Apăsați simultan ⊕ și ⊖ timp de 10 secunde. Apare cuvântul „CODE”. Apăsați pentru a confirma.

Selectați prima cifră cu ajutorul ⊕ și ⊖ apoi apăsați pentru a confirma.

Repețiți procedeul pentru celelalte trei cifre.

Pentru deblocare: Apăsați simultan ⊕ și ⊖ timp de 3 secunde. Trebuie doar să introduceți codul de blocare pe care l-ați ales anterior.

Utilizați ⊕ și ⊖ pentru a alege cifra, apoi confirmați cu .

Repețiți procedeul până ajungeți la ultima cifră. Apăsați pentru a finaliza. Dacă ați introdus codul corect, aparatul se va debloca.

Indicatorul de comportament

Acest indicator permite optimizarea setării temperaturii de confort. În funcție de poziția sa, glisorul îi indică utilizatorului cât de economică este setarea. Dacă glisorul este situat la nivelul simbolului „verde”, temperatura setată este mai mică sau egală cu temperatura recomandată de 19°C. Glisorul apare atunci când valoarea de referință se modifică.

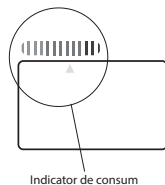

Configurarea funcțiilor auxiliare

Acest meniu vă permite să blocați sau să deblocați anumite opțiuni și să ajustați anumiți parametri. Pentru a accesa **NI VZ**, apăsați și va apărea ecranul **•••••**.

Țineți apăsat timp de 3 secunde și , iar pe ecran se va afișa **NI VZ**. Țineți apăsat timp de 3 secunde pentru a avea acces la ajustarea diferiților parametri:
Retroiluminare: temporizată (1) sau permanentă (0)

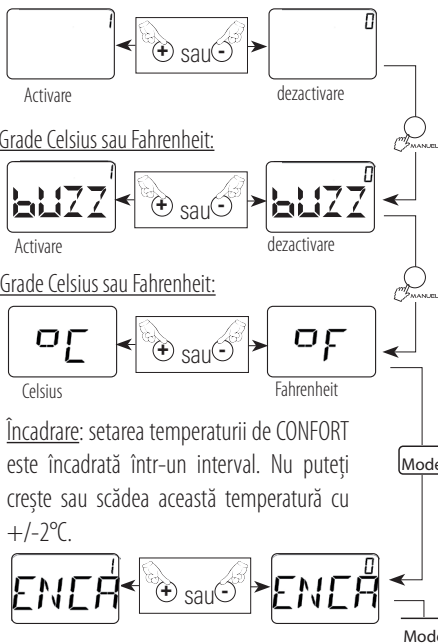

Încădrare: setarea temperaturii de CONFORT este încadrată într-un interval. Nu puteți crește sau scădea această temperatură cu +/-2°C.

Planificare automată: când este activată această opțiune, aparatul creează o planificare a încălzirii în funcție de stilul dvs. de viață.

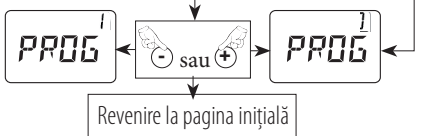

Setarea orei

- Apăsați și simultan timp de 3 secunde.
- În cazul unei pene de curent care durează mai mult de 30 de minute, trebuie să setați din nou ora aparatului. Când vă aflați în meniul de programare: Pe ecran apare „Pr”.

- Apăsați sau pentru a alege funcția „Hr” apoi pentru a confirma.

- Apăsați sau pentru a modifica ora, apoi pentru a confirma.

- Apăsați sau pentru a modifica minutele, apoi pentru a confirma.

Setarea zilei

- Modificați ziua din săptămână (JO: LU = luni, JO : MA = marți, JO : ME = miercuri etc...) cu ajutorul tastelor sau .

- Confirmați cu tasta .

- Pentru a ieși, apăsați sau până când în meniul derulant apare opțiunea „Exit”.

- Confirmați pentru a ieși .

Programare predefinită P1/P2/P3

Dacă doriți să atribuiți un program pentru fiecare zi a săptămânii, urmați indicațiile de mai jos:

- Apăsați simultan tastele și timp de 3 secunde.

- Pe ecran apare „Pr”. Apăsați pentru a se afișa prima zi din săptămână.

- Atribuiți un program (predefinit sau personalizat) pentru fiecare zi din săptămână, cu ajutorul tastelor și .

- Confirmați cu tasta . Pe ecran apare „Pr”.

- Pentru a ieși, apăsați sau până când în meniul derulant apare opțiunea „Exit” și pentru a ieși din program.

P1 : de la 5:00>9:00 și 17:00>23:00

P2 : de la 5:00>9:00, 12:00>14:00 și 17:00>23:00

P3 : de la 5:00>23:00

Programe personalizate

P4/P5/P6: puteți personaliza aceste patru programe pentru 3 intervale orare, începând cu programul 4 (P4).

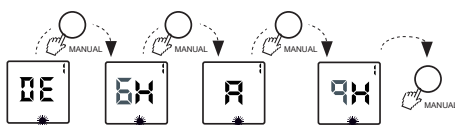

Programați primul interval modificând ora de începe cu sau , confirmați cu și programați apoi ora de sfârșit urmând același procedeu. Confirmați primul interval apăsând .

Procedați la fel pentru celelalte două intervale orare. (dacă este necesar)

Ați efectuat astfel o programare personalizată (P4).

Procedați la fel pentru celelalte două programe, P5 și P6. (dacă este necesar)

- Apăsați pentru a confirma, selectați „Exit” pentru a ieși și confirmați apăsând .

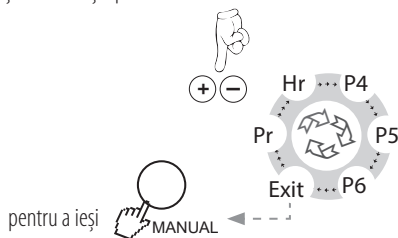





ASISTENȚĂ PENTRU DIAGNOSTICARE

Aparatul nu încălzește:

■ Verificați dacă ecranul digital este activat.

> Apăsați .

- Apăsați succesiv până când apare poziția Confort .

- Ecranul digital nu este aprins încă.
 - > Verificați dacă întreruptoarele instalației sunt cuplate și apăsați .
- Verificați dacă vă aflați în modul Confort
 - Apăsați  succesiv până când apare poziția Confort .
- Verificați dacă simbolul  luminează intermitent.
 - > Închideți ușa și/sau fereastra, resetați funcția apăsând .
- Ecranul digital este activat, iar indicatorul de încălzire este stins.
- Verificați valoarea de referință.
 - > Temperatura camerei nu necesită încălzire.
 - > Verificați pentru a vă asigura că aparatul nu este în modul ECO

Aparatul încălzește în permanență:

- Verificați dacă setarea temperaturii nu a fost modificată.
 - > Setați din nou temperatura.
- Verificați dacă aparatul nu se află în apropierea unei uși deschise sau/și în raza unui curent de aer.

Aparatul nu urmează ordinea programării:

- Verificați dacă aparatul se află în modul de programare.
 - > Setați aparatul în modul de programare.
- Verificați programarea.
 - > Efectuați programarea.

ÎNȚREȚINERE

- Pentru a menține performanțele aparatului, este necesar să ștergeți periodic praful acumulat înăuntru și aspirând intrările și ieșirile de aer. Utilizați, de preferință, produse de curățare universale pe bază de agenți tensioactivi (săpun etc.) și o lavetă de tip microfibră.
- Efectuați întreținerea după ce ați decuplat alimentarea și aparatul s-a răcit.

RECOMANDĂRI

- Atunci când încălzește pentru prima dată, aparatul poate degaja un miros; acest fenomen dispare după câteva minute de funcționare.

ΧΡΗΣΗ

Ηλεκτρική σύνδεση

- Η ηλεκτρική εγκατάσταση πρέπει να συμμορφώνεται με τα πρότυπα που ισχύουν στη χώρα εγκατάστασης (**NFC15-100 για τη Γαλλία**).

- Η συσκευή πρέπει να είναι συνδεδεμένη σε ηλεκτρικό δίκτυο **230V 50Hz**, μέσω κουτιού σύνδεσης.

Τηρείτε την κατεύθυνση σύνδεσης:



ΚΑΦΕ = ΦΑΣΗ, ΜΠΛΕ ή ΓΚΡΙ = ΟΥΔΕΤΕΡΟ, ΜΑΥΡΟ = ΚΑΛΩΔΙΟ ΟΔΗΓΟΣ

- Εάν το μαύρο καλώδιο δεν χρησιμοποιείται, πρέπει να είναι συνδεδεμένο σε ηλεκτρικά μονωμένο τερματικό και όχι συνδεδεμένο στο ηλεκτρικό δίκτυο.

Σε καμία περίπτωση δεν πρέπει το μαύρο καλώδιο να συνδεθεί σε ακροδέκτη γείωσης ή στο **ΠΡΑΣΙΝΟ/ΚΙΤΡΙΝΟ** καλώδιο.

- Ελέγξτε τη σωστή σύνδεση όλων των καλωδίων στους ακροδέκτες του επιτοίχιου κουτιού σύνδεσης.

Γρήγορη εκκίνηση

- Ενεργοποίηση (ανάβει το πράσινο φως) / Απενεργοποίηση θέρμανσης:  (η οθόνη δείχνει  και ανάβει η πορτοκαλί λυχνία).

- Ρύθμιση της επιθυμητής θερμοκρασίας (σημείο ρύθμισης):  και 

- Επιλογή χειροκίνητου τρόπου λειτουργίας 

Comfort: μπορείτε να προσαρμόσετε τη ρύθμιση θερμοκρασίας όπως θέλετε.

ECO: συνιστάται σε περίπτωση απουσίας κάτω των 24 ωρών
Frost Free: συνιστάται σε περίπτωση απουσίας άνω των 24 ωρών.

- Πατώντας το  μπορείτε να ανακτήσετε τον έλεγχο της αυτόματης λειτουργίας.

Λειτουργία ανοικτού παραθύρου: Πατήστε  για να ενεργοποιήσετε τη λειτουργία.

Ένδειξη θέρμανσης

- Η ένδειξη  σας ενημερώνει πότε η συσκευή σας έχει θερμανθεί. Όταν σταθεροποιηθεί η επιθυμητή θερμοκρασία, ανάβει και οβήνει ανάλογα με τις ανάγκες θέρμανσης.

Ρύθμιση θερμοκρασίας comfort

- Απομνημονεύστε την αγαπημένη σας θερμοκρασία πατώντας το  για 3 δευτερόλεπτα. Για να ρυθμίσετε τη θερμοκρασία στο ιδανικό επίπεδο άνεσης, πρέπει να την αφήσετε να σταθεροποιηθεί για μερικές ώρες με την πόρτα

κλειστή.

- Κατά τη ρύθμιση, μια ένδειξη σας επιτρέπει να ελέγχετε αλλά και να προσαρμόζετε την επιθυμητή θερμοκρασία ανάλογα με τον αντίκτυπο της στην κατανάλωση.

- Αυτή η ρύθμιση είναι διαθέσιμη στη λειτουργία COMFORT (χειροκίνητη ή αυτόματη).

Οικονομική λειτουργία: ECO

- Πατήστε το  διαδοχικά μέχρι να εμφανιστεί η οικονομική λειτουργία «ECO».

- Για να δείτε τη ρύθμιση ECO, πατήστε στιγμιαία το πλήκτρο  ή .

- Για να τροποποιήσετε τη θερμοκρασία του σημείου ρύθμισης ECO:

- Πατήστε το πλήκτρο  για 3 δευτερόλεπτα μέχρι να αναβοσβήσει η ρυθμισμένη θερμοκρασία ECO.

- Πατήστε το πλήκτρο  ή  για αλλαγή.

- Για εγγραφή, πατήστε το πλήκτρο  για 3 δευτερόλεπτα.

Λειτουργία προστασίας από παγετό

- Πατήστε το πλήκτρο  διαδοχικά μέχρι να εμφανιστεί η λειτουργία προστασίας από παγετό «HG».

- Βοηθά στη διατήρηση της θερμοκρασίας δωματίου γύρω στους 7°C.

Αυτόματη λειτουργία



Πατώντας το πλήκτρο  ενεργοποιείται η αυτόματη λειτουργία ακολουθώντας το χρονοδιάγραμμα θέρμανσης (προγραμματισμός εύρους λειτουργίας Comfort και Eco εύρους) και τις προτιμήσεις ρύθμισης (ρύθμιση αγαπημένης θερμοκρασίας, ανιχνευτής απουσίας, λειτουργία παραθύρου κ.λπ.).

Από προεπιλογή, η αποθηκευμένη ρύθμιση είναι: Αγαπημένη ρύθμιση θερμοκρασίας 19°C, ενεργοποιημένη λειτουργία ανοικτού παραθύρου και ενεργός ανιχνευτής απουσίας.

Χειροκίνητη λειτουργία

Πατώντας αυτό το πλήκτρο, μπορείτε να ανακτήσετε τον έλεγχο της χειροκίνητης λειτουργίας .

Ανίχνευση απουσίας

Αυτή η λειτουργία ενεργοποιείται αυτόματα στη λειτουργία . Πατήστε το πλήκτρο  για να απενεργοποιήσετε τη συσκευή σας.

Πατήστε τα πλήκτρα  και  ταυτόχρονα μέχρι να εμφανιστεί η επιλογή ανίχνευσης 1, 2 ή OFF.

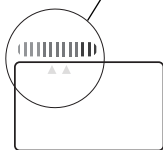

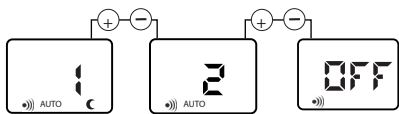

- Πατήστε τα πλήκτρα ⊕ ή ⊖ για να επιλέξετε την επιλογή ανίχνευσης.
- Αποθηκεύστε την επιλογή πατώντας το πλήκτρο για 3 δευτερόλεπτα. Στην οθόνη εμφανίζεται η ένδειξη MEMO.
- Επιλογή 1: Προτεραιότητα στην οικονομία
- Επιλογή 2: Προτεραιότητα στην άνεση
- Επιλογή OFF: Η λειτουργία ανίχνευσης απουσίας είναι απενεργοποιημένη

Ανίχνευση ανοικτού παραθύρου

- Για να ενεργοποιήσετε τη λειτουργία, πατήστε το πλήκτρο μέχρι να εμφανιστεί το εικονίδιο στην οθόνη.
- Το σύμβολο και η πράσινη ενδεικτική λυχνία αναβοσβήνουν όταν η θέρμανση σταματήσει μετά την ανίχνευση, εκπέμπεται ένα ηχητικό σήμα από τη συσκευή.
- Πατώντας το πλήκτρο θα ξεκινήσει ξανά αυτόματα η θέρμανση.
- Για να απενεργοποιήσετε τη λειτουργία, πατήστε το πλήκτρο μέχρι να εξαφανιστεί το εικονίδιο από την οθόνη.

Απλό κλειδωμα

Πατήστε ταυτόχρονα τα πλήκτρα ⊕ και ⊖ για 3 δευτερόλεπτα για να κλειδώσετε ή να ξεκλειδώσετε το πληκτρολόγιο.

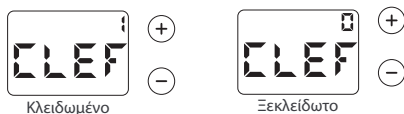

Κλειδωμα με κωδικό

Μπορείτε να κλειδώσετε το πληκτρολόγιο με έναν 4ψήφιο προσωπικό κωδικό.

Για κλειδωμα: Πατήστε τα πλήκτρα ⊕ και ⊖ ταυτόχρονα για 10 δευτερόλεπτα. Εμφανίζεται η λέξη «ΚΩΔΙΚΟΣ». Επιβεβαιώστε πατώντας το πλήκτρο .

Επιλέξτε το πρώτο σας ψηφίο χρησιμοποιώντας τα πλήκτρα ⊕ και ⊖ και μετά επιβεβαιώστε πατώντας το πλήκτρο .

Επαναλάβετε την ίδια διαδικασία και για τα άλλα τρία ψηφία. Για ξεκλειδωμα: Πατήστε τα πλήκτρα ⊕ και ⊖ ταυτόχρονα για 3 δευτερόλεπτα. Το μόνο που έχετε να κάνετε είναι να εισαγάγετε τον κωδικό κλειδώματος που έχετε επιλέξει εκ των προτέρων.

Χρησιμοποιήστε τα πλήκτρα ⊕ και ⊖ για να επιλέξετε τον αριθμό σας και, στη συνέχεια, επικυρώστε με το πλήκτρο . Επαναλάβετε μέχρι το τελευταίο ψηφίο. Ολοκληρώστε πατώντας το πλήκτρο . Εάν ο κωδικός σας είναι σωστός, η συσκευή θα ξεκλειδωθεί.

Η ένδειξη συμπεριφοράς

Αυτή η ένδειξη σας επιτρέπει να βελτιστοποιήσετε τη ρύθμιση θερμοκρασίας comfort. Ανάλογα με τη θέση του, ο κέρσορας ειδοποιεί τον χρήστη για το εάν η ρύθμιση είναι οικονομική ή όχι. Εάν ο κέρσορας βρίσκεται στο «πράσινο» σύμβολο, η ρυθμισμένη θερμοκρασία είναι μικρότερη ή ίση με τη συνιστώμενη θερμοκρασία των 19°C. Ο κέρσορας εμφανίζεται κατά την αλλαγή του σημείου ρύθμισης.

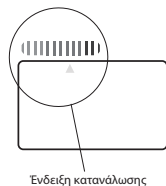

Ρύθμιση πρόσθετων λειτουργιών

Αυτό το μενού σας επιτρέπει να κλειδώσετε ή να ξεκλειδώσετε ορισμένες επιλογές και να προσαρμόσετε ορισμένες ρυθμίσεις.

Για να αποκτήσετε πρόσβαση στο **1 1 42**, πατήστε το η οθόνη εμφανίζει την ένδειξη **----**.

Πατώντας τα πλήκτρα και για 3 δευτερόλεπτα στην οθόνη εμφανίζεται η ένδειξη **1 1 42**. Πατώντας το πλήκτρο για 3 δευτερόλεπτα, αποκτάτε πρόσβαση στη ρύθμιση των διαφόρων παραμέτρων:

Οπίσθιος φωτισμός: ορισμένου χρόνου (1) ή μόνιμος (0)

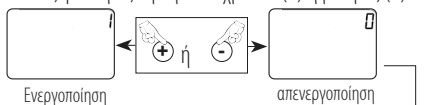

Βαθμοί Κελσίου ή Φαρενάιτ:

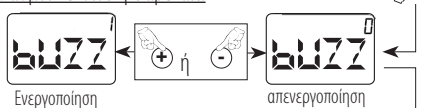

Βαθμοί Κελσίου ή Φαρενάιτ:

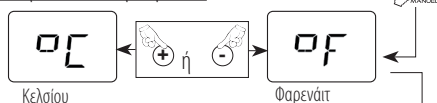

Περιορισμός αυθομείωσης: η ρύθμιση της θερμοκρασίας COMFORT είναι σταθερή. Δεν μπορείτε να αυξήσετε ή να μειώσετε αυτή τη θερμοκρασία κατά +/-2°C.

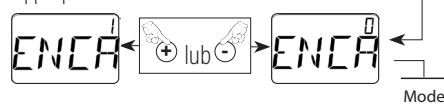

Αυτόματος προγραμματισμός: όταν αυτή η λειτουργία είναι ενεργοποιημένη, η συσκευή δημιουργεί ένα πρόγραμμα θέρμανσης με βάση τον τρόπο ζωής σας.

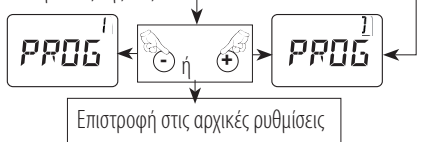

Ρύθμιση ώρας

- Πατήστε τα πλήκτρα και ταυτόχρονα για 3 δευτερόλεπτα.
- Σε περίπτωση διακοπής ρεύματος που διαρκεί περισσότερο από 30 λεπτά, θα χρειαστεί να ρυθμίσετε εκ νέου τη συσκευή σας.
- Μόλις μπειτε στο μενού προγραμματισμού: Η ένδειξη «Pr» εμφανίζεται στην οθόνη.
- Πατήστε τα πλήκτρα ή για να επιλέξετε τη λειτουργία «Hr» και μετά το πλήκτρο για επιβεβαίωση.
- Πατήστε τα πλήκτρα ή για να αλλάξετε την ώρα και μετά το πλήκτρο για επιβεβαίωση.
- Πατήστε τα πλήκτρα ή για να αλλάξετε τα λεπτά και μετά το πλήκτρο για επιβεβαίωση.

Ρύθμιση ημέρας

- Αλλάξτε την ημέρα της εβδομάδας (HM: ΔΕΥΤ = Δευτέρα, HM: ΤΡ = Τρίτη, HM: ΤΕΤ = Τετάρτη, κλπ...) με τα πλήκτρα ή .
- Επιβεβαιώστε χρησιμοποιώντας το πλήκτρο .
- Για έξοδο, πατήστε ή μέχρι να εμφανιστεί η ένδειξη «Exit» στο αναπτυσσόμενο μενού.
- Επιβεβαιώστε για έξοδο .

Προκαθορισμένος προγραμματισμός

P1/P2/P3

- Αν θέλετε να αντιστοιχίσετε ένα πρόγραμμα σε κάθε μέρα της εβδομάδας, κάντε τα εξής:
- Πατήστε τα πλήκτρα και ταυτόχρονα για 3 δευτερόλεπτα.
- Η οθόνη δείχνει την ένδειξη «Pr», πατήστε το πλήκτρο για να εμφανιστεί η πρώτη ημέρα της εβδομάδας.
- Εκχωρήστε ένα από τα προγράμματα (προκαθορισμένα ή εξατομικευμένα) σε κάθε ημέρα της εβδομάδας χρησιμοποιώντας τα πλήκτρα και .

- Επιβεβαιώστε χρησιμοποιώντας το πλήκτρο στην οθόνη εμφανίζεται η ένδειξη «Pr».
- Για έξοδο, πατήστε ή μέχρι να εμφανιστεί η ένδειξη «Exit» και για να βγείτε από το μενού.
- P1 : από 5 π.μ. > 9 π.μ. και 5 μ.μ. > 11 μ.μ.
- P2 : από 5 π.μ. > 9 π.μ., 12 μ.μ. > 2 μ.μ. και 5 μ.μ. > 11 μ.μ.
- P3 : από τις 5 π.μ. > 11 μ.μ.

Εξατομικεύσιμο πρόγραμμα

P4/P5/P6: μπορείτε να εξατομικεύσετε αυτά τα τρία προγράμματα σε 3 χρονοθυρίδες ξεκινώντας με το πρόγραμμα 4 (P4).

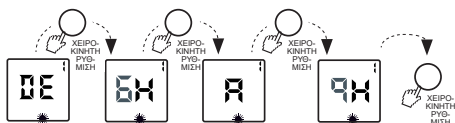

Προγραμματίστε τη χρονοθυρίδα 1 πρώτα τροποποιώντας την ώρα έναρξης με τα πλήκτρα ή , επικυρώστε με το πλήκτρο και στη συνέχεια προγραμματίστε την ώρα λήξης με τον ίδιο τρόπο. Στη συνέχεια, επιβεβαιώστε τον αριθμό χρονοθυρίδας 1 πατώντας . Συνεχίστε με τον ίδιο τρόπο για τις άλλες δύο χρονοθυρίδες. (αν είναι απαραίτητο) Μόλις πραγματοποιήσατε έναν εξατομικευμένο προγραμματισμό (P4). Συνεχίστε με τον ίδιο τρόπο για τα δύο άλλα προγράμματα P5 και P6. (αν είναι απαραίτητο)



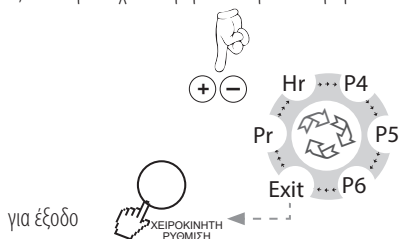

- Επιβεβαιώστε με το πλήκτρο και επιλέξτε «Exit» για έξοδο, και στη συνέχεια επιβεβαιώστε με το πλήκτρο .



ΒΟΗΘΕΙΑ ΓΙΑ ΤΗ ΔΙΑΓΝΩΣΗ ΠΡΟΒΛΗΜΑΤΩΝ

Η συσκευή δεν θερμαίνεται:

- Βεβαιωθείτε ότι η ψηφιακή οθόνη είναι ενεργή.
- > Πατήστε το πλήκτρο .
- > Πατήστε το πλήκτρο διαδοχικά μέχρι να εμφανιστεί η θέση Comfort .

- Εάν η ψηφιακή οθόνη εξακολουθεί να μην είναι ενεργοποιημένη.
 - > Βεβαιωθείτε ότι οι διακόπτες κυκλώματος εγκατάστασης είναι ενεργοποιημένοι και πατήστε το πλήκτρο .
- Βεβαιωθείτε ότι βρίσκεστε σε λειτουργία Comfort
 - > Πατήστε το πλήκτρο  διαδοχικά μέχρι να εμφανιστεί η θέση Comfort .
- Ελέγξτε εάν το σύμβολο  αναβοσβήνει.
 - > Κλείστε την πόρτα ή/και το παράθυρο, ενεργοποιήστε εκ νέου τη λειτουργία πατώντας το πλήκτρο .
- Η ψηφιακή οθόνη είναι ενεργή, η ένδειξη θέρμανσης είναι σβηστή.
 - Ελέγξτε την τιμή του σημείου ρύθμισης.
 - > Η θερμοκρασία δωματίου δεν απαιτεί θέρμανση.
 - > Βεβαιωθείτε ότι η συσκευή δεν βρίσκεται σε λειτουργία ECO

Η συσκευή θερμαίνεται συνεχώς:

- Ελέγξτε ότι η ρύθμιση θερμοκρασίας δεν έχει αλλάξει.
 - > Ρυθμίστε ξανά τη θερμοκρασία.
- Ελέγξτε ότι η συσκευή δεν βρίσκεται κοντά σε ανοικτή πόρτα ή/και σε ρεύμα.

Η συσκευή δεν ακολουθεί τις εντολές προγραμματισμού:

- Ελέγξτε ότι είναι σε λειτουργία προγραμματισμού.
 - > Θέστε τη σε λειτουργία προγραμματισμού.
- Ελέγξτε τον προγραμματισμό.
 - > Εκτελέστε τον προγραμματισμό.

ΣΥΝΤΗΡΗΣΗ

- Για να διατηρήσετε την απόδοση της συσκευής, είναι απαραίτητο να αφαιρείτε τακτικά τη σκόνη από το εσωτερικό της, καθαρίζοντας με ηλεκτρική σκούπα τις εισόδους και τις εξόδους αέρα.
Χρησιμοποιήστε κατά προτίμηση προϊόντα καθαρισμού γενικής χρήσης με βάση τασιενεργά (σαπούνι κ.λπ.) και ένα πανί από μικροΐνες.
- Η συντήρηση θα πρέπει να πραγματοποιείται με απενεργοποιημένο το ρεύμα και αφού κρυώσει η μονάδα.

ΣΥΣΤΑΣΕΙΣ

- Κατά την πρώτη θέρμανση, αυτό το φαινόμενο μπορεί να εξαφανιστεί μετά από λίγα λεπτά λειτουργίας.

HASZNÁLAT

Elektromos csatlakozás

- Az elektromos telepítésnek meg kell felelnie a telepítés országában érvényben lévő szabványoknak (**Franciaországesetében az NFC15-100**).

- A készüléket csatlakoztatódobozon keresztül egy **230V 50 Hz** elektromos hálózathoz kell csatlakoztatni.

Tartsa be a bekötés irányát:

BARNA=FÁZIS,KÉKVAGYSZÜRKE=SEMLEGES, FEKETE = PILOTE

Ha a fekete vezeték nincs használatban, a hálózathoz történő csatlakoztatás nélkül egy elektromosan szigetelt dobozhoz kell csatlakoztatni.

A fekete vezeték semmilyen esetben sem szabad föld terminálhoz vagy **ZÖLD / SÁRGA** vezetékhez csatlakoztatni.

- Ellenőrizze, hogy minden vezeték helyesen van-e bekötve a fali csatlakozódoboz termináljaiba.

Gyors indítás

- Fűtés bekapcsolása (zöld jelzőfény kigyullad) / leállítás:

☺ (a kijelzőn megjelenik ●●●● és a narancs jelzőfény kigyullad).

- A kívánt hőmérséklet beállítása (célérték): ⊕ és ⊖

- A kézi üzemmód kiválasztása 

Confort: kívánságszerint beállíthatja a célhőmérsékletet.

ECO: javaslat 24 meg nem haladó távollétek esetére

Fagyvédelem (Hors gel): javaslat 24 meghaladó távollétek esetére.

- A  gomb egyszeri megnyomása segítségével leállítható az automatikus működés.

Nyitottablakfunkció: Nyomja meg az  gombot a funkció aktiválásához.

Fűtésjelző

- A jelzőfény  jelzi önnek, hogy a berendezése fűt. Amikor a kívánt hőmérséklet beállt, a jelzés a fűtési igénynek megfelelően megjelenik és eltűnik.

A komforthőmérséklet beállítása

- A  gomb 3 mp-en keresztül történő megnyomásával elmentheti a kívánt hőmérsékletét. Az ön számára ideális komforthőmérséklet beállításához, az ajtót zárva tartva

hagyja a hőmérsékletet néhány órán át stabilizálódni.

- A beállítás közben egy jelző segíti

a fogyasztás függvényében a kívánt hőmérséklet ellenőrzését és beállítását.

- Ez a beállítás **CONFORT** (manuális vagy automatikus) üzemmódban érhető el.

Gazdaságos üzemmód: ECO

- Nyomja meg egymás után a  gombot, amíg a gazdaságos „ECO” mód megjelenik.

- Az ECO célérték megjelenítéséhez röviden nyomja meg a ⊕ vagy a ⊖ gombot.

- Az ECO célhőmérséklet módosításához:

- Nyomja meg 3 mp-ig a  gombot, amíg az ECO célhőmérséklet villogni kezd.

- Nyomja meg a ⊕ vagy a ⊖ gombot a módosításhoz.

- A mentéshez nyomja meg 3 mp-ig a  gombot.

Fagyvédelmi (Hors gel) üzemmód

- Nyomja meg egymás után a  gombot, amíg a fagyvédelmi (Hors-gel) „HG” üzemmód megjelenik.

- Ez segít a helyiség hőmérsékletét hozzávetőleg 7°C-on tartani.

Automatikus üzemmód

A  gomb rövid megnyomása lehetővé teszi a fűtési ütemtervnek (a Confort és az Eco időtartományok programozása) és beállítási preferenciáinak (kedvenc célhőmérséklet, távollét-érzékelő, ablak funkció stb.) megfelelő automatikus üzemmód működését.

Alapértelmezés szerint az elmentett beállítás: Kedvenc célhőmérséklet 19 °C, Nyitott ablak funkció bekapcsolva és távollét-érzékelés bekapcsolva.



Kézi üzemmód

A gomb egyszeri megnyomása segítségével átállítható a kézi működés .

Távollét-érzékelés

Ez a funkció automatikusan bekapcsol a  üzemmódban.

Nyomja meg a  gombot a készülék kikapcsolásához.

Nyomja meg egyszerre a  és a  gombokat, amíg a kijelzőn megjelenik a 1., a 2. érzékelés opció vagy a kikapcsolás OFF jel.

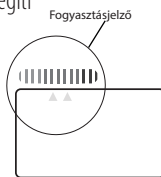

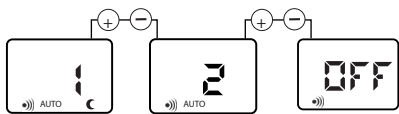

- Nyomja meg a \oplus vagy a \ominus gombot az érzékelési opció kiválasztásához.

- Mentse el a gomb 3 mp-en keresztül történő megnyomásával. A MEMO felirat megjelenik a képernyőn.

-1. opció: Gazdaságosság elsőbbséget élvez

-2. opció: Komfortérzet elsőbbséget élvez

-OFF opció: A távollét-érzékelés kikapcsolva

Nyitott ablak érzékelés

- A funkció bekapcsolásához nyomja meg az gombot, amíg az ikon meg nem jelenik a képernyőn.

- Az szimbólum és a zöld jelzőfény villognak, amikor a fűtés érzékelés következtében leáll, a készülék hangjelzést ad ki.

- Az gomb egyszeri megnyomása automatikusan visszakapcsolja a fűtést.

- A funkció kikapcsolásához nyomja meg az gombot, amíg az ikon el nem tűnik a képernyőről.

Viselkedésjelző

Ez a kijelző lehetővé teszi a komforthőmérséklet beállításának optimalizálását. Helyzetének függvényében a kurzor érzékelteti a felhasználóval fogyasztásának gazdaságos jellegét. Ha a kurzor a „zöld” jelzésen áll, a beállított hőmérséklet az ajánlott 19°C vagy annál alacsonyabb. A kurzor a beállítási érték megváltoztatásakor jelenik meg.

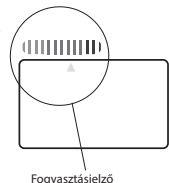

Kiegészítő funkciók beállítása

Ez a menüpont lehetővé teszi bizonyos opciók lezárását vagy feloldását, valamint bizonyos beállítások módosítását.

A **NI-VZ** hozzáférésehez nyomja meg a gombot, a képernyőn megjelenik **•••••**.

A és a gomb 3 mp-ig tartó megnyomására megjelenik a **NI-VZ** képernyő. A(z) gomb 3 mp-ig tartó megnyomása hozzáférést nyújt a különböző paraméterek beállításához:

Háttérvilágítás: időzített (1) vagy folyamatos (0)

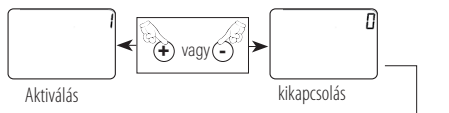

Celsius vagy Fahrenheit fok:

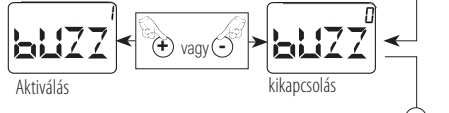

Celsius vagy Fahrenheit fok:

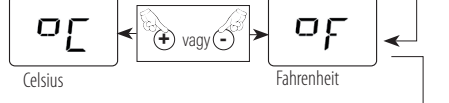

Korlátozás: a CONFORT-hőmérséklet beállítása korlátok közé van szorítva. Nem tudja +/- 2 °C-kal növelni vagy csökkenteni a hőmérsékletet.

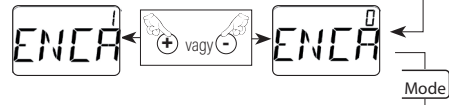

Egyszerű lezárás

Tartsa lenyomva egyszerre 3 mp-ig a \oplus és a \ominus gombokat a billentyűzet lezárásához vagy feloldásához.

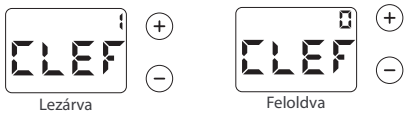

Lezárás kóddal

Lehetősége van a billentyűzetet egy 4 számjegyű kóddal lezárni.

Lezáráshoz: Tartsa egyszerre lenyomva 10 mp-ig a \oplus és a \ominus gombokat. Megjelenik a „CODE” (kód) felirat. Érvényesítse a megnyomásával.

Válassza ki az első számjegyet a(z) \oplus és a(z) \ominus gombokkal, majd érvényesítse a(z) megnyomásával.

Ismétlje meg ezt a műveletet a további három számjeggyel.

Feloldáshoz: Egyszerre tartsa lenyomva 3 mp-ig a \oplus és \ominus gombokat. Egyszerűen adja meg a korábban kiválasztott zárkódot.

Használja a(z) \oplus és a(z) \ominus gombokat a számjegy kiválasztásához, majd a(z) gombbal érvényesítse. Egészen az utolsó számjeggyig ismétlje a műveletet.

Fejezze be a(z) megnyomásával. Ha a kód megfelelő, a készülék felold.

Automatikus tervezés: amikor ez a funkció aktív, a készülék az ön életritmusához igazított fűtési tervet készít.

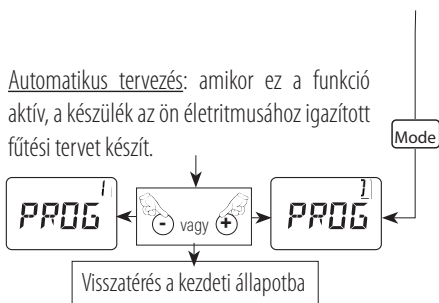

Az idő beállítása

- Egyszerre nyomja le 3 mp-ig a és az gombokat.

- 30 percet meghaladó áramkimaradás esetén újra be kell állítani a készülék óráját.

A programozás menüben: a „Pr” felirat megjelenik a képernyőn.

- Nyomja meg a \oplus vagy a \ominus gombot a „Hr” funkció kiválasztásához, majd a gombot az érvényesítéshez.

- Nyomja meg a \oplus vagy a \ominus gombot az óra módosításához, majd a gombot az érvényesítéshez.

- Nyomja meg a \oplus vagy a \ominus gombot a perc módosításához, majd a gombot az érvényesítéshez.

A nap beállítása

- A hét napjainak beállítása (JO: HU = hétfő, JO: MA = kedd, JO: ME = szerda stb. a \oplus vagy a \ominus gombok segítségével).

- Érvényesítse a gombbal.

- Kilépéshez nyomja le a \oplus vagy a \ominus gombot a legördülő menü „Exit” megjelenítéséig.

- Kilépéshez érvényesítse a gombbal.

Előre beállított programozási mód

P1/P2/P3

Ha a hét minden napjához hozzá akar rendelni egy programot, ehhez:

- Nyomja meg egyszerre 3 mp-ig a és az gombokat.

- A kijelzőn megjelenik a „Pr” felirat, nyomja meg a gombot a hét első napjának megjelenítéséhez.

- A \oplus és \ominus gombok segítségével rendelje hozzá a hét egyes napjaihoz az egyik (előre meghatározott vagy testre szabott) programot.

- Érvényesítse a gombbal, a képernyőn megjelenik a „Pr” felirat.

- Kilépéshez nyomja le a \oplus vagy a \ominus gombot az „Exit” felirat megjelenítéséig, majd a gombot a kilépéshez.

P1: 5 óra és 9 óra között és 17 óra és 23 óra között

P2: 5 óra és 9 óra között, 12 óra és 14 óra között, és 17 óra és 23 óra között

P3: 5 óra és 23 óra között

Személyre szabható program

P4/P5/P6: a 4. programtól kezdve (P4) lehetősége van 3 időtartományban testre szabni ezt a három programot.

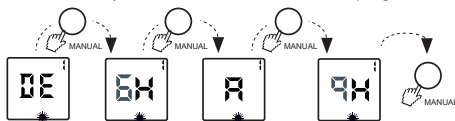

Először az 1. tartományt programozza módosítva a kezdő időpontot a(z) \oplus vagy a \ominus segítségével, érvényesítse a(z) gombbal, majd a záró időpontot programozza megegyező módon. Érvényesítse ezután az 1. tartományt a(z) gombbal.

Hasonló módon járjon el a másik két időtartomány kapcsán (amennyiben szükséges).

Ön éppen most végzett el egy testre szabott programozást (**P4**).

Hasonló módon járjon el a másik két időtartomány, **P5** és **P6** kapcsán (amennyiben szükséges).

- Érvényesítse a gombbal, majd a kilépéshez válassza az „Exit” feliratot és érvényesítse a gombbal.

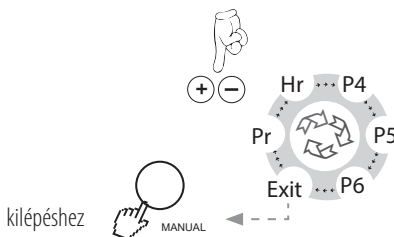





DIAGNOSZTIKAI SEGÍTSÉG

A készülék nem fűt:

■ Bizonyosodjon meg arról, hogy a digitális kijelző aktív.

> Nyomja meg a gombot.

> Nyomja meg egymás után a gombot, amíg a Confort helyzet megjelenik.

- Ha a digitális kijelző még mindig nem világít.
 - > Bizonyosodjon meg arról, hogy a berendezés megszakítói be vannak kapcsolva, és nyomja meg a  gombot.
- Bizonyosodjon meg arról, hogy confort üzemmódban van.
 - > Nyomja meg egymás után a  gombot, amíg a Confort helyzet  megjelenik.
- Ellenőrizze, hogy az  szimbólum villog-e.
 - > Csukja be az ajtót/ vagy az ablakot, állítsa vissza alaphelyzetbe a funkciót az  megnyomásával.
- A digitális kijelző aktív, a fűtésjelző ki van kapcsolva.
- Ellenőrizze a célhőmérséklet értékét.
 - > A környezeti hőmérséklet nem igényel fűtést.
 - > Bizonyosodjon meg arról, hogy a készülék nincs ECO üzemmódban.

A berendezés egyfolytában fűt:

- Ellenőrizze, hogy a hőmérséklet beállítása nem lett-e módosítva.
 - > Állítsa be újra a hőmérsékletet.
- Ellenőrizze, hogy a készülék nincs-e nyitott ajtó és/ vagy levegőáram közelében.

A berendezés nem követi a programozási sorrendet:

- Ellenőrizze, hogy programozás üzemmódban van-e.
 - > Állítsa programozási üzemmódba.
- Ellenőrizze a programozást.
 - > Hajtsa végre a programozást.

KARBANTARTÁS

- A készülék teljesítményének megőrzése érdekében rendszeresen portalanítani szükséges a belső részeket a levegő be- és kimeneti nyílásainak porszívózásával. Lehetőség szerint használjon univerzális felületaktív tisztítószerket (szappan stb.) és mikroszálas törlőkendőt.
- A karbantartást áramtalanított állapotban kell elvégezni és azután, hogy a készülék lehűlt.

JAVASLATOK

- A fűtőberendezés első felmelegedésekor szag keletkezhet, de ez a jelenség néhány perc múlva megszűnik.

FR	Identification de l'appareil Identification of unit					
EN	Type d'appareil : Type of unit:		Appareil de chauffage électrique décentralisé à action directe à poste fixe Decentralized electrical heating unit, direct-acting, fixed unit			
Caractéristiques / Characteristics			750W	1500W	2000W	Unité / Unit
Puissance thermique / Heat output						
Puissance thermique nominale Rated heat output		Pnom	0,75	1,50	2,00	kW
Puissance thermique minimale (indicative) Minimal heat output (indicative)		Pmin	N.A.	N.A.	N.A.	kW
Puissance thermique maximale continue Maximum continuous heat output		Pmax,c	0,75	1,50	2,00	kW
Consommation d'électricité auxiliaire Auxiliary electricity consumption						
À la puissance thermique nominale At rated heat output		elmax	0,00	0,00	0,00	kW
À la puissance thermique minimale At minimal heat output		elmin	0,00	0,00	0,00	kW
En mode veille In standby mode		elSB	0,001	0,001	0,001	kW
Caractéristiques / Characteristics						Unité / Unit
Type de contrôle de la température de la pièce (sélectionner un seul type) Type of control of room temperature (select one single type)						
contrôle électronique de la température de la pièce et programmeur hebdomadaire Electronic control of room temperature and weekly programmer						Oui / Yes
contrôle de la température de la pièce, avec détecteur de fenêtre ouverte Control of room temperature, with open window sensor						Oui / Yes
contrôle de la température de la pièce, avec détecteur de présence contrôle de la température de la pièce, avec détecteur de présence						Oui / Yes
option contrôle à distance option contrôle à distance						Oui / Yes

NL	Identificatie van het apparaat Kennung des Geräts					
DE	Type apparaat: Gerätetyp:		Elektrisch dezentraal verwarmingsapparaat met directe actie en vaste plaats Dezentralisiertes elektrisches Heizgerät mit direkter Wirkung und festem Standort			
Kenmerken / Eigenschaften			750W	1500W	2000W	Einheit / Gerät
Thermisch vermogen / Wärmeleistung						
Nominiaal thermisch vermogen Nominale Wärmeleistung		Pnom	0,75	1,50	2,00	kW
Minimaal thermisch vermogen (ter indicatie) Minimale Wärmeleistung (Richtwert)		Pmin	N.v.t. N.A.	N.v.t. N.A.	N.v.t. N.A.	kW
Maximaal continu thermisch vermogen Maximale kontinuierliche Wärmeleistung		Pmax,c	0,75	1,50	2,00	kW
Supplementair elektriciteitsverbruik Hilfsstromverbrauch						
Bij nominaal thermisch vermogen Nominale Wärmeleistung		elmax	0,00	0,00	0,00	kW
Bij minimaal thermisch vermogen Minimale Wärmeleistung		elmin	0,00	0,00	0,00	kW
In stand-by modus Im Standby-Modus		elSB	0,001	0,001	0,001	kW
Kenmerken / Eigenschaften						Einheit / Gerät
Soort kamertemperatuurregeling Art der Temperaturregelung des Raums						
Elektronische temperatuurregeling in de ruimte en weekprogrammering elektronische Temperaturregelung des Raums und wöchentlicher Programmierung						Ja / Ja
temperatuurregeling in de ruimte met open raamsensor Temperaturregelung des Raums mit Melder bei offenem Fenster						Ja / Ja
temperatuurregeling in de ruimte met aanwezigheidsensor Temperaturregelung des Raums mit Melder bei Anwesenheit						Ja / Ja
optie afstandsbediening Option Fernsteuerung						Ja / Yes

IT

ES

Identificazione dell'apparecchio Identificación del aparato					
Tipo di apparecchio: Tipo de aparato:		Riscaldatore elettrico fisso decentralizzato ad azione diretta Radiador eléctrico descentralizado de acción directa con posición fija			
Caratteristiche / Características		750W	1500W	2000W	Unità di misura / Unidad
Potenza termica / Potencia térmica					
Potenza termica nominale Potencia térmica nominal	Pnom	0,75	1,50	2,00	kW
Potenza termica minima (indicativa) Potencia térmica mínima (orientativa)	Pmin	N.A.	N.A.	N.A.	kW
Potenza termica massima continua Potencia térmica máxima continua	Pmax,c	0,75	1,50	2,00	kW
Consumo elettrico ausiliario Consumo de electricidad auxiliar					
Alla potenza termica nominale A la potencia térmica nominal	elmax	0,00	0,00	0,00	kW
Alla potenza termica minima A la potencia térmica mínima	elmin	0,00	0,00	0,00	kW
In modalità standby En modo Espera	elSB	0,001	0,001	0,001	kW
Caratteristiche / Características					Unità di misura / Unidad
Tipo di controllo della temperatura ambiente Tipo de control de la temperatura de la habitación					
controllo elettronico della temperatura ambiente e programmatore settimanale control electrónico de la temperatura de la habitación y programador semanal					SI / SI
controllo della temperatura ambiente con sensore di finestre aperte control de la temperatura de la habitación con detector de ventana abierta					SI / SI
controllo della temperatura ambiente con sensore di presenza control de la temperatura de la estancia con detector de presencia					SI / SI
opzione di controllo remoto opción de control remoto					SI / SI

PL

BG

Identyfikacja urządzenia Идентификация на уреда					
Typ urządzenia: Вид уред:		Zdecentralizowane, stacjonarne, elektryczne urządzenie grzewcze o działaniu bezpośrednim Електрически децентрализиран отоплителен уред с директно действие, закрепен на място			
Specyfikacja / Характеристики		750W	1500W	2000W	Jednostka / Единица
Moc ciepła / Топлинна мощност					
Nominalna moc ciepła Номинална топлинна мощност	Pnom	0,75	1,50	2,00	kW
Minimalna moc ciepła (orientacyjna) Минимална топлинна мощност (ориентировъчно)	Pmin	Nie dotyczy N.A.	Nie dotyczy N.A.	Nie dotyczy N.A.	kW
Maksymalna ciągła moc ciepła Максимална продължителна топлинна мощност	Pmax,c	0,75	1,50	2,00	kW
Zużycie energii elektrycznej pomieszczeń Спомагателно потребление на електроенергия					
Przy nominalnej mocy cieplnej При номинална топлинна мощност	elmax	0,00	0,00	0,00	kW
Przy minimalnej mocy cieplnej При минимална топлинна мощност	elmin	0,00	0,00	0,00	kW
W trybie czuwania В режим на готовност	elSB	0,001	0,001	0,001	kW
Specyfikacja / Характеристики					Jednostka / Единица
Typ regulacji temperatury w pomieszczeniu Вид контрол на стайната температура					
Elektroniczna regulacja temperatury w pomieszczeniu i programator tygodniowy електронен контрол на стайната температура и седмичен таймер					Tak / Да
Regulacja temperatury w pomieszczeniu z czujnikiem otwarcia okna контрол на температурата в помещението, с детектор за отворен прозорец					Tak / Да
Regulacja temperatury w pomieszczeniu z czujnikiem obecności контрол на температурата в помещението, с детектор за присъствие					Tak / Да
Opcja zdalnego sterowania опция за дистанционно управление					Tak / Да

CS	Identifikace zařízení Ідентифікація приладу						
	Typ zařízení: Тип приладу:		Decentralizované stacionární elektrické topení s přímým účínkem Децентралізований стаціонарний електричний обігрівач прямої дії				
UK	Parametry / Charakteristiki		750W	1500W	2000W	Jednotka / Одиниця вимірювання	
	Tepelný výkon / Теплова потужність						
	Jmenovitý tepelný výkon Номинальна теплова потужність		Pnom	0,75	1,50	2,00	kW
	Minimální tepelný výkon (orientačně) Мінімальна теплова потужність (орієнтовна)		Pmin	Nepoužije se Дані відсутні	Nepoužije se Дані відсутні	Nepoužije se Дані відсутні	kW
	Maximální kontinuální tepelný výkon Максимальна безперервна теплова потужність		Pmax,c	0,75	1,50	2,00	kW
	Spotřeba pomocné elektrické energie Допоміжне споживання електроенергії						
	Při jmenovitém tepelném výkonu При номінальній тепловій потужності		elmax	0,00	0,00	0,00	kW
	Při minimálním tepelném výkonu При мінімальній тепловій потужності		elmin	0,00	0,00	0,00	kW
	V pohotovostním režimu У режимі очікування		elSB	0,001	0,001	0,001	kW
	Parametry / Charakteristiki		Jednotka / Одиниця вимірювання				
	Typ kontroly teploty v místnosti Тип регулювання температури в приміщенні						
	Elektronická kontrola teploty v místnosti a týdenní programátor електронне регулювання температури в приміщенні й режим програмування на тиждень		Ano / Так				
Kontrola teploty v místnosti, s detektorem otevřeného okna електронне регулювання температури в приміщенні з датчиком відчиненого вікна		Ano / Так					
Kontrola teploty v místnosti, se senzorem přítomnosti електронне регулювання температури в приміщенні з датчиком присутності		Ano / Так					
Možnost ovládání na dálku можливість віддаленого керування		Ano / Так					

HR	Identifikacija uređaja Ідентифікація апарата						
	Tip uređaja: Тип апарата:		Decentralizirani električni grijač s izravnim djelovanjem u fiksnom položaju Апарат за децентралізоване електричне греяння са директним дієвством на фіксованому місці				
SR	Svojstva / Karakteristike		750W	1500W	2000W	Jedinica / Jedinica	
	Toplinska snaga / Toplotna snaga						
	Nominalna toplinska snaga Nominalna toplotna snaga		Pnom	0,75	1,50	2,00	kW
	Minimalna toplinska snaga (indicirana) Minimalna toplotna snaga (informativno)		Pmin	N.A.	N.A.	N.A.	kW
	Maksimalna kontinuirana toplinska snaga Maksimalna kontinuirana toplotna snaga		Pmax,c	0,75	1,50	2,00	kW
	Potrošnja pomoćne električne energije Potrošnja sa pomoćnog izvora						
	Pri nominalnoj toplinskoj snazi Sa nominalnom toplotnom snagom		elmax	0,00	0,00	0,00	kW
	Pri minimalnoj toplinskoj snazi Sa minimalnom toplotnom snagom		elmin	0,00	0,00	0,00	kW
	U stanju mirovanja U režimu mirovanja		elSB	0,001	0,001	0,001	kW
	Svojstva / Karakteristike		Jedinica / Jedinica				
	Način regulacije sobne temperature Tip kontrole temperature u prostoriji						
	elektronska regulacija temperature prostorije i tjedni programator Elektronska kontrola temperature u prostoriji i nedeljno programiranje		Da / Da				
regulacija temperature prostorije s detektorom otvorenog prozora Kontrola temperature u prostoriji sa detektorom otvorenog prozora		Da / Da					
regulacija sobne temperature s prepoznavanjem prisutnosti kontrola sobne temperature, sa detektorom prisustva		Da / Da					
opcija reguliranja na daljinu opcija daljinskog upravljanja		Da / Da					

SL	Identifikacija naprave Identificarea aparatului:					
	Tip naprave: Tip de aparat:		Decentraliziran električni grelnik z neposrednim delovanjem v fiksnem položaju Aparat de încălzire electrică descentralizată, cu acțiune directă și loc fix			
RO	Karakteristike / Caracteristici		750W	1500W	2000W	Enota / Unitate
	Toplotna moč / Putere termică					
	Nazivna toplotna moč Putere termică nominală	P _{nom}	0,75	1,50	2,00	kW
	Najmanjša toplotna moč (okvirna) Putere termică minimă (scop informativ)	P _{min}	N.A.	N.A.	N.A.	kW
	Največja stalna toplotna moč Putere termică maximă continuă	P _{max,c}	0,75	1,50	2,00	kW
	Poraba pomožne električne energije Consum electric auxiliar					
	Ob nazivni toplotni moči La putere termică nominală	el _{max}	0,00	0,00	0,00	kW
	Ob najmanjši toplotni moči La putere termică minimă	el _{min}	0,00	0,00	0,00	kW
	V stanju pripravljenosti In stand-by	el _{SB}	0,001	0,001	0,001	kW
	Karakteristike / Caracteristici		Enota / Unitate			
	Vrsta uravnavanja sobne temperature Tip de control al temperaturii încăperii					
	elektronski nadzor sobne temperature in tedenski programator control electronic al temperaturii încăperii și programator săptămânal					Da / Da
uravnavanje temperature prostora, s senzorjem odprtega okna control al temperaturii încăperii, cu funcție de detectare a unei ferestre deschise					Da / Da	
uravnavanje temperature prostora, s senzorjem prisotnosti controlul temperaturii camerei cu senzor de detectare a prezenței					Da / Da	
daljinsko krmiljenje kot opcija opțiune de control la distanță					Da / Da	

EL	Στοιχεία συσκευής A berendezés azonosítása					
	Τύπος συσκευής: Berendezés típusa:		Αποκεντρωμένος σταθερός ηλεκτρικός θερμαντήρας ταχείας δράσης Decentralized electrical heating unit, direct-acting, fixed unit			
HU	Χαρακτηριστικά / Jellemzők		750W	1500W	2000W	Μονάδα / Mértékegység
	Θερμική ισχύς / Hőteljesítmény					
	Ονομαστική θερμική ισχύς Néveleges hőteljesítmény	P _{nom}	0,75	1,50	2,00	kW
	Ελάχιστη θερμική ισχύς (ενδεικτική) Minimális hőteljesítmény (tájékoztató jellegű)	P _{min}	N.A.	N.A.	N.A.	kW
	Μέγιστη συνεχής θερμική ισχύς Maximális folyamatos hőteljesítmény	P _{max,c}	0,75	1,50	2,00	kW
	Βοηθητική κατανάλωση ηλεκτρικής ενέργειας Kiegészítő villamosenergia-fogyasztás					
	Στην ονομαστική θερμική ισχύ Néveleges hőteljesítményen	el _{max}	0,00	0,00	0,00	kW
	Στην ελάχιστη θερμική ισχύ Minimális hőteljesítményen	el _{min}	0,00	0,00	0,00	kW
	Στη λειτουργία αναμονής Készenléti üzemmódban	el _{SB}	0,001	0,001	0,001	kW
	Χαρακτηριστικά / Jellemzők		Μονάδα / Mértékegység			
	Τύπος ελέγχου θερμοκρασίας δωματίου Szobahőmérséklet-szabályozás típusa					
	ηλεκτρονικός έλεγχος θερμοκρασίας δωματίου και εβδομαδιαίος χρονοδιακόπτης elektronikus szobahőmérséklet-szabályozó és heti időzítő					Nai / Igen
έλεγχος θερμοκρασίας δωματίου, με ανιχνευτή ανοιχτού παραθύρου szobahőmérséklet-szabályozó nyitott ablak érzékelővel					Nai / Igen	
έλεγχος θερμοκρασίας δωματίου, με ανιχνευτή παρουσίας szobahőmérséklet-szabályozó mozgásérzékelővel					Nai / Igen	
επιλογή τηλεχειριστηρίου távirányítási opció					Nai / Igen	

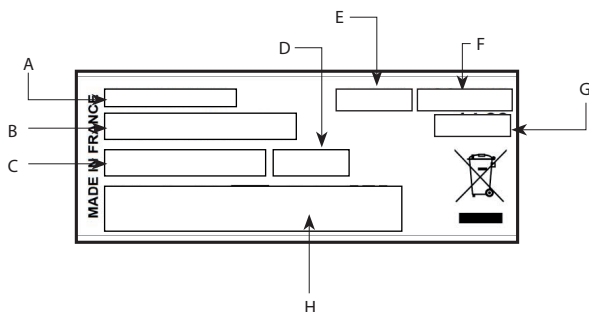

- FR** A- N° de Constructeur B- Références C- Puissance D- Indice de protection E- Indice de Fabrication
F- Numéro OF G- Date de Fabrication H- Les certificats de conformités / adresse
- EN** A- Manufacturer No. B- References C- Power D- Protection index E- Manufacturing index
F- OF number G- Date of Manufacturing H- The certificates of compliance / address
- NL** A- Nummer fabrikant B- Referenties C- Vermogen D- Beschermingsklasse E- Fabricage-index
F- OF-nummer G- Fabricagedatum H- Conformiteitscertificaten/adres
- DE** A- Herstellernummer B- Referenzen C- Leistung D- Schutzindex E- Herstellungsindex F- OF-Nummer
G- Herstellungsdatum H- Konformitätsbescheinigungen / Adresse
- IT** A- N. del produttore B- Riferimenti C- Potenza D- Grado di protezione E- Indice di fabbricazione
F- Numero OF G- Data di fabbricazione H- Certificati di conformità / indirizzo
- ES** A- Número del fabricante B- Referencias C- Potencia D- Índice de protección E- Índice de fabricación
F- Número OF G- Fecha de fabricación H- Certificados de conformidad/dirección
- PL** A. Nr producenta B. Odniesienia C. Moc D. Stopień ochrony E. Kod producenta F. Numer zlecenia produkcji
G. Data produkcji H. Certyfikaty zgodności / adres
- BG** A- Номер на производителя B- Референции C- Мощност D- Индекс на защита E- Индекс на производство
F- OF номер G- Дата на производство H- Сертификати за съответствие / адрес
- CS** A – Číslo výrobce B – Reference C – Výkon D – Index ochrany E – Výrobní index F – Číslo OF G – Datum výroby
H – Certifikáty shody/adresa
- UK** A- № виробника B- Посилання C- Потужність D- Індекс захисту E- Індекс виробництва F- Номер OF
G- Дата виробництва H- Сертифікат відповідності / адреса
- HR** A – Broj proizvođača B – Reference C – Snaga D – Indeks zaštite E – Indeks proizvodnje F – Broj OF
G – Datum proizvodnje H – Potvrde o skladnosti / adresa
- SR** A- Broj proizvođača B- Reference C- Snaga D- Indeks zaštite E- Indeks proizvodnje F- Broj OF
G- Datum proizvodnje H- Sertifikati o usaglašenosti / adresa
- SL** A- Številka proizvajalca B- Reference C- Moč D- Indeks zaštite E- Indeks proizvodnje F- Številka OF
G- Datum proizvodnje H- Potrdila o skladnosti/naslov
- RO** A- Numele fabricantului B- Referințe C- Putere D- Grad de protecție E- Indicele de fabricație F- Număr OF
G- Data fabricației H- Certificate de conformitate/adresă
- EL** A- Αριθμός κατασκευαστή B- Κωδικοί C- Ισχύς D- Ένδειξη προστασίας E- Ένδειξη κατασκευής F- Αριθμός OF
G- Ημερομηνία κατασκευής H- Πιστοποιητικά συμμόρφωσης / διεύθυνση
- HU** A- Gyártó száma B- Referenciák C- Teljesítmény D- Védelmi osztály E- Gyártási szám F- Gyártási rendelés száma
G- Gyártás időpontja H- megfelelőségi tanúsítványok / címek



Noirot



noirot.fr