



# MeacoMist Deluxe Ultrasonic Humidifier Instruction Manual



**October 2013 edition**

Please read this instruction manual before using the humidifier and keep safe for future reference.

Thank you for choosing Meaco, we really do appreciate it.

## PRODUCT DESCRIPTION



To remove the tank lift by the handle on the rear of the tank. Unplug the mains cable first.



Unscrew the tank lid.



Fill with tap water, distilled water or cooled boiled water and screw back on the lid.



Carefully place the lid back onto the humidifier supporting it front and back.



To empty, repeat the process and drain the water away. Clean the tank and remove any scale.



Water filter that needs replacing to prevent limescale deposits from being blown into the room. Important: Soak the water filter in tap water for 2 hours before inserting it into the humidifier. This helps to activate the filter for it to work at maximum efficiency.

## SAFETY INSTRUCTIONS

### PLEASE READ ALL INSTRUCTIONS CAREFULLY BEFORE OPERATING.

In case of a failure whilst under warranty we will collect the humidifier from you for repair/replacement, therefore please save the packaging and keep it safe away from children. When you do dispose of the packaging please recycle.

**WARNING** - This appliance is intended for use in a domestic environment only. Any other use is not recommended by the manufacturer and may cause fire, electrical shocks or other injury to person or property. When using electrical appliances, basic safety precautions should always be followed:

1. Do not operate the unit with a damaged cord or plug, after it malfunctions or has been dropped or damaged in any way. Return to an authorized service facility for examination and repair.
2. This unit should always be kept in an upright position to avoid any damage. Locate the unit on a flat stable surface.
3. Check the incoming voltage to ensure it matches the units rated specification before operating.
4. Operate this unit in an ambient temperature between 5°C and 37°C.
5. Ensure that the air inlets and outlets are not blocked or covered.
6. Do not place the unit too close to curtains or other objects - min 30cm.
7. Don't let the mist blow directly onto a surface to avoid damp and mould growth or damage to electrical items.
8. Never place anything on top of the unit and do not cover with any kind of material while in use.
9. This product is intended for domestic and light office use ONLY and not for commercial, industrial or outdoor use.
10. To protect against electrical shocks, do not immerse unit, plug or cord in water, or spray with liquids.
11. Never unplug the power cord without press the "Power" key to off first, as this could damage the unit.
12. Always unplug the unit when not in use or moving location. To disconnect from the power supply, grip the plug and pull from the power socket. Never pull by the cord.
13. Always empty the water tank and dry all parts before storing the unit away.
14. Close supervision is necessary when any appliance is used by or near children and pets.
15. Do not run power cord under carpeting, or cover with rugs or runners. Arrange the cord away from areas where it may be tripped over.
16. Never operate or store the unit in direct sunlight, the plastic is likely to discolour.
17. To repair the unit, take it to a qualified service engineer. Repairs carried out by unqualified people may cause damage to the unit or injury to persons or property and void the warranty.
18. Where possible, avoid the use of an extension cable as they may overheat and cause a risk of fire. Only use an extension cord after ensuring it is in perfect condition. Extension leads can also cause voltage drop which will affect the humidifier.
19. Do not use the unit without the air filter as this will allow dirt to gather inside the humidifier and could invalidate the warranty.
20. Check the water and air filters regularly in order to keep it clean. A dirty air filter will restrict the air flow into the machine which will increase the resistance on the fan and could result in damage and might invalidate the warranty. If you do not

clean/change the water filter often enough then small particles of limescale (as a white dust) will appear in the mist and land on surfaces in the room.

## BS PLUG WIRING

**Wiring Instructions: Should it be necessary to change the plug please note the wires in the mains lead are coloured in accordance with the following code :**

BLUE - NEUTRAL

BROWN - LIVE

GREEN AND YELLOW – EARTH

As the colours of the wires in the mains lead of this appliance may not correspond with the coloured markings identifying the terminals in your plug, proceed as follows:

1. The **BLUE** wire is the **NEUTRAL** and must be connected to the terminal which is marked with the letter **N** or coloured **BLACK**.
2. The **BROWN** wire is the **LIVE** and must be connected to the terminal which is marked with the letter **L** or coloured **RED**.
3. The **GREEN/YELLOW** is the **EARTH** and must be connected to the terminal which is marked with the letter **E** or or coloured **GREEN OR GREEN/YELLOW**.
4. Always ensure that the cord grip is positioned and fastened correctly.

If a 13A (BS 1362) fused plug is used it must be fitted with a 13A fuse. If in doubt consult a qualified electrician.

Wiring for a 13Amp Plug (BS1362)

Please note. The Earth Terminal is marked with the letter **E** or Earth Symbol.

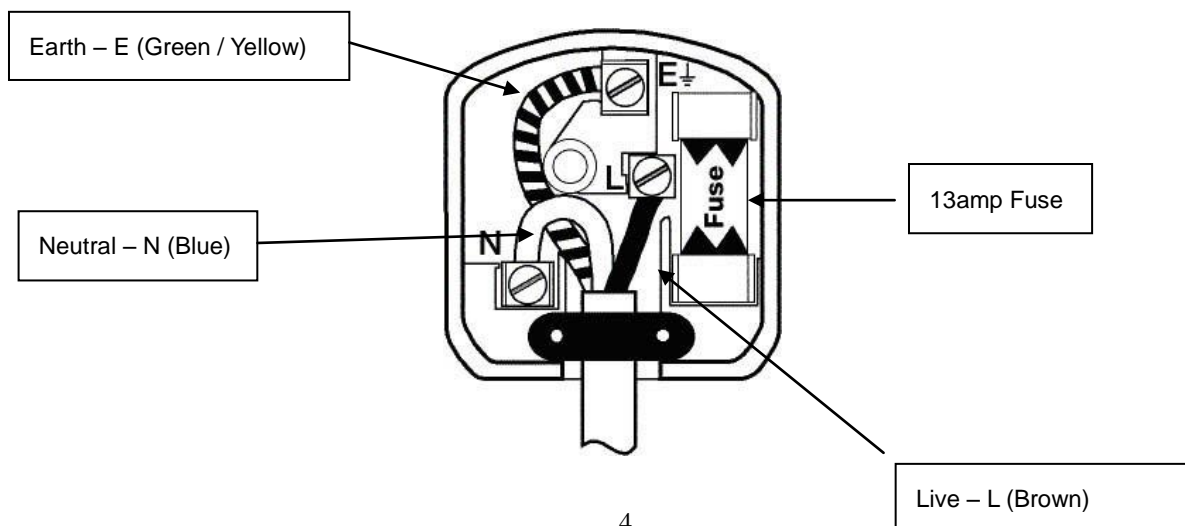

## THE CONTROL PANEL



### The buttons on the control panel from right to left are

- Power** Press once to turn the humidifier on, press again to turn it off
- Output control** Press to cycle through the three outputs – Low/Middle/High. High puts the most moisture into the air and low put the least.
- Warm Mist** Press to pre-heat the water before it is humidified.
- Humidistat** Allows you to set a target relative humidity at which the humidifier will turn off and then back on again when the relative humidity falls below that set point.
- Timer** Set to turn the humidifier off after between 1 – 9 hours use.
- Sleep Mode** Press to turn the display and tank back light off (after about one minute) and the humidifier will try to maintain a relative humidity of 65 – 70%rh. Press the button again to return to normal operation.
- Fan** When pressed the fan turns on and the green light at the top right illuminates. The fan has three effects, the mist is projected further into the room, the ionizer is turned on and the room air is drawn into over the HEPA and active charcoal filters which all will help to purify the room air.

## UNDERSTANDING AND USING YOUR HUMIDIFIER

### **How does an ultrasonic humidifier work?**

High speed vibrations inside the humidifier create tiny water particles that are blown into the room from the top of the humidifier.

### **What relative humidity should I set?**

For most people a relative humidity between 40 – 60%rh is fine. You don't want to take the relative humidity much higher than 60%rh because mould could form quite quickly.

### **How do the fan and filters help?**

The fan pushes the moisture further into the room and draws air across the HEPA filter and the Active Charcoal filter as well as activating the ioniser. A HEPA filter removes particles from the air, active charcoal filter removes smells and the ioniser helps to clean the air by pulling dust particles to the ground.

### **Is it expensive to run?**

The humidifier uses about 30 watts in normal operation and about 70 watts in warm mist mode with the fan on. So no more than a couple of light bulbs.

### **What is the humidistat?**

Just as you have a thermostat that you set on your central heating you have a humidistat on your humidifier. This will allow the humidifier to turn off and on as required without you having to worry about it.

### **Should I turn the humidifier on for just a few hours a day?**

No just let the humidifier's humidistat decide when to humidify and to turn off.

### **Will it help with dry skin?**

A humidifier will increase the relative humidity in the room, which will prevent the air from drying out and your skin and throat should not feel dry and you should find that you get fewer static shocks in that room.

### **Can I use it in a baby's room?**

There is no reason why the humidifier cannot be used in a baby's room. As you would do with any other electrical appliance just make sure that the humidifier is safely out of reach. Don't allow the mist output to fall directly onto the baby because this will cool the baby down and babies are not great at regulating their body temperature.

## **HUMIDIFIER SETUP AND USE (see photos on page 2)**

- Place the humidifier in an upright position on a stable, flat surface.
- Please ensure the unit is a safe distance away from a wall or furniture. Do not allow the mist to blow directly onto furniture, surfaces, ceilings or walls.
- Always unplug the humidifier before you remove or refit the water tank. Water is likely to drip from the tank whenever you remove it.
- Ensure the tank is correctly fitted, if the tank is empty or is not in place, the “Empty Tank” light comes on, an alarm will sound and the humidifier will turn off.
- Do not use with softened water as you may find that it leaves sodium deposits from the water softening process within the room.
- Those in hard water areas might like to use filtered, distilled or cooled boiled water instead of tap water.
- If you are unsure if your water is hard you can check with your water supplier via their website or their customer service department.
- Important: Soak the water filter in tap water for 2 hours before inserting it into the humidifier. This helps to activate the filter for it to work at maximum efficiency.

### **To operate safely**

- Do not insert small objects into the unit or this will damage it and cause a hazard.
- Do not remove the tank when the humidifier is running or water may leak.
- Minimum operating condition 5°C to avoid the water from freezing.
- Do not add water that is above 40°C.

### **Aroma tray.**

Your MeacoMist deluxe includes an aroma tray at the bottom left of the humidifier. Push the tray gently inwards and the tray will pop out. Add a few drops of your favourite fragrance and this will be circulated into the air when the fan is turned on.



### **ATTENTION !**

- Never use the device with a damaged power cord, plug, cabinet or control panel. Never trap the power cord or allow it to come into contact with sharp edges.
- Always unplug the mains cable from the wall socket when removing or replacing the water tank.
- Failing to follow the instructions may lead to the guarantee becoming void.

Clean the exterior with a soft, dry cloth. If the device is extremely dirty, use a mild cleaning agent. Wipe the humidifier with a slightly damp cloth. Never spray the device with water.

### The air filter

When used regularly, the filter may become clogged with dust and particles. Therefore the filter should be cleaned at least every two weeks. Follow these steps:

1. Unplug the humidifier from the mains and lift off the water tank. The air filter holder is kept in place by two screws.

Once removed it can be lifted upwards. For cleaning or replacement.

2. Clean the filters with a vacuum cleaner or with a mild solution of washing up liquid. Make sure that the filter is rinsed, drained and dried before putting it back in the humidifier.



### Calcium Deposits

Every 2-3 weeks (more often in hard water areas) unplug the humidifier and wipe away any signs of scale or mould and rinse out the tank.

### The water filter (see photo on page 2)

The water filter is there to protect the humidifier from the limescale that comes from hard water and will prolong the life of the humidifier and will stop the white dust from the limescale from being blown into the room with the humidified air. Depending on how hard your water is you may have to change your water filter every few months, the harder the water the more often you have to change the filter. Customers with very hard water might find it better to use boiled water that has been allowed to cool or distilled water. Those in soft water areas will find that their filter will last a lot longer.

You can check on the performance of your water filter by placing a piece of dark paper or card in the mist. If calcium deposits are starting to build up then these will appear on the card and in the form of a white dust, this will give you an early indication that you need to change the water filter.

**Important: Soak the water filter in tap water for 2 hours before inserting it into the humidifier. This helps to activate the filter for it to work at maximum efficiency.**



**Never use the device without the air or water filters.**



## **Storage**

If the machine will not be used for a long period of time, take the following steps:

1. Remove the plug from the socket and empty the container. Dry the water container and the inside of the humidifier completely.
2. Clean and dry the air filter.
3. Store the device in a dust-free location away from direct sunlight, preferably covered with a sheet of plastic.
4. Never leave the unit with water in it in a room whereby the temperature will fall below 0°C to prevent the water from freezing.

## TROUBLESHOOTING

Check the following before contacting technical support:

Problem	Cause	Solution
The unit does not work, the display is blank.	The power is not connected or the humidifier is in night/sleep mode.	Insert the plug into the wall outlet and press the power button. If there is power connected then press the sleep button.
The device does not humidify.	The water container is empty.	Add water to the container.
	The water container has not been replaced correctly.	Place the water container in the correct position.
	The temperature in the room where the humidifier is operating is too low.	The machine does not humidify below 5°C.
	The relative humidity in the room where the humidifier is operating is too high.	The humidifier humidifies up to to the target relative humidity set and then turns off until the relative humidity goes below the set point again.
The humidifier works, but increases the relative humidity insufficiently.	The space is too large.	We recommend using more than one humidifier in the space.
	The room heating is too high and is drying the air too much.	Turning the heating down will help the relative humidity to increase.
	There is too much ventilation.	In winter the outside air can at times be very dry and this means that the humidifier has more work to do.
	The water filter is blocked and the reduced flow is affecting performance.	Clean or replace the water filter.
White dust is appearing on the furniture	The water filter is blocked with limescale from the hard water.	Replace the calcium water filter and follow the advice on the cleaning page of this manual.
Damp patches are appearing on the wall/ceiling/windows/other surfaces.	Humidification output is too high.	Use the humidistat to prevent humidification from going above 60%rh.
	Mist is hitting the walls.	Move the humidifier so that the mist does not hit the effected surfaces.
	Humidification output is too high.	Turn down the three stage humidification output.
The mist smells	Left over fragrance in the aroma tray	Clean the fragrance tray
	The water in the tank is not clean	Remove the water tank, pour the water away and clean the tank.
Mist output is reduced	There is scale on the ultrasonic plate	Clean the ultrasonic plate.
	The water is dirty from being in the tank too long	Remove the water tank, pour the water away and clean the tank.

## CONDITIONS OF WARRANTY

There is a one year warranty on your humidifier from the date of purchase.

All material or manufacturing defects will be repaired free of charge.

The following applies:

- Any repairs or replacement of components during the warranty period will not result in an extension of the warranty period.
- The warranty will expire if any alterations have been made to the humidifier, if third party components have been fitted or if the humidifier has been repaired by a third party.
- Components subject to normal wear and tear, such as the air filter, are not covered by the warranty.
- The warranty is only valid on presentation of the original, unaltered, and date-stamped purchase receipt.
- The warranty does not cover damage caused by actions that deviate from those as described in the user's manual or by neglect.
- All claims for compensation, including consequential damage, will not be entertained.
- The warranty can be invalidated if the humidifier is found to be dirty or if the filter has not been clean often enough.

To prevent unnecessary expenses, we recommend that you always carefully read the user's manual first. If this does not provide a solution, then call Meaco (U.K.) Limited on 01483 234900 between Monday to Friday 9am to 5pm.

This appliance is not intended for use by person (including children) with reduced physical, sensory or mental capabilities, or lack of experience and knowledge, unless they have been given supervision or instruction concerning use of the appliance by a person responsible for their safety.

Children should be supervised to ensure that they do not play with the appliance.

## TECHNICAL SPECIFICATIONS

Model	MeacoMist Deluxe Ultrasonic Humidifier
Power consumption	35 to 70 watts
Power supply	220-240V / 50Hz
Humidifying capacity	Maximum 400ml/hour
Capacity water container	6 litres
Operating range	5 – 37°C
Dimensions (w x d x h)	233 x 190 x 386mm
Net weight	2.6Kgs
Gross weight	3.3Kgs
Sound pressure level	<35dB(A)



This marking indicates that this product should not be disposed with other household wastes throughout the EU. To prevent possible harm to the environment or human health from uncontrolled waste disposal, recycle it responsibly to promote the sustainable reuse of material resources. To return your used device, please use the return and collection systems or contact the retailer where the product was purchased. They can take this product for environmental safe recycling.





# MeacoMist Deluxe Ultrasonisk Luftfugter Brugsvejledning



**Udgave: Oktober 2013**

Læs denne brugsvejledning omhyggeligt igennem, inden apparatet tages i brug, og gem den til eventuelt senere brug.

Tak fordi at du valgte Meaco. Det sætter vi stor pris på.

Du kan finde mere information på [www.meaco.dk](http://www.meaco.dk)

## PRODUKTBESKRIVELSE



For at fjerne tanken løfter du i håndtaget på bagsiden. Husk at frakoble strømmen først.



Skrul låget på beholderen af.



Fyld tanken med vand fra hanen, destilleret vand eller kogt og nedkølet vand. Sæt låget tilbage på plads



Sæt beholderen forsigtig tilbage på luftfugteren mens du holder den fast både foran og bagi



For at tømme tanken udføres processen modsat. Rengør beholderen og fjern eventuelle aflejringer.



Vandfilteret kan skiftes for at forhindre at aflejringer og forureninger kommer ind i luftfugteren og bliver blæst ud i rummet.

# SIKKERHEDSINSTRUKTIONER

## LÆS ALLE INSTRUKTIONER NØJE FØR DU TAGER PRODUKTET I BRUG.

Hvis der opstår en fejl på produktet i garantiperioden skal det sendes tilbage til os for at blive repareret. Pas derfor på original emballagen og opbevar den uden for børns rækkevidde. Emballagen destrueres som genbrugsmateriale.

**ADVARSEL** – Dette produkt er til indendørs privat brug. Anden brug af produktet kan forårsage brand, elektrisk stød eller anden skade på personer eller ejendele. Når du bruger elektriske apparater skal følgende sikkerhedsanvisninger altid følges:

- 1 . Brug ikke apparatet, hvis der er en skade på ledningen eller stikket, en fejlfunktion eller den er tabt eller skadet på anden måde. Returner apparatet til en autoriseret forhandler til undersøgelse og reparation.
- 2 . Apparatet skal altid stå i oprejst position for at undgå skader. Placer enheden på et fladt og stabilt underlag.
- 3 . Kontroller at spændningsangivelsen svarer til den lokale netspænding, før du tilslutter apparatet.
- 4 . Brug apparatet i en rumtemperatur mellem 5 °C og 37 °C.
- 5 . Sørg for at luftindtag og udløb ikke er blokeret eller tildækket.
- 6 . Placer ikke apparatet for tæt på gardiner eller andre genstande - min 30cm.
- 7 . For at undgå fugt og mug eller skade på elektriske artikler, må dampen ikke blæse direkte på en overfalde
- 8 . Placer aldrig noget på apparatet eller tildæk det med nogen former for materiale under brug.
- 9 . Dette produkt er beregnet til privat- og let kontorbrug og ikke til kommercielt, industrielt eller udendørs brug.
- 10 . For at beskytte mod elektrisk stød, må apparatet, stikket eller ledningen ikke sænkes ned i vand eller sprayes med væsker.
- 11 . Strømledningen må aldrig frakobles uden først at trykke på "TÆND/SLUK knappen, da dette kan skade apparatet.
- 12 . Træk altid strømledningen ud når apparatet ikke er i brug eller skal flyttes. Hvis strømforsyningen skal frakobles, så grib fat i stikket og træk det ud af stikkontakten. Træk aldrig i ledningen.
- 13 . Tøm altid vandtanken og tør alle dele før opbevaring af apparatet.
- 14 . Opsyn er nødvendig når apparatet er i brug eller i nærheden af et barn og kæledyr.
- 15 . Før ikke strømledningen ind under tæpper eller løbere. Hold kablet væk fra områder, hvor man kan snuble eller på anden måde komme til skade.
- 16 . Opbevar aldrig apparatet i direkte sollys, da plasten sandsynligvis vil blive misfarvet.
- 17 . Alle reparationer skal foretages af en kvalificeret servicetekniker. Reparationer udført af ukvalificerede personer kan forårsage skade på apparatet, personer eller ejendele og gøre garantien ugyldig.
- 18 . Undgå brug af forlængerledning, da den kan overophedes og forårsage brandfare. Brug kun forlængerledning efter at have forsikret dig om at den er i perfekt stand. Forlængerledninger kan også forårsage spændningsfald, hvilket vil påvirke luftfugteren.
- 19 . Brug ikke apparatet uden luftfilter, da det tillader skidt at samle sig inde i luftfugteren og kan ophæve garantien.
- 20 . Kontroller vand- og luftfilter regelmæssigt for at holde det rent. Et beskidt luftfilter begrænser luftstrømmen ind i maskinen som vil øge modstanden på viften og kan føre til skade og ugyldiggøre garantien. Hvis du ikke rengør eller skifter vandfilter ofte nok, så vil små partikler af kalk (der viser sig som hvidt støv i dampen) lægge sig på overflader i rummet.

## LEDNINGSIKSTRUKTIONER

**Ledningsinstruktioner: Udskiftning af stik til strømforsyningen, skal udføres af en autoriseret person.**

**Ledningerne har følgende farver:**

BLÅ - NEUTRAL

BRUN - STRØMFØRENDE

GUL OG GRØN – JORD

Da farverne på ledningerne i strømmettet til dette apparat ikke nødvendigvis svarer til de farvede mærker som identificerer polerne, skal du gøre følgende:

1. Den BLÅ ledning er NEUTRAL og skal kobles til polen som er markeret med bogstavet N eller farven sort.
2. Den brune ledning er STRØMFØRENDE og skal kobles til polen som er markeret med bokstavet L eller farven RØD.
3. GRØN / GUL er JORD og skal kobles til polen, som er markeret med bogstavet E eller farven grøn eller grøn / gul.
4. Sørg altid for at ledningens greb er placeret og fastgjort korrekt.

Hvis der skal anvendes en 13A (BS 1362) sikring i stikket skal den udstyres med en 13A sikring.

Hvis du er i tvivl, kontakt en autoriseret elektriker.

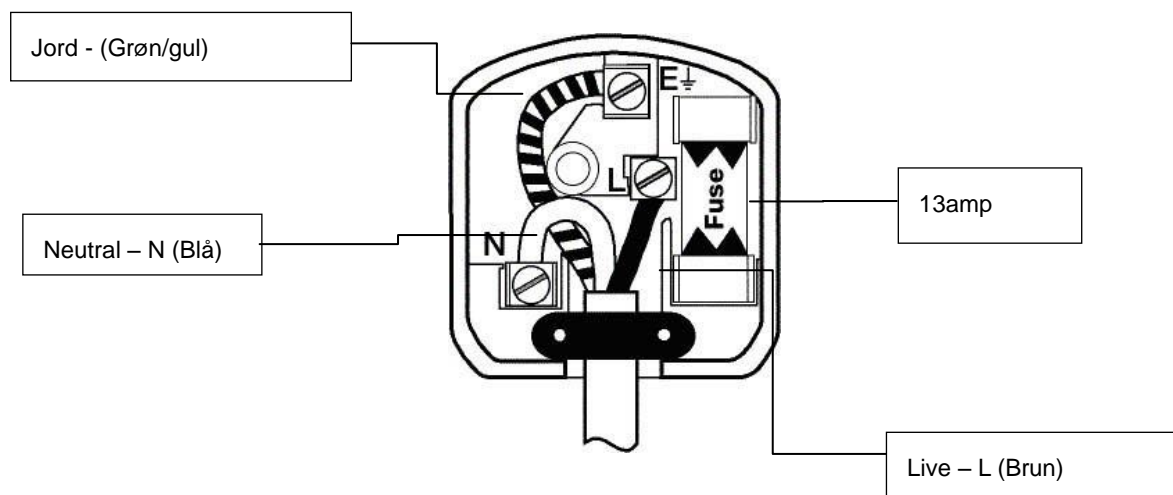



## KONTROLPANELET



**Knapperne på kontrolpanelet er (fra højre til venstre):**

<b>Tænd/ Sluk</b>	Tryk én gang for at tænde luftfugter, tryk igen for at slukke den
<b>Effektstyring</b>	Tryk for at se tre udgange - Lav / Middel / Høj. Høj afgiver mest fugtighed i luften og lav mindst.
<b>Varm damp</b>	Tryk for at varme vandet før det fugter .
<b>Hygostat</b>	Her kan du angive et niveau for den relative fugtighed så luftfugteren slukker og tænder igen når den relative luftfugtighed kommer under det ønskede niveau.
<b>Timer</b>	Bruges til at slukke luftfugteren efter 1-9 timers brug.
<b>Nat modus</b>	Tryk for at slukke skærmen og tanken bag lyset og luftfugteren vil prøve at opretholde en relativ fugtighed på 65 - 70 % RF. Tryk på knappen igen for at gå tilbage til normal drift.
<b>Vifte</b>	Trykker du her tænder viften og det grønne lys øverst til højre lyser. Viften har tre funktioner, dampen kastes længere ind i rummet, ioniseringen tænder og luften renses via HEPA-filter og aktive kulfiltre som alt sammen bidrager til at rense luften i rummet.

## FORSTÅELSE OG BRUK AV EN LUFTFUGTER

### Hvordan virker en ultrasonisk luftfugter?

Højhastigheds vibrationer inde i luftfugteren laver små vandpartikler som blæses ud i rummet fra toppen af luftfugteren.

### Hvilken relativ fugtighed bør jeg bruge?

For de fleste er en relativ fugtighed mellem 40 - 60 % rh fint. Du ønsker ikke en relativ luftfugtighed som er meget højere end 60 % rh fordi der kan dannes mug ganske hurtigt.

### Hvilken hjælp gør viften og filtrene?

Viften sender fugtigheden længere ind i rummet og trækker luften gennem HEPA-filteret og det aktive

kulfilter samt aktiverer ioniseringen. Et HEPA-filter fjerner partikler fra luften, det aktive kulfilter fjerner lugte og ioniseringen bidrager til at rense luften ved at trække støvpartikler ned til bakken.

### **Er det dyrt at bruge en luftfugter?**

Luftfugteren bruger ca 35 watt i normal drift og ca 70 watt i varm damp modus med viften på. Dette er ikke mere end et par lyspærer .

### **Hvad er hygrostat?**

Akkurat som du har en termostat som du sætter på dine varmeapparater har du en hygrostat på din luftfugter. Dette vil gøre at luftfugteren slukker og tænder igen efter behov uden at du behøver at bekymre dig om det .

### **Bør jeg slukke luftfugteren nogle få timer om dagen?**

Nej, bare lad luftfugterens hygrostat bestemme hvornår du skal fugte og hvornår den skal slukke.

### **Vil det hjælpe dem med tør hud?**

En luftfugter vil øge den relative luftfugtighed i rummet, noget som vil forhindre at luften udtørre huden. Svælg, luftveje og slimhinder føles ikke så tørre og du vil opleve at du får færre statisk elektriske stød.

### **Kan jeg bruge den i et børneværelse?**

Der er intet til hinder for at bruge luftfugteren i et børneværelse. Sørg dog for at luftfugteren er ude for rækkevidde og lad ikke dampen lande direkte på barnet, fordi det vil nedkøle barnet og babyer er ikke gode til at regulere kropstemperaturen.

## OPSTART OG BRUG

- Placer luftfugteren i oprejst position på et stabilt, fladt underlag.
- Sørg for at apparatet er placeret med god afstand fra væg eller møbler. Lad ikke dampen blæse direkte på møbler, overflader, loft eller vægge.
- Fjern altid strømtilførslen til luftfugteren før du fjerner eller monterer vandtanken, da der er risiko for at der drypper vand fra tanken. Sørg for at tanken er rigtig monteret. Hvis tanken er tom eller ikke monteret korrekt, lyser "tom tank" og en alarm udløses og luftfugteren slukker.
- Anvend ikke afkalkningsmidler i apparatet, da det kan efterlade støv i rummet. Hvis man bor i områder med hårdt vand bør man i stedet bruge filtreret, destilleret eller afkølet kogt vand.
- Hvis du er i tvivl om vandet er hårdt, kan du kontakte dit vandværk via deres hjemmeside eller deres kundeservice.

### Sikker brug

- Placer ikke små genstande inde i apparatet da det vil skade den og forårsage en fare.
- Fjern ikke tanken når luftfugteren er i gang, da vandet kan lække.
- Minimum temperatur er 5 °C for at undgå at vandet fryser.
- Tilsæt ikke vand som er over 40 °C.

### Aromabeholder

Din MeacoMist deluxe indeholder en aromaskuffe nederst til venstre i luftfugteren. Skub skuffen forsigtig indover og magasinet vil komme ud. Tilsæt nogle dråber af din favoritduft, og dette vil blive sendt ud i luften når viften tændes.

### ADVARSEL !

Brug aldrig apparatet med skadet strømledning, kontakt, kabinet eller kontrolpanel. Fastgør aldrig strømledningen eller i tæt kontakt med skarpe kanter. Træk altid strømledningen ud af stikkontakten når du fjerner eller monterer vandtanken. Undlader du at følge instruktionerne kan det resultere i at garantien ugyldiggøres.



## RENGØRING

**Sluk luftfugteren og træk stikket ud af stikkontakten før rengøring.**

### **Eksteriøret**

Rengør ydersiden med en blød, tør klud. Hvis luftfugteren er meget beskidt, kan du bruge et mildt rengøringsmiddel. Tør den af med en let fugtig klud. Spray aldrig apparatet med vand.

### **Kalkaflejringer**

Hver 2.-3. uge (ofte i områder med hårdt vand) slukkes luftfugteren og eventuelle tegn på kalk eller mug fjernes og tanken renses.

### **Vandfilteret**

Vandfilteret beskytter luftfugteren mod kalk som kommer fra hårdt vand og forlænger levetiden på luftfugteren og forhindrer det hvide støv fra kalken i at blæse ud i rummet med vanddampen. Afhængig af hvor hårdt vandet er, kan det ske at du må skifte vandfilteret med nogle måneders mellemrum. Jo hårdere vandet er, jo ofte må du skifte filter. I geografiske områder med meget hårdt vand kan man have gavn af at bruge kogt afkølet vand eller destilleret vand. I geografiske områder med blødt vand holder filteret meget længere.

Du kan kontrollere ydelsen på vandfilteret ved at placere et stykke mørkt papir eller pap i dampen. Hvis kalkresterne bliver synlige på papiret som hvidt støv, vil dette give dig en tidlig indikation af at du skal skifte vandfilter.

Sluk luftfugteren og træk stikket ud af stikkontakten før rengøring.

### **Eksteriøret**

Rengør ydersiden med en tør klud. Hvis enheden er meget beskidt, kan du bruge et mildt rengøringsmiddel. Tør luftfugteren med en let fugtig klud. Spray aldrig enheden med vand.

### **Luftfilteret**

Når den bruges regelmæssigt kan filteret stoppe til med støv og partikler. Derfor bør filteret rengøres mindst hver anden uge. Følg denne fremgangsmåde:

1. Træk stikket ud af stikkontakten og løft vandtanken af. Luftfilterholderen holdes på plads af to skruer. Når disse er fjernet kan filteret løftes af og rengøres eller udskiftes.

2. Rengør filtrene med en støvsuger eller med et mildt opvaskemiddel. Sørg for at filteret er renses og tørret før du sætter det tilbage i luftfugter.



### **Kalkaflejringer**

Hver 2.-3. uge ( oftere i områder med hårdt vand ) frakobles luftfugteren og eventuelle tegn på kalk eller mug tørres væk og tanken renses.

## Vandfilteret

Vandfilteret er der for at beskytte luftfugteren mod kalk som kommer fra hårdt vand og vil forlænge levetiden på luftfugteren og stoppe det hvide støv fra kalken i at blive blæst ind i rummet med vanddampen. Afhængig af hvor hårdt vandet er, kan det ske du må skifte vandfilter med nogle måneders mellemrum, jo hårdere vandet er, jo ofte må du skifte filter. Kunder med meget hårdt vand kan med fordel bruge kogt vand som har fået lov til at nedkøle eller destilleret vand. Filteret holder længere i de områder der har blødt vand.

Du kan tjekke vandfilteret ved at placere et stykke mørkt papir eller pap i dampen. Hvis der kommer kalkrester på papiret i form af hvidt støv, vil dette give dig en tidlig indikation af du skal skifte vandfilter.



**Brug aldrig enheden uden luftfilter eller vandfilter.**

## OPBEVARING

### Opbevaring

Hvis maskinen ikke skal bruges over en længere periode, gøres følgende:

1. Fjern stikket fra stikkontakten og tøm beholderen. Tør vandbeholderen og indersiden af luftfugteren helt.
2. Rengør og tør luftfilteret af.
3. Opbevar enheden i et støvfrit sted væk fra direkte sollys, fortrinsvis dækket med et ark af plast.
4. Opbevar aldrig enheden indeholdende vand i et rum hvor temperaturen vil falde under 0 °C for at hindre at vandet fryser.

## FEJLSØGNING

Kontroller følgende før du kontakter teknisk kundeservice:

Problem	Årsag	Løsning
Apparatet virker ikke, intet vises i displayet.	Strømtilførslen er ikke tilkoblet eller apparatet er i natmodus.	Sæt stikket i stikkontakten og tryk på tænd/sluk-knappen. Hvis strømmen er tilkoblet så tryk på knappen for natmodus.
Apparatet afgiver ikke fugtighed.	Vandbeholderen er tom.	Fyld vand i beholderen.
	Vandbeholderen er ikke sat korrekt på plads	Sørg for at beholderen er rigtig placeret. Prøv evt. at tage den ud og ind igen.
	Temperaturen i rummet er for lav.	Maskinen virker ikke i temperaturer under 5°C.
	Luftfugtigheden i rummet er for høj.	Luftfugteren tilsætter fugtighed så længe luftfugtigheden er under det indstillede niveau. Når luftfugtigheden kommer over dette niveau slukker den automatisk.
Luftfugteren virker, men effekten er for dårlig.	Rummet er for stort.	Vi anbefaler at bruge mere end een luftfugter.
	Rummet varmes kraftig op og dette udtørrer luften.	Hvis du skruer ned for varmen, vil dette hjælpe med at øge den relative fugtighed..
	Der er for meget ventilation.	Om vinteren er den udendørs luft ofte meget tør hvilket betyder at luftfugteren skal arbejde meget.
	Vandfilteret er tilstoppet og apparatet får ikke nok vand.	Rens eller skift vandfilteret.
Der kommer hvidt støv på møblerne.	Vandfilteret er tilstoppet.	Skift vandfilter og rens maskinen som beskrevet i manualen.
Jeg får kondens på vægge/ vinduer/andre overflader	Der tilføres for meget fugtighed.	Brug hygrostaten til at regulere fugtigheden. Den bør ikke være over 60%, og må også gerne være noget lavere end dette.
	Dampen rammer væggen..	Flyt luftfugteren så den ikke blæser direkte op på væggen eller et vindue.
	Der tilføres for meget fugtighed.	Skru ned for effekten. Du har tre niveauer at vælge imellem.
Dampen lugter	Der er rester af aroma i aromabeholderen	Rens aromabeholderen
	Vandet i vandbeholderen er ikke rent	Fjern beholderen. Hæld vandet ud. Rengør beholderen og fyld den op med rent frisk vand.
Luftfugteren har reduceret effekt	Der er aflejringer på den ultrasoniske plade	Rengør den ultrasoniske plade
	Vandet er beskidt fordi det har været i beholderen for længe	Fjern beholderen. Hæld vandet ud. Rengør beholderen og fyld den op med rent vand.

## GARANTIBETINGELSER

Der er et års garanti på din luftfugter fra købsdato. Alle material- eller produktionsfejl reparerer gratis. Hvis du har købt luftfugteren hos en forhandler i Danmark gælder dansk forbrugerlov. Ved en garantisag, kontakt da venligst forhandleren som du har købt produktet af eller Meaco direkte.

Følgende gælder:

- Eventuelle reparationer eller udskiftning af komponenter indenfor garantiperioden vil ikke føre til nogen forlængelse af garantiperioden.
- Garantien bortfalder hvis der er foretaget ændringer på luftfugteren, hvis tredjeparts komponenter er monteret eller hvis luftfugteren er repareret af tredjepart .
- Komponenter med normal slidtage og ælde, dog dækkes luftfilteret ikke af garantien.
- Garantien er kun gyldig ved fremvisning af den oprindelige, uændrede, og datostemplede kvittering.
- Garantien dækker ikke skader som skyldes handlinger som afviger fra det som er beskrevet i brugsvejledningen eller ved forsømmelse.
- Alle erstatningskrav, inklusiv følgeskade, vil ikke blive erstattet.
- Garantien kan bortfalde hvis luftfugteren er beskidt eller hvis filteret ikke har været rent nok.

For at undgå unødvendige udgifter, anbefaler vi at du altid først læser brugsvejledningen nøje. Hvis dette ikke giver en løsning, kan du derefter ringe til vores tekniske kundesupport. Se vores hjemmeside [meaco.dk](http://meaco.dk) for information om telefonnummer og åbningstider.

Dette apparat er ikke beregnet til brug af personer (inklusiv børn) med reduceret fysiske, sensoriske eller mentale evner, eller mangel på erfaring og kundskab, med mindre de er under tilsyn eller instrueret i brugen af apparatet af en person som er ansvarlig for deres sikkerhed.

Børn skal holdes under opsyn for at sikre at de ikke leger med apparatet.

## TEKNISKE SPESIFIKASJONER

Model	Meaco Mist Deluxe Ultrasonisk luftfugter
Effektforbrug	30 Watt
Tilført spænding	220-240V / 50Hz
Befugtningskapacitet	Maksimum 350 ml/time
Kapacitet vandbeholder	5 liter
Operating range	5 – 35°C
Dimensioner (B x D x H)	220 x 165 x 365 mm
Nettovægt	2.75 Kg
Bruttovægt	2.22 Kg
Lydniveau	<35dB(A)



Dette symbol angiver at produktet ikke må smides ud sammen med almindeligt husholdningsaffald. For at beskytte miljøet skal produktet genbruges ansvarligt for at fremme bæredygtig genvinding af de materielle ressourcer. For at returnere en brugt enhed, kan du bruge retur-og indsamlingsystemer eller kontakte forhandleren hvor produktet er købt.







# MeacoMist Deluxe Ultrasonisk Luftfukter Instruksjonsmanual



**Utgave: October 2013**

Vennligst les denne brukermanualen nøye før du bruker luftfukteren.

Vennligst ta vare på manualen for senere bruk.

Takk for at du valgte Meaco. Vi setter stor pris på det.

Trenger du mer informasjon så se [www.meaco.no](http://www.meaco.no)

## PRODUKTBESKRIVELSE



For å fjerne tanken løfter du i håndtaket på baksiden. Husk å kople fra strømmen først.



Skru av lokket på beholderen.



Fyll tanken med vann fra springen, destilert vann eller kokt og nedkjølt vann. Sett lokket tilbake på plass.



Sett beholderen forsiktig tilbake på luftfukteren mens du holder den fast både foran og bak.



For å tømme tanken utføres prosessen motsatt. Rengjør beholderen og fjern eventuelle avleiringer.



Vannfilteret må bytes for å hindre at avleiringer og forurensninger kommer inn i luftfukteren, for så å blåses ut i luften.

## SIKKERHETSINSTRUKSJONER

### VENNLIGST LES ALLE INSTRUKSJONENE NØYE FØR DU BENYTTER PRODUKTET.

Dersom det blir en feil på produktet i garantitiden må det sendes tilbake til oss for reparasjon. Ta derfor vare på emballasjen, men husk å holde den unna barn. Når du kaster emballasjen ber vi deg om å kilesortere dette.

**ADVARSEL** – Dette produktet er ment for innendørs privat bruk. All annen bruk enn dette kan forårsake brann, elektrisk støt eller annen skade på personer eller eiendeler. Når du bruker elektriske apparater må følgende sikkerhetsanvisninger alltid følges:

- 1 . Ikke bruk enheten med skadet ledning eller plugg, etter at den feiler eller er blitt mistet eller skadet på noen måte . Send den tilbake til et autorisert servicested for undersøkelse og reparasjon.
- 2 . Denne enheten skal alltid holdes i oppreist stilling for å unngå skader . Plasser enheten på et flatt og stabilt underlag.
- 3 . Sjekk den innkommende spenningen å sikre at det samsvarer med enhetens spesifikasjon før bruk .
- 4 . Bruk denne enheten i en romtemperatur mellom 5 °C og 37 °C.
- 5 . Sørg for at luftinntak og utløp ikke er blokkert eller dekket .
- 6 . Ikke plasser enheten for nær gardiner eller andre gjenstander - min 30cm .
- 7 . Ikke la tåken blåse direkte på en overflate for å unngå fukt og muggvekst eller skade på elektriske artikler .
- 8 . Plasser aldri noe oppå enheten og dekk ikke med noen slags materiale under bruk .
- 9 . Dette produktet er beregnet for privat- og lett kontorbruk og ikke for kommersielle, industrielle eller utendørs bruk .
- 10 . For å beskytte mot elektrisk støt , ikke senk enheten , plugg eller ledning i vann, eller spray med væsker.
- 11 . Aldri koble fra strømkabelen uten å trykk på "Power "-tasten til off først, da dette kan skade enheten .
- 12 . Trekk alltid ut strømkabelen når den ikke er i bruk eller skal flyttes . For å koble fra strømforsyningen, grip i pluggen og trekk fra stikkkontakten . Dra aldri i ledningen.
- 13 . Tøm alltid vanntanken og tørk alle deler før lagring av enheten .
- 14 . Nøye oppsyn er nødvendig når apparatet brukes av eller i nærheten av barn og kjæledyr.
- 15 . Ikke kjør strømkabelen i under tepper, eller dekk til med tepper eller løpere. Hold kabelen borte fra områder der den kan snubles i, eller på annen måte skades eller dras i..
- 16 . Aldri bruk eller oppbevar enheten i direkte sollys, da plasten sannsynligvis vil misfarges.
- 17 . For å reparere enheten, ta den med til en kvalifisert servicetekniker. Reparasjoner utført av ukvalifiserte personer kan forårsake skade på enheten eller skade på personer eller eiendom og gjøre garantien ugyldig .
- 18 . Der det er mulig, unngå bruk av skjøteledning fordi de kan overopphetes og forårsake brannfare. Bruk bare skjøteledning etter å ha forsikret deg om at den er i perfekt stand. Skjøteledninger kan også forårsake spenningsfall som vil påvirke luftfukteren.
- 19 . Ikke bruk enheten uten luftfilter, da dette vil tillate skitt å samle inne i luftfukteren og kan oppheve garantien.
- 20 . Kontroller vann- og luftfiltre regelmessig for å holde den ren. Et skittent luftfilter vil begrense luftstrømmen inn i maskinen som vil øke motstanden på viften og kan føre til skade og kan ugyldiggjøre garantien. Hvis du ikke rengjør eller skifter vannfilter ofte nok så vil små partikler av kalk (som et hvitt støv vil vises i tåken og lande på overflater i rommet.

## KABLINGSINSTRUKSJONER

**Kablingsinstruksjoner:** Dersom det skulle være nødvendig å skifte pluggen for strømforsyning må kvalifisert personell gjøre dette. Ledningene i kabelen er merket med følgende farger:

BLÅ - NØYTRAL

BRUN - LIVE

GUL OG GRØNN – JORD

Ettersom fargene på ledningene i strømmettet til dette apparatet ikke nødvendigvis tilsvarer de fargede merkene som identifiserer terminalene i støpselet, gjør du som følger:

1. Den BLÅ ledningen er NØYTRAL og må kobles til terminalen som er merket med bokstaven N eller farget svart.
2. Den brune ledningen er LIVE og må kobles til terminalen som er merket med bokstaven L eller farget RØD.
3. GRØNN / GUL er JORD og må kobles til terminalen som er merket med bokstaven E eller farget grønn eller grønn / gul.
4. Pass alltid på at ledningens grep er plassert og festet riktig.

Hvis en 13A (BS 1362) Sikring i pluggen skal brukes må den være utstyrt med en 13A Sikring.

Hvis du er i tvil så kontakt en kvalifisert elektriker.

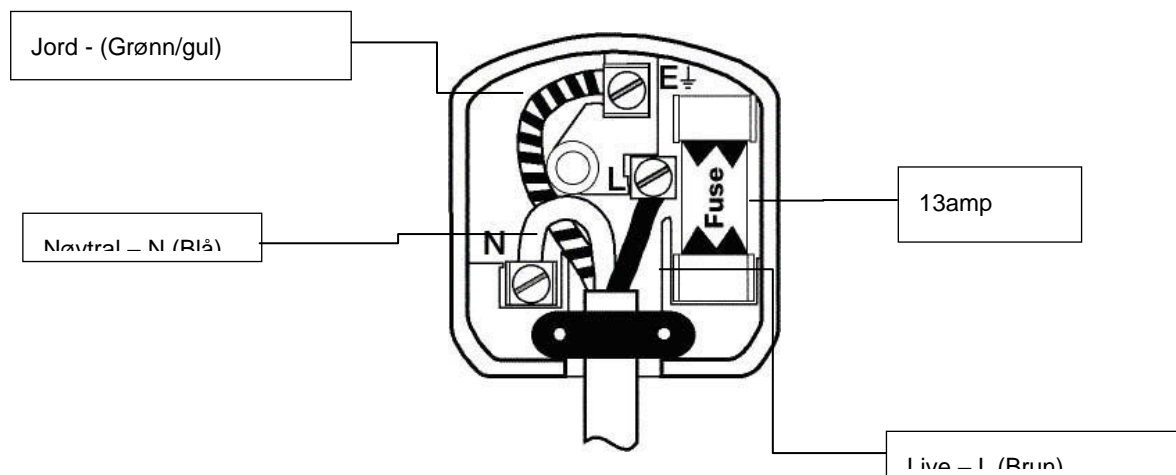

## KONTROLLPANELET



### Knappene på kontrollpanelet er (fra høyre til venstre):

<b>Av/ På</b>	Trykk én gang for å slå på luftfukter, trykk igjen for å slå den av
<b>Effektstyring</b>	Trykk for å bla gjennom de tre utganger - Lav / Middels / Høy. Høy setter mest fuktighet i luften og lav setter minst.
<b>Varm damp</b>	Trykk for å forvarme vannet før det er fuktet .
<b>Hygostat</b>	Her kan du angi et mål for den relative fuktighet der luftfukter slås av, og på igjen når den relative luftfuktigheten synker under settpunktet .
<b>Timer</b>	Brukes for å slå luftfukter av etter mellom 1-9 timers bruk.
<b>Nattmodus</b>	Trykk for å slå skjermen og tanken bak lyset av ( etter ca ett minutt ) og luftfukteren vil prøve å opprettholde en relativ fuktighet på 65 - 70 % RF. Trykk på knappen igjen for å gå tilbake til normal drift.
<b>Vifte</b>	T rykker du her slås viften på og det grønne lyset øverst til høyre lyser . Viften har tre funksjonerer, tåken kastes lenger inn i rommet, ioniseringen slås på og luften renses i HEPA-filter og aktive kullfiltre som alle vil bidra til å renses luften i rommet.

## FORSTÅELSE OG BRUK AV EN LUFTFUKTER

### Hvordan virker en ultrasonisk luftfukter?

Høyhastighets vibrasjoner inne i luftfukteren lager små vannpartikler som blåses inn i rommet fra toppen av luftfukteren.

### Hvilken relative fuktigheten bør jeg bruke?

For de fleste er en relativ fuktighet mellom 40 - 60 % rh er fint. Du ønsker ikke å ta den relative luftfuktigheten er mye høyere enn 60 % rh fordi mugg kan dannes ganske raskt.

### Hvilken hjelp gjør viften og filtrene?

Viften sender fuktigheten lengre inn i rommet og trekker luften gjennom HEPA-filter og det aktive kullfilteret samt aktiverer ionisingen. Et HEPA-filter fjerner partikler fra luften, det aktive kullfilteret fjerner lukter og ionisering bidrar til å rense luften ved å trekke støvpartikler ned til bakken.

### Er det dyrt å bruke en luftfukter?

Luftfukteren bruker ca 35 watt i normal drift og ca 70 watt i varm tåke modus med viften på. Dette er ikke mer enn et par lyspærer .

### Hva er hygrostat?

Akkurat som du har en termostat som du setter på dine panelovner har du en hygrostat på din luftfukter. Dette vil gjøre at luftfukteren slår seg av og på etter behov uten at du trenger å bekymre deg for det .

### Bør jeg slå av luftfukteren noen få timer om dagen?

Nei, bare la luftfukterens hygrostat bestemme når du skal fukte og når den skal slås av.

### Vil det hjelpe dem med tørr hud?

En luftfukter vil øke den relative luftfuktigheten i rommet, noe som vil forhindre at luften tørker ut huden din. Svelg, luftveier og slimhinner føles ikke så tørre og du vil oppleve at du får færre statiske støt.

### Kan jeg bruke den i et barnerom?

Det er ingen grunn til at den fukter ikke kan brukes i en barnerom. Som du ville gjort med hvilket som helst annet elektrisk apparat, bare sørg for at luftfukteren er trygt ute av rekkevidde. Ikke la tåken falle direkte på barnet fordi dette vil kjøle barnet ned og babyer er ikke gode på å regulere kroppstemperaturen .

- Plasser luftfukteren i oppreist stilling på et stabilt, flatt underlag.
- Sørg for at enheten er på trygg avstand fra en vegg eller møbler. Ikke la tåken å blåse direkte på møbler, overflater, tak eller vegger.
- Trekk alltid ut strømtilførselen til luftfukteren før du fjerner eller monter vanntanken. Det er fare for at vann kan søles fra tanken når du fjerner den.
- Pass på at tanken er riktig montert, hvis tanken er tom eller ikke er på plass, kommer "tom tank" lyset på, og en alarm utløses og luftfukteren slås av.
- Ikke bruk midler for bløtt vann da du kan erfare at det etterlater støv i rommet.
- De som bor i i områder med hardt vann bør bruke filtrert, destillert eller avkjølt kokt vann i stedet for vann fra springen.
- Hvis du er usikker på om vannet er hardt kan du sjekke med din vannverket via deres hjemmeside eller deres kundeservice.

### Trygg bruk

- Ikke sett små gjenstander inn i enheten da dette vil skade den og forårsake en fare.
- Ikke fjern tanken når luftfukteren er i gang da vann kan lekke.
- Minimum temperatur er 5 °C for å unngå at vannet fryser.
- Ikke tilsett vann som er over 40 °C.

### Aromabeholder

Din MeacoMist deluxe inneholder en aromaskuff nederst til venstre i luftfukter.en Skyv skuffen forsiktig innover og magasinet vil komme ut. Tilsett noen dråper av din favorittduft, og dette vil bli sendt ut i luften når viften slås på.

### ADVARSEL !

Aldri bruk enheten med skadet strømledning, kontakt, kabinett eller kontrollpanel. Aldri fest strømledningen eller la den komme i kontakt med skarpe kanter. Trekk alltid ut strømledningen fra stikkkontakten når du fjerner eller bytter vanntanken. Unnlater du å følge instruksjonene kan føre til at garantien blir ugyldig.



## REHOLD

Slå av luftfukteren og trekk ut støpselet fra stikkkontakten før rengjøring.

### Eksteriøret

Rengjør utsiden med en myk, tørr klut. Hvis enheten er svært skitten, kan du bruke et mildt rengjøringsmiddel. Tørk av luftfukteren med en lett fuktet klut. Spray aldri enheten med vann .

### Luftfilteret

Når den brukes regelmessig, kan filteret bli tett med støv og partikler . Derfor bør filteret rengjøres minst annenhver uke. Følg denne fremgangsmåten:

1. Trekk ut enheten fra strømmen og løft av vanntanken. Luftfilterholderen holdes på plass av to skruer. Når disse er fjernet kan filteret løftes av oppover, for rengjøring eller utskifting.
- 2 . Rengjør filtrene med en støvsuger eller med et mildt oppvaskmiddel. Sørg for at filteret er rensset og tørket før du setter det tilbake i luftfukter.



### Kalkavleiringer

Hver 2. - 3. uke (oftere i områder med hardt vann ) koble fra luftfukteren og tørk vekk eventuelle tegn på kalk eller mugg og rens ut tanken.

### Vannfilteret

Vannfilteret er der for å beskytte luftfukter fra kalk som kommer fra hardt vann, og vil forlenge levetiden til luftfukteren og vil stoppe det hvite støvet fra kalk fra å bli blåst inn i rommet med vanddampen. Avhengig av hvor hardt vannet er kan det hende du må skifte vannfilter med noen måneders mellomrom, jo hardere vannet er, jo ofte må du skifte filter. Kunder med svært hardt vann kan finne det bedre å bruke kokt vann som har fått lov til å avkjøle eller destillert vann. De med bløtt vann vil finne at deres filter vil vare mye lenger .

Du kan sjekke ytelsen til vannfilter ved å plassere et stykke mørk papir eller papp i tåken. Hvis kalkrester begynner å bygges opp på papiret i form av et hvitt støv, vil dette gi deg en tidlig indikasjon på at du må bytte vannfilter.



**Bruk aldri enheten uten luftfilter eller vannfilter.**



## OPPBEVARING

### Oppbevaring

Hvis maskinen ikke skal brukes over en lengre periode, ta følgende skritt:

1. Ta støpselet fra stikkkontakten og tøm beholderen. Tørk vannbeholderen og innsiden av luftfukteren helt.
2. Rengjør og tørk av luftfilteret.
3. Oppbevar enheten i et støvfritt sted vekk fra direkte sollys, fortrinnsvis dekket med et ark av plast.
4. Aldri oppbevar enheten med vann i seg i et rom hvor temperaturen vil falle under 0 °C for å hindre at vannet fryser.

## FEILSØKING

Kontroller følgende før du kontakter teknisk kundeservice:

Problem	Årsak	Løsning
Enheden virker ikke, intet vises i displayet.	Strømtilførselen er ikke tilkopleet, eller enheten er i nattmodus.	Ikople til strøm og trykk på av/på-knappen. Hvis strømmen er tilkopleet så trykk på knappen for nattmodus.
Enheden avgir ikke fuktighet.	Vannbeholderen er tom.	Fyll vann i beholderen.
	Vannbeholderen har ikke blitt satt riktig på plass.	Sørg for at beholderen er riktig plassert. Ta den gjerne ut og inn igjen.
	Temperaturen i rommet er for lav.	Maskinen virker ikke i temperaturer under 5°C.
	Luftfuktigheten i rommet er for høy.	Luftfukteren tilsetter fuktighet så lenge luftfuktigheten er under nivået du har innstilt. Når luftfuktigheten kommer over dette nivået vil den slå seg av.
Luftfukteren virker, men effekten er for dårlig.	Rommet er for stort.	Bruk mer enn en luftfukter.
	Rommet varmes opp kraftig og dette tørker ut luften.	Om du reduserer fyringen vil dette hjelpe til å øke den relative fuktigheten.
	Det er for mye ventilasjon.	Om vinteren er det ofte veldig tørr luft ute. Mye ventilasjon gjør at fuktigheten tynnes ut av den tørre luften som kommer inn. Reduser ventilasjonen for å øke fuktigheten.
	Vannfilteret har gått tett og enheten får ikke nok vann.	Rens eller bytt vannfilteret.
Det kommer hvitt støv på møblene.	Vannfilteret er tett.	Bytt vannfilter og rens maskinen slik det er beskrevet i denne manualen.
Jeg får kondens på vegg / vindu / andre overflater.	Det tilføres for mye fuktighet.	Bruk hygrostaten til å regulere fuktigheten. Den bør ikke være over 60%, og kan også gjerne være noe lavere enn dette.
	Dampen treffer veggen..	Flytt luftfukteren så den ikke blåser fuktigheten rett på en vegg eller et vindu.
	Det tilføres for mye fuktighet.	Slå ned effekten. Du har tre nivåer å velge mellom.
Dampen lukter	Det er rester av aroma i aromabeholderen	Rens aromabeholderen
	Vannet i vannbeholderen er ikke rent	Fjern beholderen. Hell ut vannet. Rengjør beholderen og fyll den opp med rent frisk vann.
Luftfukteren har redusert effekt	Det er avleiringer på den ultrasoniske platen	Rengjør den ultrasoniske platen
	Vannet er skittent etter å ha vært i beholderen for lenge	Fjern beholderen. Hell ut vannet. Rengjør beholderen og fyll den opp med rent frisk vann.

## GARANTIBETINGELSER

Det er ett års garanti på din luftfukter fra kjøpsdato. Alle material- eller produksjonsfeil blir reparert gratis. Har du kjøpt luftfukteren fra en forhandler i Norge gjelder norsk forbrukerkjøpslov som kan gi deg ytterligere rettigheter. Ved en garantisak, vennligst kontakt forhandleren der du kjøpte produktet, eller Meaco direkte.

Følgende gjelder:

- Eventuelle reparasjoner eller utskifting av komponenter innenfor garantiperioden vil ikke føre til noen forlengelse av garantiperioden .
- Garantien bortfaller hvis noen endringer har blitt gjort på luftfukter, hvis tredjeparts komponenter er montert eller hvis luftfukter er blitt reparert av en tredjepart .
- Komponenter med normal slitasje og elde, slik som luftfilteret, dekkes ikke av garantien.
- Garantien er kun gyldig ved presentasjonen av den opprinnelige, uendrede, og datostemplete kvitteringen.
- Garantien dekker ikke skader som skyldes handlinger som avviker fra det som er beskrevet i bruksanvisningen eller ved forsømmelse.
- Alle erstatningskrav, inkludert følgeskade, vil ikke bli erstattet.
- Garantien kan bortfalle hvis luftfukteren er funnet å være skitten eller hvis filteret har ikke vært rent ofte nok .

For å unngå unødvendige utgifter, anbefaler vi at du alltid leser nøye først denne bruksanvisningen . Hvis dette ikke gir en løsning, kan du deretter ringe vår tekniske kundesupport. Se vår hjemmeside [meaco.no](http://meaco.no) for informasjon om telefonnummer og åpningstider.

Dette apparatet er ikke beregnet for bruk av personer (inkludert barn) med reduserte fysiske, sensoriske eller mentale evner, eller mangel på erfaring og kunnskap, med mindre de er under tilsyn eller instruksjoner om bruk av apparatet av en person som er ansvarlig for deres sikkerhet.

Barn må holdes under oppsikt for å sikre at de ikke leker med apparatet.

## TEKNISKE SPESIFIKASJONER

Model	MeacoMist Deluxe Ultrasonisk luftfukter
Effektforbruk	35 til 70 Watt
Tilført spenning	220-240V / 50Hz
Befuktingskapasitet	Maksimum 400ml/time
Kapasitet vannbeholder	6 liter
Operating range	5 – 35°C
Dimensjoner (B x D x H)	233 x 190 x 386mm
Nettvekt	2.6 Kg
Bruttovekt	3.3 Kg
Lydnivå	<35dB(A)



Denne merkingen angir at dette produktet ikke skal kastes sammen med annet husholdningsavfall i hele EU. For å hindre mulig skade på miljøet eller menneskelig helse fra ukontrollert avhending, resirkuler det ansvarlig for å fremme bærekraftig gjenbruk av materielle ressurser. For å returnere brukt enhet, kan du bruke retur-og innsamlingsystemer eller ta kontakt med forhandleren der produktet ble kjøpt. De kan motta dette produktet for trygg resirkulering.





# MeacoMist Deluxe

## Ultrasonic **Luftbefeuchter**

### Das Anweisungshandbuch



**October 2013 Ausgabe**

Lesen Sie bitte vor der Inbetriebnahme dieses Anweisungshandbuch durch,  
und bewahren Sie es für zukünftiges Nachlesen auf.

Wir danken ihnen für ihr Vertrauen an Meaco

## PRODUKTBESCHREIBUNG



Ziehen Sie das Netzkabel zuerst, Um den Tank zu entfernen heben durch den Griff auf der Rückseite des Tanks.



Schrauben Sie den Tankdeckel.



Füllen sie es Leitungswasser, destilliertes Wasser oder gekühlten abgekochtes Wasser und schrauben Sie den Deckel wieder auf.



Setzen Sie den Deckel wieder auf den Luftbefeuchter, unterstützen sie es von der Vorderseite und Rückseite.



Zum Entleeren, wiederholen Sie den Vorgang und Reinigen Sie den Tank und entfernen Sie Kalk.



Das Wasser-Filter muss ersetzt werden, um zu vermeiden dass der Staub aus dem Kalk in den Raum verbreitet.

## DIE SICHERHEITSHINWEISE

**Lesen Sie bitte alle Sicherheitshinweise vor der Inbetriebnahme sorgfältig durch.**

Im Falle eines Ausfalls während der Garantie wenden Sie sich bitte an Ihren Händler zwecks Reparatur oder Austausch.

**WARNUNG** – Das Gerät ist ausschließlich für Hausgebrauch beabsichtigt. Sonstige Anwendung ist nicht von dem Fabrikant empfohlen und kann zu Feuer, elektrischer Schlag, Personen – oder Sachschaden führen. Während der Anwendung der Elektrogeräte sollten grundlegende Sicherheitsmaßnahmen immer gefolgt werden.

1. Das Gerät sollte nicht mit einem beschädigten Kabel, Anschluss oder Gerät angewendet werden, weder noch nach einer Funktionsstörung. Es sollte zur Untersuchung und Reparatur an einen autorisierten Kundenservice zurückgesendet werden.
2. Das Gerät soll immer aufrecht stehen, damit es nicht beschädigt wird und sollte auf einer ebenen standsicheren Fläche stehen.
3. Prüfen Sie vor der Inbetriebnahme die Haushaltsspannung, um zu versichern, dass sie mit dem Netzspannungs-Bemessungswert übereinstimmt.
4. Das Gerät sollte in einer Umgebungstemperatur zwischen 5°C und 37°C Grad in Betrieb gesetzt werden.
5. Versichern Sie, dass der Lufteinlass und -austritt nicht blockiert oder bedeckt wird.
6. Platzieren Sie den Luftentfeuchter mit mindestens 30cm Abstand zu angrenzenden Vorhängen oder andere Möbelstücke.
7. Vermeiden Sie den Nebel direkt auf einer Oberfläche zu blasen, um das Wachstum von Feuchtigkeit und Schimmel oder Schäden von elektrischen Geräten zu vermeiden.
8. Stellen Sie nie etwas auf das Gerät, noch während der Anwendung mit kein Material bedecken.
9. Das Gerät ist ausschließlich für Hausgebrauch oder leichtes Bürogebrauch hergestellt worden, nicht für geschäftlichen, gewerblichen oder Freiluftgebrauch.
10. Um vor elektrischem Schock zu schützen, tauchen Sie nie das Gerät, die Dose oder das Kabel unter Wasser, und vermeiden Sie jeglicher Kontakt mit Flüssigkeiten.
11. Das Netzanschlusskabel nie abstecken, ohne der EIN-AUS-Schalter auf AUS zu schalten, sonst könnte es das Gerät beschädigen.
12. Das Gerät immer abstecken, wenn es nicht gebraucht wird, oder wenn man den Aufstellungsort ändert. Um das Gerät vom Stromnetz zu trennen, fassen Sie den Stecker und ziehen Sie es von der Steckdose raus. Ziehen Sie niemals am Kabel.
13. Den Wassertank immer leeren und trocknen bevor verstauen.
14. Strenge Überwachung ist nötig wenn ein Gerät von oder in der Nähe von Kindern oder Haustiere gebraucht wird.
15. Das Netzanschlusskabel nicht unter Teppich legen oder damit bedecken. Man soll es so einrichten, dass man nicht darüber stolpern kann.
16. Niemals das Gerät unter Sonnenlicht lagern, der Kunststoff kann sich verfärben.
17. Um das Gerät zu reparieren, bringen Sie es zu einem qualifizierten Kundendienstmechaniker. Reparaturen die von unqualifizierten Kundendienstmechaniker ausgeführt werden, können zu Beeinträchtigung des Gerätes, Personen –oder Sachschaden führen. Es kann auch die Gewährleistung ungültig machen.
18. Wo möglich die Anwendung von einem Verlängerungskabel vermeiden, was zu einer Überhitzung oder Feuergefahr führen kann. Ein Verlängerungskabel sollte nur benutzt werden nachdem man gesichert hat, dass es in perfekter Auflagebedingung ist.

19. Bitte Verwenden Sie das Gerät nicht ohne Luftfilter, da dies ermöglicht Schmutzpartikeln in den Luftbefeuchter zu sammeln, und die zum Ungültigkeit der Garantie führen kann.

20. Ein verschmutzter Luftfilter wird die Luftzirkulation in der Maschine beschränken, die den Widerstand des Lüfters erhöht und kann zu Schaden führen und die Ungültigkeit der Garantie. Wenn Sie den Luftfilter nicht in regelmäßige reinigen/wechsel dann kann Klak Partikel (weißer Staub) in Nebel erscheinen und in Flächen im Raum landen.

## DAS BEDIENFELD

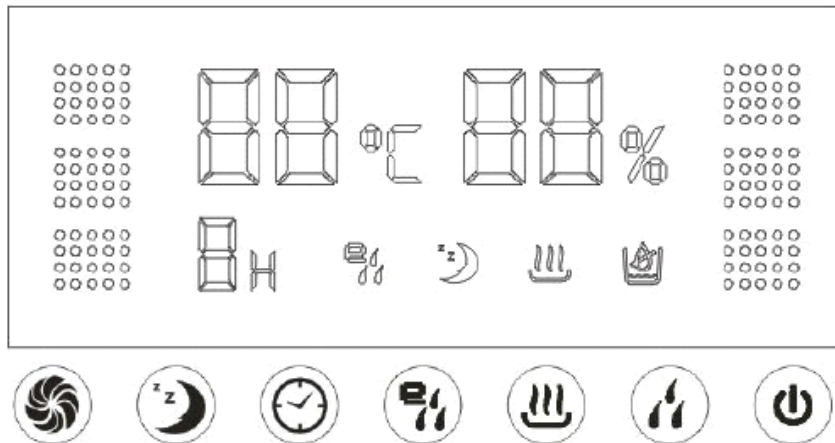

### Die Tasten auf dem Bedienfeld von rechts nach links sind

**Power** Einmal drücken, um den Befeuchter einzuschalten, erneut drücken um es auszuschalten

**Output control** Drücken Sie durch die drei Optionen – Low/Middle/High. High stellt die meisten Feuchtigkeit in der Luft und Low legt die wenigsten.

**Warm Mist** Drücken Sie, um das Wasser vorzuwärmen, bevor Nutzung.

**Humidistat** Hier können Sie ein Ziel relative Feuchte bei den Luftbefeuchter einstellen, es reguliert die Einstellung und schaltet an und aus wenn die relative Luftfeuchtigkeit über/unterschritten ist

**Timer** Einstellung den Luftbefeuchter zwischen 1-9 Stunden Betriebszeit

**Sleep Mode** drücken Sie, um die Anzeige und Tank Hintergrundbeleuchtung auszuschalten (nach ca. 1 Minute) und der Luftbefeuchter wird versuchen, eine relative Luftfeuchtigkeit von 65 - 70% rh zu erhalten. Drücken Sie die Taste erneut, um den Vorgang zurückzukehren.

**Fan** Bei Betätigung schaltet sich der Lüfter ein und das grüne Licht oben rechts leuchtet. Der Ventilator hat drei Effekte, der Nebel wird weiter in den Raum projiziert, der Ionisator schaltet sich ein und die Raumluft wird über den HEPA- und Aktivkohlefilter gereinigt.

## Anwendung und Nutzung des Luftbefeuchters:

### **Wie funktioniert ein Ultraschall-Luftbefeuchter?**

High-Speed-Schwingungen im Innern des Gerätes die winzigen Wasserteilchen produzieren und diese über einer Spritze in den Raum blasen.

### **Wie hoch sollte ich die Luftfeuchtigkeit einstellen?**

Für die meisten Menschen ist eine relative Luftfeuchtigkeit zwischen 40-60% rh in Ordnung. Sie sollten die Luftfeuchtigkeit nicht höher als 60% rh einstellen, weil dies zur Schimmelbildung führen könnte.

### **Wie kann der Lüfter und Filter helfen?**

Der Ventilator drückt die Feuchtigkeit weiter in den Raum und zieht Luft über den HEPA-Filter und Aktivkohlefilter und aktiviert den Ionisator. Ein HEPA-Filter entfernt Partikel aus der Luft, der Aktivkohlefilter entfernt Gerüche und zieht die Staubpartikel zum Boden.

### **Ist der Luftbefeuchter teuer zu laufen?**

Der Luftbefeuchter verbraucht etwa 30 Watt im Normalbetrieb und 70 Watt im warmen Nebel-Modus. Also nicht mehr als ein paar Glühbirnen.

### **Was ist der Hygrostat?**

So wie Sie einen Thermostat für Ihre Zentralheizung haben, sitzt ein Hygrostat auf dem Luftbefeuchter. Dies ermöglicht es dem Luftbefeuchter automatisch ein und auszuschalten.

### **Soll ich den Luftbefeuchter nur für ein paar Stunden am Tag benutzen?**

Nein, lassen Sie den Luftbefeuchter Hygrostat entscheiden, wann zu befeuchten und zu deaktivieren ist.

### **Wird es mit trockener Haut helfen?**

Ein Luftbefeuchter wird die Luftfeuchtigkeit im Raum erhöhen, welche die Luft nicht austrocknet, so dass die Haut und Kehle nicht trocken fühlen und Sie sollten feststellen, dass Sie weniger statischen Schocks in dem Raum bekommen.

### **Kann ich es in ein Kinderzimmer benutzen?**

Es gibt keinen Grund, warum der Luftbefeuchter nicht in ein Kinderzimmer genutzt werden kann. Genau wie Sie es mit jedem anderen Elektrogerät im Haus tun würden, stellen Sie sicher, dass der Luftbefeuchter sich außerhalb der Reichweite des Kindes befindet. Bitte stellen Sie sicher, dass der Nebel-Ausgang sich aus der Reichweite des Kindes gerichtet ist, ansonsten wird es dem Kind abkühlen, und Kinder können die Körpertemperatur nicht gut selbst regulieren.



## LUFTBEFEUCHTER EINRICHTUNG UND ANWENDUNG

- Stellen Sie Den Luftentfeuchter aufrecht auf einen ebenen, waagerechten, standfesten Fläche hin. Bitte beachten Sie, dass das Gerät einen sicheren Abstand von Wänden oder Möbelstücke hat. Lassen Sie den Nebel nicht direct auf Möbel, Oberflächen, Decken oder Wänden blasen.
- Ziehen Sie immer den Stecker aus dem Luftbefeucht bevor Sie den Wassertank Entfernen oder Zurücksetzen . Wasser kann aus dem Tank tropfen, wenn Sie es zu entfernen.
- Stellen Sie sicher, dass der Tank korrekt angebracht ist, wenn der Tank voll ist leuchtet das "Empty Tank", es ertönt ein Warnsignal und der Luftbefeuchter schaltet aus.
- Nicht mit weichem Wasser zu verwenden.
- Wenn Sie sich unsicher sind, ob Ihr Wasser hart ist dann setzen Sie mit Ihrem Wasserversorger über ihre Website oder ihren Kundendienst in verbindung.

### Den Luftbefeuchter sicher benutzen

- Stecken Sie keine kleinen Gegenstände in das Gerät
- Entfernen Sie den Tank nicht wen den Luftbefeuchter läuft
- Minimale Betriebszustand 5 ° C, das Wasser vor dem Einfrieren zu vermeiden
- Kein Wasser über 40°C hinzufügen

### Aroma Fach

Ihre MeacoMist deluxe enthält eine Aroma-Fach an der Unter links seite des Luftbefeuchter. Schieben Sie das Fach vorsichtig nach innen und das Fach springt heraus. Fügen Sie ein paar Tropfen Ihres Lieblings Duft, und dies wird in die Luft verteilt werden, wenn der Lüfter eingeschaltet wird.

#### ACHTUNG!



- Nehmen Sie kein Gerät mit defektem Netzanschlusskabel, Schrank oder Bedienfeld in Betrieb. Den Netzanschlusskabel nie klemmen oder Kontakt mit scharfen Gegenstände ermöglichen.
- Bitte halten Sie sich unbedingt an diese Sicherheitshinweise, da ein Nichteinhalten die Gewährleistung gefährden kann.

## REINIGUNG

Schalten Sie den Luftbefeuchter aus, und ziehen Sie vor der Reinigung den Stecker aus der Steckdose

### Die Außenseite

Die Außenseite mit einem weichen, trockenen Tuch abwischen. Wenn das Gerät besonders schmutzig ist, benutzen Sie ein mildes Reinigungsmittel. Den Luftbefeuchter mit einem feuchten Tuch abwischen. Das Gerät nie mit Wasser bespritzen.

### Der Luftfilter

Wenn er regelmäßig gebraucht wird, kann der Filter mit Staub und Partikeln verstopft werden. Deswegen sollte der Filter alle 2 Wochen geputzt werden. Gehen Sie folgendermaßen vor:

1. Trennen Sie den Luftbefeuchter vom Stromnetz und heben Sie den Wassertank. Der Luftfilter Halter wird durch zwei Schrauben gehalten. Einmal entfernt kann es zur Reinigung oder zum Austausch nach oben gehoben werden.
2. Reinigen Sie den Filter mit einem Staubsauger oder mit einem milden Reinigungsmittel. Stellen Sie sicher, dass der Filter gespült und getrocknet wird, bevor es wieder in den Luftbefeuchter platziert wird.

### Kalkablagerungen

Alle 2-3 Wochen (häufiger in Gebieten mit hartem Wasser) trennen Sie den Luftbefeuchter vom Stromnetz, wischen Sie irgendwelche Anzeichen von Kalk oder Schimmel und spülen Sie den Tank.

### Der Wasser Filter

Der Wasserfilter ist da, um den Luftbefeuchter aus dem Kalk, der aus hartem Wasser kommt zu schützen, es verlängert die Lebensdauer und stoppt den Staub aus dem Kalk in den Raum zu verbreiten. Je nachdem, wie hart Ihr Wasser ist, müssen Sie Ihr Wasser Filter nach paar Monate wechseln. Je härter das Wasser ist, desto öfter muss die Filter gewechselt werden. Kunden mit sehr hartem Wasser können gekochtes Wasser verwenden, das zum kühlen oder destilliertem Wasser erlaubt ist. In Gebieten mit weichem Wasser werden Sie feststellen, dass ihre Filter viel länger hält.

Sie können die Leistung Ihrer Wasserfilter prüfen, indem Sie ein Stück dunkle Papier oder Karton in den Nebel halten. Wenn Kalkablagerungen anfangen aufzubauen dann werden diese auf der Karte und in der Form eines weißen Staub erscheinen, dies wird Ihnen ein frühes Anzeichen dafür geben, dass Sie den Wasserfilter wechseln müssen.



**Den Luftbefeuchter auf keinen Fall ohne Luft oder Wasser Filter in Betrieb nehmen**

## AUFBEWAHRUNG

Wenn das Gerät für eine längere Zeit nicht gebraucht wird, gehen Sie folgendermaßen vor:

5. Ziehen Sie den Stecker aus der Steckdose, und leeren Sie den Behälter. Trocknen sie den Wasserbehälter und der Innenseite des Befeuchters vollständig.
6. Reinigen Sie den Filter.
7. Bewahren Sie das Gerät in einem staubfreien Standort auf, geschützt von direktem Sonnenlicht und vorzugsweise mit einer Plastikfolie bedecken.
8. um das Wasser vor dem Einfrieren zu verhindern, lassen Sie das Gerät nicht mit Wasser in einem Raum, wobei die Temperatur unter 0 ° C unterschreitet.

## FEHLERBEHEBUNG

Überprüfen Sie die folgenden Punkte, bevor Sie den technischen Support kontaktieren:

Problem	Ursache	Lösung
Das Gerät funktioniert nicht, die Anzeige ist leer	Die Stromversorgung ist nicht angeschlossen oder in der Luftbefeuchter ist in der Nacht / Schlafmodus.	Stecken Sie den Stecker in die Steckdose und drücken Sie den Netzschalter. Wenn die Stromversorgung angeschlossen ist drücken Sie den Standby-Taste
Das Gerät befeuchtet nicht.	Der Wasserbehälter ist leer.	Füllen sie den Behälter mit wasser
	The water container has not been correctly placed	Setzen Sie den Wasserbehälter in die richtige Position.
	Die Temperatur in dem Raum, wo der Luftbefeuchter in Betrieb ist zu niedrig.	Die Maschine befeuchtet nicht unter 5 ° C.
	Die relative Luftfeuchtigkeit in dem Raum, wo der Luftbefeuchter in Betrieb ist zu hoch.	Der Luftbefeuchter befeuchtet bis zum Ziel gesetzte relative Luftfeuchtigkeit und schaltet sich ab, bis die relative Luftfeuchtigkeit sinkt.
Der Luftbefeuchter arbeitet, aber erhöht die relative Luftfeuchtigkeit unzureichend.	Der Raum ist zu groß.	Wir empfehlen die Verwendung von mehr als einem Luftbefeuchter im Raum.
	Die Heizung ist zu hoch und trocknet die Luft aus.	geringe Erwärmung hilft die relative Luftfeuchtigkeit zu erhöhen.
	die Belüftung des Raumes ist zu hoch.	Manchmal Im Winter kann die Außenluft sehr trocken sein und dies bedeutet, dass der Luftbefeuchter mehr Arbeit zu tun hat.
	Der Wasserfilter ist gesperrt und die reduzierten Luftstrom beeinträchtigt die leistung.	Reinigen oder ersetzen Sie den Wasserfilter.
Weißer Staubpartikel erscheinen auf dem Möbel	The water filter is blocked with limescale, Wegen des harten Wassers.	Ersetzen Sie die Kalzium Wasserfilter und befolgen Sie die Ratschläge der Reinigung Seite.
Feuchte Flecken erscheinen an der Wand / Decke / Fenster und anderen Oberflächen.	Befeuchtungsleistung ist zu hoch.	Verwenden Sie den Hygrostat zu verhindern dass die Befeuchtung über 60% rh geht.
	Der Nebel wird auf die Wände geblasen.	Bewegen Sie den Luftbefeuchter so dass der Nebel nicht direkt auf der oberfläche trifft
		Drehen Sie die dreistufige Befeuchtungsleistung runter.
Der Nebel riecht	Übrig gebliebene Duft in der Aroma-Fach	Reinigen Sie den Aroma-Fach
	Das Wasser im Tank ist nicht sauber	Entfernen Sie den Wassertank, gießen Sie das Wasser weg und reinigen Sie den Tank.
Nebel ausgang ist reduziert	Kalk hat sich auf die Ultraschall Platte gebildet.	Reinigen Sie die Ultraschall-Platte.
	Das Wasser im Tank ist nicht sauber	Entfernen Sie den Wassertank, gießen Sie das Wasser weg und reinigen Sie den Tank.

## Gewährleistungsbedingungen

Für den Luftentfeuchter übernehmen wir eine Gewährleistung von 12 Monaten ab Kaufdatum.

Alle Mängel, die auf Material- und Herstellungsfehler beruhen werden unentgeltlich repariert.

Das folgende gilt:

- Reparaturen und die Ersetzung von Komponente innerhalb dieser Garantiezeit bewirken keine Verlängerung der Gewährleistungszeit.
- Die Gewährleistung wird ungültig werden, sollte Änderungen gemacht werden, nicht echte Komponente eingesetzt werden, oder wenn den Luftbefeuchter von dritte Person repariert wird.
- Komponente, die zu normale Verschleiß und Mängel neigen, wie der Luftfilter, fallen nicht unter die Garantie.
- Die Gewährleistung tritt nur dann in Kraft, wenn eine originale, unveränderte, datumsstempelde Rechnungskopie vorgelegt wird.
- Von der Gewährleistung sind Schäden ausgenommen, die auf unsachgemäßen Gebrauch oder betrieb, das von dem Bedienungshandbuch abweicht, zurückzuführen sind.
- Alle Schadenersatzpflicht, dazu gehört der Folgeschaden, werden nicht in Betracht gezogen/ erwogen.

Um unnötige Kosten zu vermeiden, empfehlen wir, dass Sie immer vor der Inbetriebnahme das Bedienerhandbuch sorgfältig durchlesen. Wenn das keine Lösung anbietet, bringen Sie den Luftentfeuchter zu ihrem Wiederverkäufer zur Reparatur.

Das Gerät ist nicht für Leute (dazu gehören Kinder) mit reduzierte körperliche, sensorische oder geistige Fähigkeiten, oder Leute mit mangelnder Kenntnis und Erfahrung beabsichtigt. Außer, unter der Aufsicht oder Anleitung von einer Person, die für ihre Sicherheit verantwortlich ist.

Kinder sollten beaufsichtigt werden zu versichern, dass sie nicht mit dem Gerät spielen.

## TECHNISCHE ANGABEN

Model	MeacoMist Deluxe Ultrasonic Humidifier
Leistungsaufnahme	35 to 70 watts
Energieversorgung	220-240V / 50Hz
Befeuchtungsleistung	Maximum 400ml/std
Wasserbehälter Füllmenge	6 liter
Nennluftstrom	80/100/115m3/h
Für Heime bis zu	5 Schlafzimmern
Reichweite	1 – 37°C
Abmaße (B x T x H)	233 x 190 x 386mm
Leergewicht	2.6Kg
Gesamtgewicht	3.3Kgs
Geräuschpegel	<35dB(A)



Dieses Zeichen bedeutet, dass dieses Produkt in der gesamten EU nicht mit anderem Hausmüll entsorgt werden sollte. Um möglichen Schäden für die Umwelt oder menschliche Gesundheit durch unkontrollierte Müllentsorgung zu vermeiden, recyceln Sie verantwortungsbewusst, um die nachhaltige Wiederverwertung von stofflichen Ressourcen zu fördern. Um Ihr verwendetes Gerät zurückzuschicken, benutzen Sie die Rückgabe – und Sammelsysteme, oder kontaktieren Sie den Händler, bei dem das Produkt gekauft wurde. Er kann das Produkt auf umweltfreundliche Weise recyceln.

