

Nick

Operating instructions

Gebrauchsanweisung

Mode d'emploi

Istruzioni per l'uso

Instrukcja obsługi

Gebruiksaanwijzing

Brugsanvisning

Käyttöohje

Bruksanvisning

Bruksanvisning

Инструкция по эксплуатации



Stadler Form®

Nick

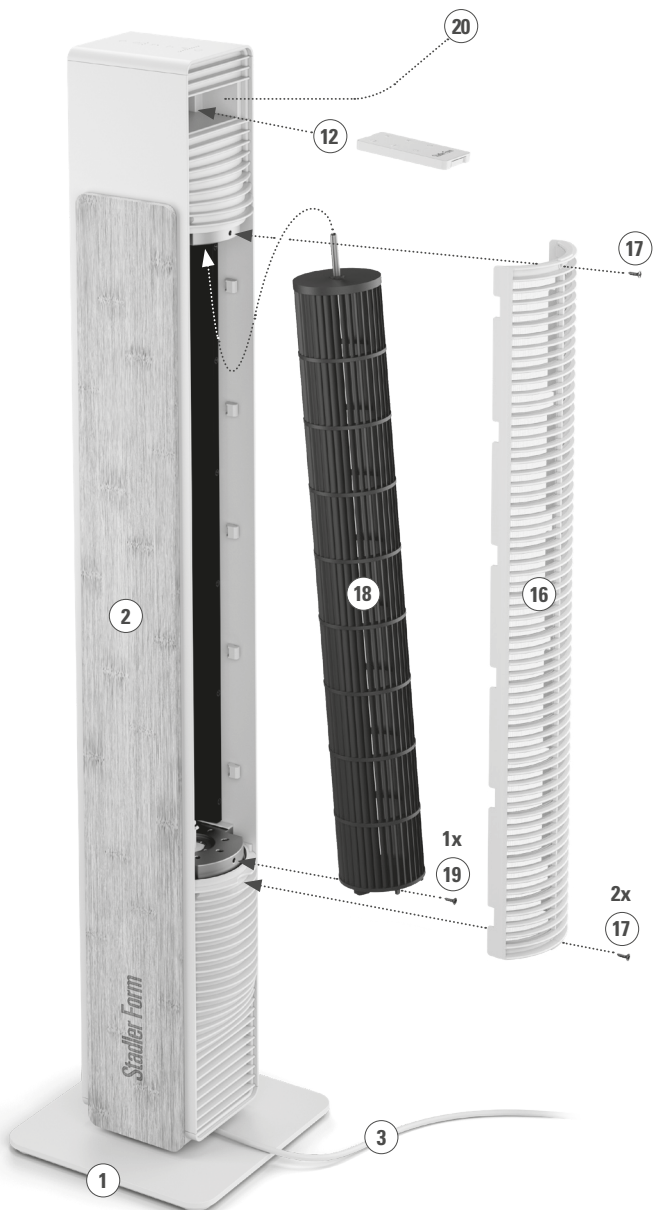

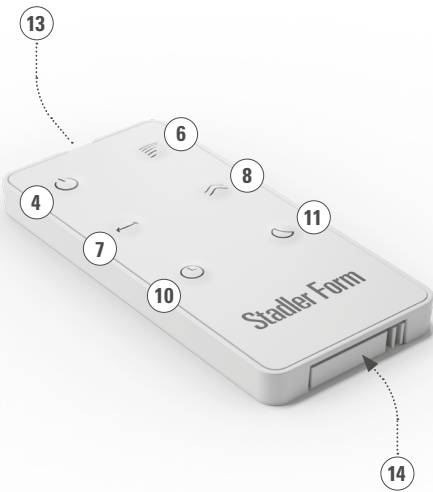
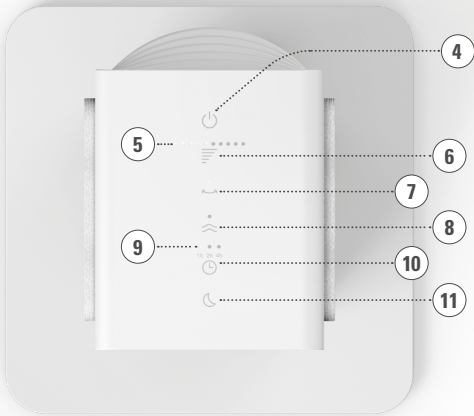

2 JAHRE GARANTIE • 2 ANNEES DE GARANTIE • 2 YEARS WARRANTY

2

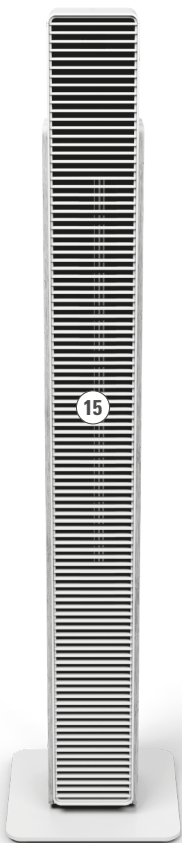

Setting up

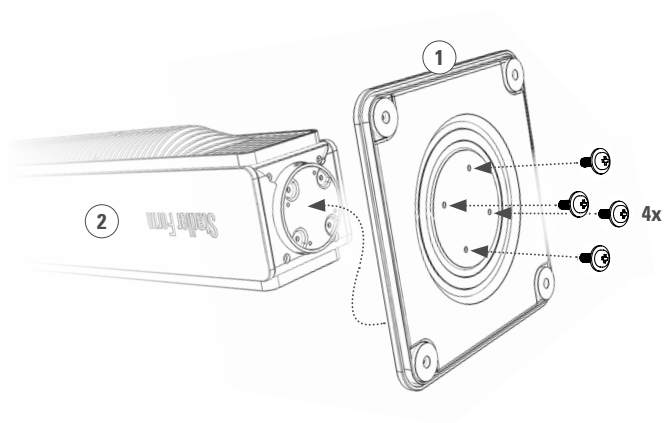

www.stadlerform.com/nick



Learn more about the product Nick
Erfahre mehr über das Produkt Nick
En savoir plus sur le produit Nick



For frequently asked questions
Für häufig gestellte Fragen
Trouve la foire aux questions



Download instruction manual
Bedienungsanleitung herunterladen
Télécharge le mode d'emploi



Share your feedback on:
Teile dein Feedback auf:
Partage ton commentaire :
www.stadlerform.com/reviews



You **Tube**

Congratulations! You have just purchased the exceptional NICK fan. He will give you great pleasure and improve the indoor air for you.

As with all domestic electrical appliances, particular care is needed with this model also, in order to avoid injury, fire damage or damage to the appliance. Please study these operating instructions carefully before using the appliance for the first time and follow the safety advice on the appliance itself.

Description of the appliance

The appliance consists of the following main components:

1. Foot
2. Housing
3. Mains cable for power supply
4. On/off button
5. Display of the selected speed level
6. Button for the selection of the speed level: 1–10
7. Button for swing mode
8. Button for the natural breeze mode
9. Display of the selected operating time
10. Button for the selection of timer function: 1–7 h
11. Button for LED on/off
12. Compartment for remote control
13. Remote control (infrared)
14. Battery compartment remote control (type CR2032)
15. Air outlet
16. Air inlet grid with washable air filter
17. Screws for removing the air inlet grid
18. Fan drum
19. Screw for removing the fan drum
20. Carrying handle

Important safety instructions

Please read through the operating instructions carefully before you use the appliance for the first time and keep them safely for later reference; if necessary pass them on to the next owner.

- **Stadler Form refuses all liability for loss or damage which arises as a result of failure to follow these operating instructions.**
- **The appliance is only to be used in the home for the purposes described in these instructions. Unauthorised use and technical modifications to the appliance can lead to danger to life and health.**
- **This appliance can be used by children aged from 8 years and above and persons with reduced physical, sensory or mental capabilities or lack of experience and knowledge if they have been given supervision or instruction concerning use of the appliance in a safe way and understand the hazards involved. Children shall not play with the appliance. Cleaning and user maintenance shall not be made by children without supervision.**
- **Never leave any parts of the packing within the reach of children.**

• If the supply cord is damaged, it must be replaced by the manufacturer, or its service agent, or a qualified person in order to avoid a hazard.

- Assemble the appliance in accordance with the instructions for Assembly. Follow the instructions for assembly exactly and ensure that all screws are firmly tightened so as to avoid damage and hazards.
- Never insert objects into the grille of the fan. Do not cover the appliance during operation.
- Always disconnect the power cord from the socket before removing the protection grid.
- Only connect the cable to alternating current. Observe the voltage information given on the appliance.
- Do not use damaged extension cords.
- Do not run the power cord over sharp edges and make sure that it does not get trapped.
- Do not pull the plug from the socket with wet hands or by holding on to the power cord.
- Do not use the appliance in immediate vicinity of a bath tub, a shower or a swimming pool (observe a minimum distance of 3 m). Place the appliance such that a person in the bath tub cannot touch the appliance.
- Do not place the appliance near a heat source. Do not subject the power cord to direct heat (such as a heated hotplate, open flames, hot iron sole plates or heaters for example). Protect power cords from oil.
- See to it that the appliance is properly positioned to ensure a high stability during its operation and make sure that no one can trip over the power cord.
- The appliance is not splash-proof.
- For indoor use only.
- Do not store the appliance outdoors.
- Store the appliance in a dry place inaccessible to children (pack the appliance).
- Prior to any maintenance, cleaning and after each use, switch off the appliance and unplug the mains cable from the socket.
- Repairs to electrical appliances must only be carried out by a qualified electrical technician.

Assembly (see page 5)

Attach the foot (1) to the bottom of the housing (2) with the 4 screws provided. Make sure the screws are firmly tightened.

Setting up / operation

1. Place Nick in the desired location on a flat surface. Connect the mains cable (3) to a socket with the correct voltage rating.
2. Switch on the appliance by pressing the on/off button (4) on the appliance or the remote control. The appliance gives an audible signal. When you use the device for the first time, the speed level is pre-set to level 1. The swing-, natural breeze-, and timer function are deactivated. The white LEDs above the buttons are illuminated when the mode is activated.

3. Press the button for the selection of the speed level (6) to change the fan speed (levels 1–10). Pressing once increases the speed by one level. If you would like to increase the speed by another level, press again. The selected level is shown by the number of illuminated LEDs (5) (1 LED for level 1, 2 LEDs for level 2, 3 LEDs for level 3, etc.). Pressing multiple times increases the level from 1 to 10 and starts again at 1 when you continue tapping.
4. Activate swing mode by pressing the swing mode button (7). The appliance now swings at an angle of approx. 70° to ensure optimum distribution of cooling air throughout the room. Press the swing mode button (7) again if the appliance is to remain at a certain angle. If the LED above the button (7) is not illuminated, the function is deactivated.
5. Press the button for the selection of the natural breeze mode (8) for natural wind conditions. The white LED above the button (8) will now light up. This mode provides an even more pleasant cooling effect, simulating a natural breeze. The fan speed of this breeze automatically varies depending on the selected speed level. If the LED above the button (8) is not illuminated, the function is deactivated.
6. By pressing the button for the timer (10) you can set the operating time for between 1 and 7 hours (for example, 3 h = 1 h and 2 h LEDs lit, 7 h = 1 h, 2 h and 4 h LEDs lit). The selected time is displayed above the timer button (10) with white LEDs (9). Press once to set the operating time to 1 h, press the button again for 2 h, and so on. The remaining time is indicated by the illuminated LEDs above the timer button (10). The unit switches off automatically after the set operating time has elapsed. If no LEDs are lit above the timer button (10), the unit is set to continuous operation.
7. The remote control (13) is in the compartment for remote control (12) on the back of the appliance. It operates via infrared – for this purpose, point the remote control at the infrared receiver on the front of the unit. The battery compartment (14) is located on the back of the remote control (13) and is equipped with a child safety lock. To open it, push the small slider inwards and pull out the battery compartment (Type CR2032 battery).
8. If you find the lamps too bright (in a bedroom for example), you may deactivate (activate) the LEDs by pressing the button for LED on/off (11). You can choose between two different modes:
 - Normal mode (default mode)
 - Light-Off mode (press once)By pressing the button for LED on/off (11) once more, you can go back into normal mode.
9. Switch off the appliance by pressing the on/off button (4). Note: The device has a memory function and saves the last selected setting when you switch off the device.

Cleaning

Prior to any maintenance, cleaning and after each use, switch off the appliance (4) and unplug the mains cable (3) from the socket.

Attention: Never submerge the appliance in water (danger of short-circuit).

- For external cleaning, rub with a damp cloth and then dry thoroughly.

- Make sure that the air inlet (16) and air outlet (15) are cleaned regularly to prevent the build-up of dust. The air outlet (15) can be cleaned with a dry brush or a vacuum cleaner. The air inlet grid (16) is fitted with an air filter which can be cleaned with a damp cloth. Remove the air inlet grid (16) by removing the 2 screws (17) on the air inlet grid. After cleaning, ensure that the air inlet grid is completely dry and that the 2 screws (17) are firmly tightened again.
- The air inlet grid (16) can be removed for easy cleaning of the fan drum (18). Make sure that the appliance is disconnected from the mains. First, remove the two screws (17) on the air inlet grid (16). The air inlet grid (16) can then be lifted off. Next, loosen the screw (19) at the bottom of the fan drum (18). Lift the drum upwards first, then carefully tilt it out of the housing. Clean the fan drum under running, cold water. Rinse it thoroughly and allow it to dry completely for at least 48 hours. Important: The drum must only be reinserted into the housing when completely dry, to avoid damage to the appliance. Clean the air inlet grid (16) with a damp cloth and a drop of dish-soap, then dry it carefully. After cleaning, reinsert the dry fan drum into the housing by first sliding the upper part in and then inserting it into the housing until it clicks into the drum holder. Then secure it with the screw (19). Attach the air inlet grid (16) to the housing and make sure that the two screws (17) are firmly tightened before using the device again.

Repairs

- Repairs to electrical appliances must only be carried out by a qualified electrical technician. If improper repairs are carried out, the warranty lapses and all liability is refused.
- Never operate the appliance if the adaptor or plug is damaged, after it has malfunctioned, if it has been dropped or has been damaged in any other way (cracks/breaks in the casing).
- Do not push any object into the appliance.
- If the appliance is beyond repair, make it unusable immediately by cutting through the cable and hand it in at the collection point provided for the purpose.

Disposal

The European directive 2012 / 19 / CE on Waste Electrical and Electronic Equipment (WEEE), requires that old household electrical appliances must not be disposed in the normal unsorted municipal waste stream. Old appliances must be collected separately in order to optimize the recovery and recycling of the materials they contain and reduce the impact on human health and the environment. The crossed out "wheeled bin" symbol on the product reminds you of your obligation, that when you dispose of the appliance it must be separately collected. Consumers should contact their local authority or retailer for information concerning the correct disposal of their old appliance.



Specifications

Rated voltage	220–240 V / 50–60 Hz
Rated power	2–30 W
Dimensions	Housing: 109 x 956 x 139 mm (width x height x depth) Foot: 210 x 11 x 210 mm (width x height x depth)
Weight	4.6 kg
Sound level	24–49 dB(A)
Complies with EU regulations	CE / WEEE / RoHS / EAC / UKCA

All rights for any technical modifications are reserved

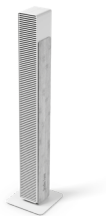

Deutsch

Gratulation! Du hast soeben den aussergewöhnlichen Ventilator NICK erworben. Er wird dir viel Freude machen und die Raumluft für dich verbessern.

Wie bei allen elektrischen Haushaltsgeräten wird auch bei diesem Gerät zur Vermeidung von Verletzungen, Brand- oder Geräteschäden besondere Sorgfalt verlangt. Bitte studiere die vorliegende Betriebsanleitung vor der Inbetriebnahme und beachte die Sicherheitshinweise auf dem Gerät.

Gerätebeschreibung

Das Gerät besteht aus den folgenden Hauptkomponenten:

1. Fuss
2. Gehäuse
3. Netzkabel für die Stromversorgung
4. Ein/Aus-Taste
5. Anzeige der gewählten Geschwindigkeitsstufe
6. Taste für die Wahl der Geschwindigkeitsstufe: 1–10
7. Taste für Schwenkfunktion
8. Taste für den Natürliche-Brise-Modus
9. Anzeige der gewählten Betriebsdauer
10. Taste für die Wahl der Timer-Funktion 1–7 h
11. Taste für LED On/Off
12. Fach für Fernbedienung
13. Fernbedienung (Infrarot)
14. Batteriefach Fernbedienung (Typ CR2032)
15. Luftaustritt
16. Lufteinlassgitter mit abwaschbarem Luftfilter
17. Schrauben zur Entfernung des Lufteinlassgitters
18. Ventilator-Trommel
19. Schraube zur Entfernung der Ventilator-Trommel
20. Tragegriff

Wichtige Sicherheitshinweise

Bitte lies die Gebrauchsanleitung genau durch, bevor du das Gerät das erste Mal in Betrieb nimmst und bewahre sie zum späteren Nachschlagen gut auf, gib sie ggf. an den Nachbesitzer weiter.

- Für Schäden, die durch Nichtbeachten dieser Gebrauchsanleitung entstehen, lehnt Stadler Form jegliche Haftung ab.
- Das Gerät ist nur im Haushalt für die in dieser Gebrauchsanweisung beschriebenen Zwecke zu benutzen. Ein nicht bestimmungsgemässer Gebrauch sowie technische Veränderungen am Gerät können zu Gefahren für Gesundheit und Leben führen.
- Dieses Gerät kann von Kindern ab 8 Jahren und Personen mit eingeschränkten körperlichen, sensorischen oder geistigen Fähigkeiten, aber auch von unerfahrenen und unwissenden Personen verwendet werden, sofern diese das Gerät unter Aufsicht verwenden oder von einer anderen Person über die sichere Verwendung des Gerätes unterwiesen wurden und sich der damit verbundenen Gefahren bewusst sind. Kinder sollten

nicht mit dem Gerät spielen. Kinder sollten das Gerät nur unter Aufsicht reinigen und pflegen.

- Bewahre keine Verpackungsbestandteile in der Reichweite von Kindern auf.
- Wenn das Netzkabel beschädigt ist, muss es vom Hersteller oder in einer vom Hersteller zugelassenen Werkstatt oder von ähnlich qualifizierten Personen ersetzt werden, um Gefahren zu vermeiden.

- Montiere das Gerät gemäss Montageanleitung. Folge exakt der Montageanleitung und stelle sicher, dass alle Schrauben fest angezogen sind, um Schäden und Gefahren zu vermeiden.
- Stecke keine Gegenstände in das Gitter des Geräts. Das Gerät während des Betriebs nicht abdecken.
- Stelle sicher, dass das Netzkabel von der Steckdose getrennt ist, bevor du das Schutzgitter entfernst.
- Schliesse das Kabel nur an Wechselstrom an. Achte auf die Spannungsangaben auf dem Gerät.
- Keine beschädigten Verlängerungskabel verwenden.
- Das Netzkabel nicht über scharfe Kanten ziehen oder einklemmen.
- Den Stecker nie am Netzkabel oder mit nassen Händen aus der Steckdose ziehen.
- Das Gerät nicht in unmittelbarer Nähe einer Badewanne, einer Dusche oder eines Schwimmbeckens benutzen (Mindestabstand von 3m einhalten). Gerät so aufstellen, dass Personen das Gerät von der Badewanne aus nicht berühren können.
- Gerät nicht in der Nähe einer Wärmequelle aufstellen. Das Netzkabel keiner direkten Hitzeeinwirkung (wie z.B. heisse Herdplatte, offene Flammen, heisse Bügelsohle oder Heizöfen) aussetzen. Netzkabel vor Öl schützen.
- Darauf achten, dass das Gerät beim Betrieb eine gute Standfestigkeit besitzt und nicht über das Netzkabel gestolpert werden kann.
- Das Gerät ist nicht spritzwassergeschützt.
- Das Gerät ist nur zur Verwendung in Innenräumen geeignet.
- Das Gerät nicht im Freien aufbewahren.
- Das Gerät an einem trockenen und für Kinder unzugänglichen Ort aufbewahren (einpacken).
- Vor jeder Wartung, Reinigung und nach jedem Gebrauch das Gerät ausschalten und das Netzkabel von der Steckdose trennen.
- Reparaturen an Elektrogeräten dürfen nur von instruierten Fachkräften durchgeführt werden.

Montage (siehe Seite 5)

Befestige den Fuss (1) mit den 4 mitgelieferten Schrauben unten am Gehäuse (2). Stelle sicher, dass die Schrauben fest angezogen sind.

Inbetriebnahme / Bedienung

1. Stelle Nick an den gewünschten Platz auf einen flachen Untergrund. Schliesse das Netzkabel (3) an eine den Spannungsangaben entsprechende Steckdose an.
2. Schalte das Gerät ein, indem du auf die Ein/Aus-Taste (4) am Gerät oder auf der Fernbedienung drückst. Danach leuchten die weissen LEDs auf

dem Bedienelement (5). Das Gerät gibt ein akustisches Signal. Wenn du das Gerät das erste Mal in Betrieb nimmst, ist die Leistungsstufe standardmässig auf Stufe 1 eingestellt. Die Schwenk-, Natürliche-Brise- und Timer-Funktion sind deaktiviert. Die weissen LEDs oberhalb der Tasten leuchten bei aktiviertem Modus.

3. Drücke die Taste für die Wahl der Leistungsstufe (6), um die Ventilatorgeschwindigkeit zu verändern (1–10 Stufen). Einmal Drücken erhöht die Geschwindigkeit um eine Stufe. Wenn du die Geschwindigkeit um eine weitere Stufe erhöhen möchtest, drücke nochmals. Die gewählte Stufe ist anhand der Anzahl leuchtender LEDs (5) zu erkennen (1 LED für 1. Stufe, 2 LEDs für 2. Stufe, 3 LEDs für 3. Stufe, etc). Mehrmaliges Antippen erhöht die Stufe von 1 bis 10 und beginnt beim Weitertippen wieder bei 1.
4. Aktiviere die Schwenkfunktion durch Drücken der Schwenkfunktions-Taste (7). Das Gerät schwenkt nun in einem Winkel von ca. 70°, um eine optimale Verteilung der kühlenden Luft im Raum zu gewährleisten. Soll das Gerät in einem gewissen Winkel stehen bleiben, drücke die Schwenkfunktions-Taste (7) erneut. Leuchtet keine LED oberhalb der Taste (7), ist die Funktion deaktiviert.
5. Drücke die Taste für den Natürliche-Brise-Modus (8) für natürliche Windverhältnisse. Die weisse LED oberhalb der Taste (8) leuchtet nun. Dieser Modus garantiert einen noch angenehmeren Kühleffekt. Dabei wird eine natürliche Windbrise simuliert. Die Ventilatorgeschwindigkeit dieser Brise variiert automatisch je nach eingestellter Leistungsstufe. Leuchtet keine LED oberhalb der Taste (8), ist die Funktion deaktiviert.
6. Durch Drücken der Timer-Taste (10) kannst du die Betriebsdauer wahlweise von 1–7h einstellen (z.B. 3h = LED 1h + 2h aktiv / 7h = LED 1h, 2h, 4h aktiv). Die gewählte Zeitdauer wird oberhalb der Timer-Taste (10) mit weissen LEDs (9) angezeigt. Bei einmaligem Drücken ist 1h Betriebsdauer eingestellt, bei nochmaligem Drücken 2h Betriebszeit usw. Die gewählte Zeitdauer wird oberhalb der Timer-Taste (10) mit weissen LEDs angezeigt. Das Gerät schaltet automatisch aus, nachdem die eingestellte Betriebszeit abgelaufen ist. Leuchten keine LEDs oberhalb der Timer-Taste (10), ist das Gerät auf Dauerbetrieb eingestellt.
7. Die Fernbedienung (13) befindet sich im Fach (12) auf der Geräterückseite. Diese funktioniert über Infrarot – halte dazu die Fernbedienung in Richtung des Infrarot-Empfängers auf der Vorderseite des Geräts. Das Batteriefach (14) befindet sich auf der Rückseite der Fernbedienung (13) und ist mit einer Kindersicherung ausgestattet. Um dieses zu öffnen, drücke den kleinen Schieber nach innen und ziehe das Batteriefach heraus (Typ CR2032 Batterie).
8. Wenn du dich durch die Helligkeit der Lämpchen gestört fühlst (im Schlafzimmer zum Beispiel), kannst du die LEDs durch Drücken der Taste für LED On/Off (11) aus- bzw. wieder einschalten. Du kannst zwischen zwei verschiedenen Modi wählen:
 - Normaler Modus (standardmässig eingeschaltet)
 - Licht-Aus Modus (einmal drücken)Durch nochmaliges Drücken der Taste für LED On/Off (11) kannst du wieder in den normalen Modus wechseln.

9. Schalte das Gerät aus, indem du auf die Ein/Aus-Taste (4) drückst. Hinweis: Das Gerät verfügt über eine Memory-Funktion und speichert die zuletzt gewählte Einstellung, wenn du das Gerät ausschaltest.

Reinigung

Vor jeder Wartung, Reinigung und nach jedem Gebrauch das Gerät ausschalten (4) und das Netzkabel (3) von der Steckdose trennen.

Achtung: Das Gerät nie ins Wasser tauchen (Kurzschlussgefahr).

- Zur äusseren Reinigung mit einem feuchten Lappen abreiben und danach gut trocknen.
- Darauf achten, dass Lufteinlass (16) und Luftaustritt (15) regelmässig gereinigt werden, um eine Staubansammlung zu vermeiden. Den Luftaustritt (15) mit einem trockenen Pinsel oder Staubsauger reinigen. Das Lufteinlassgitter (16) ist mit einem Luftfilter ausgestattet, der mit einem feuchten Lappen gereinigt werden kann. Entnimm das Lufteinlassgitter (16), indem du die 2 Schrauben (17) am Lufteinlassgitter entfernst. Stelle nach der Reinigung sicher, dass das Lufteinlassgitter komplett trocken ist und die 2 Schrauben (17) wieder fest angezogen sind.
- Das Lufteinlassgitter (16) lässt sich zur einfachen Reinigung der Ventilator-Trommel (18) abheben. Stelle vorab sicher, dass das Gerät nicht am Strom angeschlossen ist. Entferne zuerst die 2 Schrauben (17) beim Lufteinlassgitter (16). Danach lässt sich das Lufteinlassgitter (16) abheben. Löse danach die Schraube (19) unten an der Ventilator-Trommel (18). Hebe die Trommel zuerst nach oben an und kippe sie dann sorgfältig aus dem Gehäuse. Reinige die Ventilator-Trommel unter fliessendem, kaltem Wasser. Spüle die Ventilator-Trommel gründlich aus und lasse sie für mindestens 48 h komplett trocknen. Wichtig: die Trommel darf nur trocken ins Gehäuse eingesetzt werden, um Schäden am Gerät zu vermeiden. Reinige das Lufteinlassgitter (16) mit einem feuchten Tuch sowie einem Tropfen Spülmittel und trockne es sorgfältig ab. Setze nach der Reinigung die trockene Ventilator-Trommel wieder in das Gehäuse ein, indem du zuerst den oberen Teil einschiebst und dann so ins Gehäuse einsetzt, dass sie wieder in der Trommelhalterung einrastet. Fixiere sie anschliessend wieder mit der Schraube (19). Bring das Lufteinlassgitter (16) am Gehäuse an und stelle sicher, dass die 2 Schrauben (17) fest angezogen sind, bevor du das Gerät wieder in Betrieb nimmst.

Reparaturen

- Reparaturen an Elektrogeräten (Wechseln des Netzkabels) dürfen nur von instruierten Fachkräften durchgeführt werden. Bei unsachgemässen Reparaturen erlischt die Garantie und jegliche Haftung wird abgelehnt.
- Nimm das Gerät nie in Betrieb, wenn ein Kabel oder Stecker beschädigt ist, nach Fehlfunktionen des Gerätes, wenn dieses heruntergefallen ist oder auf eine andere Art beschädigt wurde (Risse/Brüche am Gehäuse).
- Nicht mit irgendwelchen Gegenständen in das Gerät eindringen.
- Ausgedientes Gerät sofort unbrauchbar machen (Netzkabel durchtrennen) und bei der dafür vorgesehenen Sammelstelle abgeben.

Entsorgung

Die europäische Richtlinie 2012 / 19 / CE über Elektro- und Elektronik-Altgeräte (WEEE) verlangt, dass elektrische Haushaltsgeräte nicht über den Restmüll oder sonstigen Haushaltsabfall entsorgt werden dürfen, sondern an Sammelpunkten für das Recycling von elektrischen und elektronischen Geräten abgegeben werden müssen. So können die Verwertung der enthaltenen Materialien optimiert und ihre Auswirkungen auf die menschliche Gesundheit und die Umwelt reduziert werden. Das durchgestrichene Abfalltonnensymbol auf dem Produkt erinnert dich an diese Verpflichtung. Bitte frage bei deiner Gemeindeverwaltung nach der zuständigen Entsorgungsstelle.



Technische Daten

Nennspannung	220–240 V / 50–60 Hz
Nennleistung	2–30 W
Abmessungen	Gehäuse: 109 x 956 x 139 mm (Breite x Höhe x Tiefe) Fuss: 210 x 11 x 210 mm (Breite x Höhe x Tiefe)
Gewicht	4.6 kg
Schalldruckpegel	24–49 dB(A)
Erfüllt EU-Vorschrift	CE / WEEE / RoHS/ EAC / UKCA

Technische Änderungen vorbehalten



Félicitation ! Tu viens d'acheter le superbe ventilateur NICK. Nous espérons que cet appareil te donnera entière satisfaction et améliorera l'air intérieur pour toi.

Comme pour tous les appareils ménagers électriques, il est important d'entretenir cet appareil correctement afin d'éviter les blessures, les incendies ou les dommages. Lis attentivement le présent mode d'emploi avant la mise en service et respecte les conseils de sécurité indiqués sur l'appareil.

Description de l'appareil

L'appareil est composé des éléments principaux suivants :

1. Pied
2. Boîtier
3. Cordon de réseau pour alimentation électrique
4. Interrupteur marche/arrêt
5. Affichage du niveau de vitesse sélectionnée
6. Bouton de sélection du niveau de vitesse : 1 à 10
7. Bouton pour mode oscillation
8. Bouton pour le mode brise naturelle
9. Affichage de la durée de fonctionnement sélectionnée
10. Bouton de sélection de la fonction de minuterie : 1 à 7 h
11. Bouton pour marche/arrêt LED
12. Compartiment pour la télécommande
13. Télécommande (infrarouge)
14. Compartiment des piles de la télécommande (type CR2032)
15. Sortie d'air
16. Grille d'entrée d'air avec filtre à air lavable
17. Vis permettant de retirer la grille d'entrée d'air
18. Tambour du ventilateur
19. Vis permettant le retrait du tambour du ventilateur
17. Poignée de transport

Conseils de sécurité importants

Lis attentivement le mode d'emploi avant la première mise en service de l'appareil et conserve-le pour toute consultation ultérieure ou remets-le, le cas échéant, au nouveau propriétaire.

- La société Stadler Form décline toute responsabilité des dommages résultant du non-respect des indications données dans ce mode d'emploi.
- Cet appareil ne doit être utilisé qu'aux fins domestiques décrites dans ce mode d'emploi. Toute utilisation contraire à sa destination ainsi que toute modification technique apportée à l'appareil peut entraîner des risques pour la santé et la vie.
- Cet appareil peut être utilisé par les enfants âgés de 8 ans et plus et les personnes aux capacités physiques, sensorielles ou mentales réduites ou ne disposant pas de l'expérience ou de la connaissance nécessaire, sous surveillance ou s'ils ont reçu les instructions concernant l'utilisation de l'appareil et s'ils comprennent les dangers impliqués. Les enfants ne doivent pas jouer avec l'appareil. Les opérations de nettoyage et d'entretien ne doivent pas être effectuées par des enfants sans surveillance.

- Ne laisse jamais les matériaux de l'emballage à la portée des enfants
- Pour éviter tout danger, fais remplacer le cordon d'alimentation endommagé par le fabricant, un agent agréé ou une personne qualifiée.

- Assemble l'appareil conformément aux instructions de montage. Pour éviter tout dommage et danger, suis strictement les instructions de montage et veille à ce que tous les écrous soient bien serrés.
- N'insère jamais d'objets dans la grille du ventilateur. Ne couvre pas l'appareil pendant le fonctionnement.
- Débranche toujours le cordon d'alimentation de la prise secteur avant de retirer la grille de protection.
- Ne branche le câble qu'au courant alternatif. Tiens compte des indications de tension situées sur l'appareil.
- Ne pas utiliser de rallonge électrique endommagée.
- Ne pas faire passer ou coincer le câble d'alimentation par-dessus des arêtes vives.
- Ne jamais retirer la fiche de courant de la prise en tirant sur le câble d'alimentation ou en ayant les mains mouillées.
- Ne pas utiliser l'appareil à proximité immédiate d'une baignoire, d'une douche ou d'une piscine (respecter une distance minimum de 3 m). Placer l'appareil de telle façon à ce que personne ne puisse le toucher à partir de la baignoire.
- Ne pas placer l'appareil à proximité directe d'une source de chaleur. Ne pas exposer le câble d'alimentation à la chaleur (comme p. ex. une plaque chaude de cuisinière, flammes nues, semelle chaude de fer à repasser ou poêles). Protéger le câble d'alimentation de tout contact avec de l'huile.
- Veille à ce que l'appareil ait une bonne stabilité lors de son fonctionnement et que l'on ne puisse pas trébucher sur le câble d'alimentation.
- Cet appareil n'est pas protégé contre les projections d'eau.
- Pour usage intérieur uniquement.
- L'appareil ne doit pas être conservé à l'extérieur.
- Conserver l'appareil à un endroit sec et hors de portée des enfants (l'emballer).
- Avant toute opération d'entretien, de nettoyage et après chaque utilisation, éteins l'appareil et débranche le câble secteur de la prise.
- Les réparations sur les appareils électriques ne doivent être effectuées que par des électriciens qualifiés.

Montage (voir page 5)

Attache le pied (1) sur la partie inférieure du boîtier (2) avec les 4 vis fournies. Assure-toi que les vis sont bien serrées.

Mise en marche / utilisation

1. Pose Nick à l'endroit souhaité, sur une surface plane. Connecte le câble d'alimentation (3) à une prise respectant les indications sur la tension.
2. Mets en marche l'appareil en appuyant sur l'interrupteur marche/arrêt (4) de l'appareil ou de la télécommande. L'appareil émet un signal sonore. Lorsque tu mets l'appareil en route pour la première fois, le niveau de puissance est défini par défaut sur le niveau 1. Les fonctions oscillation, brise naturelle et minuterie sont désactivées. Les LED blanches situées au-dessus des boutons s'allument lorsque le mode est activé.

3. Appuie sur le bouton pour sélectionner le niveau de vitesse (6) et modifier la vitesse du ventilateur (niveaux 1 à 10). Appuie une fois augmente la vitesse d'un niveau. Si tu souhaites passer à une vitesse supérieure, appuie de nouveau. La puissance sélectionnée est reconnaissable grâce au nombre de LED illuminées (5) (1 LED pour le niveau 1, 2 LED pour le niveau 2, 3 LED pour le niveau 3, etc.). En tapotant plusieurs fois, tu peux augmenter le niveau de 1 à 10, qui repasse à 1 lorsque tu continues de tapoter.
4. Active le mode oscillation en appuyant sur le bouton mode oscillation (7). L'appareil bascule à présent à un angle d'environ 70° pour garantir une distribution optimale de l'air de refroidissement dans la pièce. Appuie à nouveau sur le bouton mode oscillation (7) si l'appareil doit rester à un certain angle. Si la LED n'est pas allumée au-dessus de la touche (7), la fonction est désactivée.
5. Appuie sur le bouton pour le mode brise naturelle (8) pour obtenir des conditions de ventilation naturelles. La DEL blanche au-dessus le bouton (8) va maintenant s'allumer. Ce mode permet d'avoir un effet de refroidissement encore plus agréable, tout en simulant une brise naturelle. La vitesse du ventilateur de cette brise varie automatiquement en fonction du niveau de vitesse sélectionnée. Si la LED n'est pas allumée au-dessus de la touche (8), la fonction est désactivée.
6. En appuyant sur le bouton du minuteur (10), tu peux régler les heures de fonctionnement entre 1 et 7 heures (par exemple, 3h = 1h et 2h de DEL allumées, 7h = 1h, 2h et 4h de DEL allumées). La durée sélectionnée s'affiche au-dessus du bouton (10) du minuteur avec des DEL blanches (9). Appuie une fois pour régler la durée de fonctionnement sur 1h ; appuie de nouveau sur le bouton pour 2h, et ainsi de suite. La durée restante est indiquée par des DEL allumées au-dessus du bouton du minuteur (10). L'appareil s'éteint automatiquement après l'écoulement de la durée de fonctionnement réglée. Si aucune DEL n'est allumée au-dessus du minuteur (10), l'appareil est réglé sur un fonctionnement continu.
7. La télécommande (13) se trouve dans le compartiment de télécommande (12) à l'arrière de l'appareil. Elle fonctionne par infrarouge – à cet effet, pointe la télécommande vers le récepteur infrarouge sur la face avant de l'appareil. Le compartiment à piles (14) se trouve au dos de la télécommande (13) et est équipé d'une sécurité enfants. Pour l'ouvrir, pousse la petite glissière vers l'intérieur et retire le compartiment à piles (Pile de type CR2032).
8. Si la clarté des lumières te dérange (dans la chambre à coucher par exemple), tu peux éteindre ou allumer les LED en appuyant sur le bouton marche/arrêt LED (11). Tu as deux modes différents au choix:
 - Mode normal (allumage standard)
 - Mode lumière éteinte (appuie une fois)Pour revenir au mode normal, il suffit d'appuyer à nouveau sur le bouton marche/arrêt LED (11).
9. Éteins l'appareil en appuyant sur le bouton marche/arrêt (4). Remarque: l'appareil dispose d'une fonction de mémoire et enregistre les derniers paramètres configurés lorsque tu éteins l'appareil.

Nettoyage

Avant toute opération d'entretien, de nettoyage et après chaque utilisation, éteins l'appareil (4) et débranche le cordon d'alimentation (3) de la prise.

Attention : Ne jamais plonger l'appareil dans l'eau (risque de court-circuit).

- Pour le nettoyage extérieur, utilise un chiffon humide et sèche bien l'appareil.
- Veille à ce que l'entrée d'air (16) et la sortie d'air (15) soient régulièrement nettoyées pour éviter l'accumulation de poussière. La sortie d'air (15) peut être nettoyée à l'aide d'une brosse sèche ou d'un aspirateur. La grille de l'entrée d'air (16) est équipée d'un filtre à air qui peut être nettoyé avec un chiffon humide. Retire la grille l'entrée d'air (16) en enlevant les 2 vis (17) sur la grille de l'entrée d'air. Après le nettoyage, assure-toi que la grille de l'entrée d'air à air est complètement sec et que tu as bien resserré les 2 vis (17).
- La grille d'entrée d'air (16) peut être retirée du tambour du ventilateur (18) pour être nettoyée plus facilement. Assure-toi auparavant que l'appareil est déconnecté du courant. Retire d'abord les 2 vis (17) de la grille d'entrée d'air (16). Cela permet de soulever cette dernière (16). Dévisse ensuite la vis (19) en bas du tambour du ventilateur (18). Soulève le tambour d'abord vers le haut puis bascule-le pour le retirer du boîtier. Nettoie le tambour du ventilateur sous de l'eau courante froide. Lave bien le tambour du ventilateur et laisse-le sécher entièrement pendant au moins 48h. Important: ne remets le tambour dans le boîtier uniquement lorsqu'il est entièrement sec pour éviter d'endommager l'appareil. Nettoie la grille d'entrée d'air (16) avec un chiffon humide et une goutte de liquide vaisselle, puis sèche-la bien. Après le nettoyage, remets le tambour du ventilateur une fois sec dans le boîtier en insérant d'abord sa partie supérieure afin qu'il se réenclenche dans sa fixation. Fixe-le ensuite avec la vis (19). Remets la grille d'entrée d'air (16) sur le boîtier et assure-toi que les 2 vis (17) sont bien serrées avant de remettre l'appareil en service.

Réparations

- Les réparations sur les appareils électriques ne doivent être effectuées que par des électriciens qualifiés. La garantie s'éteint et toute responsabilité est exclue en cas de réparations non conformes aux règles de l'art.
- Ne mets jamais l'appareil en service en cas d'endommagement d'un cordon ou d'une fiche, après un dysfonctionnement de l'appareil causé par une chute ou par une autre détérioration de l'appareil (boîtier fissuré/cassé).
- Ne pas pénétrer avec des objets quelconques dans l'appareil.
- Arrivé au bout de sa durée de vie, l'appareil doit immédiatement être rendu inutilisable (sectionner le d'alimentation) et être déposé dans une déchetterie prévue à cet effet.

Elimination

Conformément à la directive européenne 2012 / 19 / EC sur la mise au rebut des déchets d'équipements électriques et électroniques (DEEE), les appareils ménagers usés ne doivent pas être jetés avec les déchets non triés. Ces appareils usés doivent être collectés séparément des déchets ménagers pour optimiser la récupération et le recyclage de leurs composants dans le but de réduire les effets négatifs sur la santé humaine et sur l'environnement. Le symbole de poubelle avec roulettes et croix indique que ces produits doivent être collectés et mis au rebut séparément des ordures ménagères. Les consommateurs doivent contacter les autorités locales ou leurs revendeurs concernant la mise au rebut de leurs vieux appareils.



Caractéristiques techniques

Tension nominale	220–240 V / 50–60 Hz
Puissance nominale	2–30 W
Dimensions	Boîtier : 109 x 956 x 139 mm (largeur x hauteur x profondeur) Pied : 210 x 11 x 210 mm (largeur x hauteur x profondeur)
Poids	4,6 kg
Niveau de bruit	24–49 dB(A)
Conforme à la réglementation UE	CE / DEEE / RoHS / EAC / UKCA

Sous réserve de modifications techniques

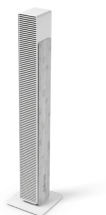

Italiano

Congratulazioni per aver acquistato il fantastico ventilatore NICK. Sarà estremamente piacevole e migliorerà l'aria nell'ambiente.

Come con tutte le apparecchiature elettriche domestiche, è necessaria particolare attenzione anche con questo modello, al fine di evitare infortuni, danni da incendio o danni al dispositivo. Studiare con attenzione queste istruzioni per l'uso prima di utilizzare il dispositivo per la prima volta e seguire tutte le istruzioni di sicurezza fornite con esso.

Descrizione dell'apparecchio

L'apparecchio consiste delle seguenti componenti principali:

1. Base
2. Alloggiamento
3. Cavo di alimentazione elettrica
4. Tasto di accensione/spengimento
5. Schermata del livello di velocità selezionata
6. Tasto selezione del livello di velocità: 1–10
7. Tasto per la modalità oscillazione
8. Tasto per la modalità brezza naturale
9. Schermata del tempo di funzionamento selezionato
10. Tasto selezione della funzione timer: 1–7 h
11. Tasto LED On/Off (acceso/spento)
12. Vano telecomando
13. Telecomando (infrarossi)
14. Vano batteria telecomando (tipologia CR2032)
15. Scarico aria
16. Griglia di ingresso dell'aria con filtro dell'aria lavabile
17. Viti per la rimozione della griglia di ingresso dell'aria
18. Tamburo del ventilatore
19. Vite per la rimozione del tamburo del ventilatore
20. Maniglia di trasporto

Importanti istruzioni di sicurezza

Prima di utilizzare l'apparecchio leggere attentamente le istruzioni per l'uso. Dopo aver letto le istruzioni per l'uso, conservarle con cura per la futura consultazione.

- La Stadler Form respinge ogni responsabilità per la perdita o danni che incorrano come risultato di un mancato rispetto di queste istruzioni d'uso.
- L'apparecchio dev'essere usato solo in casa e per gli scopi descritti in queste istruzioni. L'uso non autorizzato e le modifiche tecniche all'apparecchio possono portare a pericoli per la vita e la salute.
- Questo apparecchio può essere utilizzato da bambini di età superiore agli 8 anni e persone con ridotte capacità mentali, fisiche o sensoriali o prive di esperienza e conoscenze in merito, in presenza di altre persone che ne sorvegliano l'operato o qualora ricevano istruzioni sull'uso dell'apparecchio in modo sicuro e ne comprendano i pericoli. I bambini non devono giocare con l'apparecchio. Pulizia e manutenzione non devono essere effettuate da bambini senza supervisione.

- Non lasciare mai alcuna parte dell'imballaggio alla portata dei bambini.
- Se il cavo è danneggiato, farlo sostituire da un produttore, dall'assistenza o da personale qualificato per evitare pericoli.

- Montare il dispositivo secondo le istruzioni per il montaggio. Seguire esattamente le istruzioni per il montaggio e assicurare che tutte le viti siano ben serrate per evitare danni e pericoli.
- Non inserire oggetti nella griglia del ventilatore. Non coprire il dispositivo durante il funzionamento.
- Scollegare sempre il cavo di alimentazione dalla presa prima di rimuovere la griglia di protezione.
- Collegare il cavo solo alla corrente alternata. Rispettare le informazioni sul voltaggio riportate sull'apparecchio.
- Non utilizzare prolunghe danneggiate.
- Non fare scorrere il cavo su bordi taglienti ed assicurarsi che non rimanga incastrato.
- Non tirare il cavo dalla presa con mani umide o afferrando il cavo stesso.
- Non utilizzare questo apparecchio nelle immediate vicinanze di una vasca, una doccia o una piscina (rispettare una distanza minima di 3 m). Posizionare l'apparecchio in modo che una persona dentro la vasca non possa toccarlo.
- Non posizionare l'apparecchio vicino ad una sorgente di calore. Non sottoporre il cavo di alimentazione al calore diretto (come piastre, fiamme libere, ferri da stiro caldi o caloriferi, per esempio). Proteggere i cavi di alimentazione dall'olio.
- Fare in modo che l'apparecchio sia posizionato appropriatamente per assicurare una buona stabilità durante il suo funzionamento ed assicurarsi che nessuno possa inciampare sul cavo.
- L'apparecchio non è impermeabilizzato.
- Solo per uso interno.
- Non conservare questo apparecchio all'esterno.
- Riporre l'apparecchio in un luogo asciutto inaccessibile ai bambini (rimettere l'apparecchio nella confezione).
- Prima di effettuare interventi di manutenzione, pulizia e dopo ogni utilizzo, spegnere il dispositivo e scollegare il cavo di alimentazione dalla presa di corrente.
- Le riparazioni agli apparecchi elettrici devono essere effettuate solo da tecnici elettricisti qualificati.

Montaggio (si veda pag.5)

Unire la base (1) alla parte inferiore dell'alloggiamento (2) con le 4 viti in dotazione. Assicurarsi che le viti siano serrate saldamente.

Impostazione / Utilizzo

1. Posizionare Nick nell'area desiderata su una superficie piana. Collegare il cavo d'alimentazione (3) a una presa elettrica con la tensione corrispondente.
2. Accendere l'apparecchio premendo il tasto on/off (accensione/spengimento) (4) sull'apparecchio o sul telecomando. L'apparecchio emette un segnale acustico. Quando si utilizza l'apparecchio per la prima volta, la velocità è impostata in modo predefinito sul livello 1. Le funzioni oscilla-

zione, brezza naturale e timer sono disattivate. Attivando le modalità, i LED bianchi sopra i tasti si accendono.

3. Premere il tasto per la selezione del livello di velocità (6) per modificare la velocità del ventilatore (livelli 1–10). Premendo una volta si aumenta la velocità di un livello. Se si desidera aumentare la velocità di un altro livello, premere di nuovo. Quando l'oscillazione verticale è attiva, si accende il LED (5) (1 LED per il 1° livello, 2 LED per il 2° livello, 3 LED per il 3° livello, ecc.). Toccandolo più volte, il livello aumenta da 1 a 10 e riparte da 1 toccandolo di nuovo.
4. Attivare la modalità d'oscillazione premendo il tasto modalità d'oscillazione (7). L'apparecchio ora oscilla con un angolo approssimativo di 70° per garantire una distribuzione ottimale del flusso d'aria raffreddata in tutta la stanza. Premere ancora il tasto modalità d'oscillazione (7) se si desidera che l'apparecchio rimanga in un'angolazione determinata. Se il LED sopra il tasto (7) è spento, la funzione è disattivata.
5. Premere il tasto per la modalità brezza naturale (8) che permette di simulare le condizioni di ventosità naturali. Il LED bianco sopra il tasto (8) si illuminerà. Questa modalità fornisce un effetto di raffreddamento molto piacevole simulando una brezza naturale. La velocità di questa brezza varia automaticamente a seconda del livello di velocità selezionato. Se il LED sopra il tasto (8) è spento, la funzione è disattivata.
6. Premendo il tasto per il timer (10) è possibile impostare il tempo di funzionamento compreso tra 1 ora e 7 ore (ad esempio, 3h = 1h e 2h di accensione LED, 7h = 1h, 2h e 4h accensione LED). Il tempo di funzionamento è visualizzato sopra il tasto timer (10) con un LED di colore bianco (9). Premere una volta per impostare il tempo di funzionamento ad un'ora, premere nuovamente per impostare il tempo di funzionamento a due ore e così via. Il tempo rimanente è indicato dal LED illuminato sopra il tasto timer (10). L'unità si spegne automaticamente dopo che il tempo di funzionamento impostato è scaduto. Se nessun LED è acceso sopra il timer (10), l'unità è impostata in modalità di funzionamento continuo.
7. Il telecomando (13) è posizionato nel suo vano (12) nella parte posteriore dell'apparecchio. Funziona tramite raggi infrarossi – a tale scopo, puntare il telecomando in direzione del ricevitore a infrarossi situato nella parte anteriore dell'unità. Il vano della batteria (14) si trova sul retro del telecomando (13) ed è dotato di un blocco di sicurezza per bambini. Per aprirlo, spingere il piccolo cursore verso l'interno ed estrarre il vano della batteria (batteria tipo CR2032).
8. Se la luminosità delle spie è troppo intensa (per esempio in camera da letto), è possibile spegnere e riaccendere i LED premendo il tasto LED On/Off (11). Si può scegliere tra due diverse modalità:
 - Modalità normale (modalità predefinita)
 - Modalità luci spente (premere una volta)Premendo ancora una volta il tasto LED On/Off (11), si può tornare alla modalità normale.
9. Spegner l'apparecchio premendo il tasto on/off (accensione/spegnimento) (4). Nota: il dispositivo è dotato di una funzione Memory e salva l'ultima impostazione selezionata quando lo si spegne.

Pulizia

Prima di effettuare interventi di manutenzione, pulizia e dopo ogni utilizzo, spegnere il dispositivo (4) e scollegare il cavo di alimentazione (3) dalla presa di corrente.

Attenzione: non immergere mai l'unità in acqua (pericolo di corto circuito).

- Per pulire l'esterno, passarlo con un panno umido e quindi asciugarlo bene.
- Assicurarsi che la presa d'aria (16) e lo scarico dell'aria (15) siano puliti regolarmente per prevenire l'accumulo di polvere. Lo scarico dell'aria (15) può essere pulito utilizzando uno spazzolino asciutto o un aspirapolvere. La griglia della presa d'aria (16) è dotata di un filtro d'aria apposito che può essere pulito con un panno umido. Rimuovere la griglia della presa d'aria (16) svitando le 2 viti (17) della griglia posizionata sulla presa d'aria. Dopo aver pulito il filtro, assicurarsi che la griglia della presa d'aria sia completamente asciutto e che le 2 viti (17) siano nuovamente serrate saldamente.
- La griglia di ingresso dell'aria (16) può essere rimossa per un'agevole pulizia del tamburo del ventilatore (18). Assicurarsi innanzitutto che l'apparecchio sia scollegato dall'alimentazione elettrica. Rimuovere per prima cosa le 2 viti (17) dalla griglia di ingresso dell'aria (16). Poi rimuovere la griglia di ingresso dell'aria (16). Allentare quindi la vite (19) sotto il tamburo del ventilatore (18). Sollevare prima il tamburo verso l'alto e poi estrarlo con cautela dall'alloggiamento. Pulire il tamburo del ventilatore sotto acqua corrente fredda. Sciacquare accuratamente il tamburo del ventilatore e lasciarlo asciugare completamente per almeno 48 ore. Importante: inserire il tamburo nell'alloggiamento solo quando è asciutto, per evitare di danneggiare l'apparecchio. Pulire la griglia di ingresso dell'aria (16) con un panno umido e una goccia di detersivo e asciugarla accuratamente. Dopo la pulizia, riposizionare il tamburo del ventilatore asciutto nell'alloggiamento introducendo prima la parte superiore e poi inserendo il tamburo nell'alloggiamento in modo che si agganci nuovamente al supporto. Quindi fissare nuovamente il tamburo con la vite (19). Riapplicare la griglia di ingresso dell'aria (16) sull'alloggiamento e accertarsi che le 2 viti (17) siano ben serrate prima di rimettere in funzione l'apparecchio.

Riparazione

- Le riparazioni agli apparecchi elettrici devono essere effettuate solo da tecnici elettricisti qualificati. Se vengono effettuate riparazioni improprie, la garanzia viene annullata e tutte le responsabilità sono rifiutate.
- Non utilizzare mai l'apparecchio se l'alimentatore o la spina sono danneggiati, dopo un malfunzionamento, se è stato fatto cadere o è stato danneggiato in qualunque altro modo (rottture/crepe nell'involucro).
- Non spingere oggetti nell'apparecchio.
- Se l'apparecchio è irreparabile, renderlo inutilizzabile immediatamente e consegnarlo al punto di raccolta appropriato.

Smaltimento

La Direttiva Europea 2012 / 19 / CE sullo Smaltimento dei rifiuti elettrici ed elettronici (WEEE) prevede che i dispositivi elettrici domestici usati non debbano essere smaltiti nelle discariche municipali di rifiuti indifferenziati. I dispositivi usati devono essere raccolti separatamente in modo da ottimiz-

zare il recupero e il riciclaggio dei materiali in essi contenuti e ridurre l'impatto sulla salute e sull'ambiente. Il simbolo del «cestino con ruote» barrato sul prodotto ricorda l'obbligo di smaltire il dispositivo mediante raccolta differenziata. I consumatori devono contattare le autorità locali o il rivenditore per informazioni relative al corretto smaltimento di dispositivi usati.



Specifiche

Tensione nominale	220–240 V / 50–60 Hz
Potenza assorbita	2–30 W
Dimensioni	Alloggiamento: 109 x 956 x 139 mm (larghezza x altezza x profondità) Base: 210 x 11 x 210 mm (larghezza x altezza x profondità)
Peso	4,6 kg
Rumorosità	24–49 dB(A)
Conforme con i regolamenti UE	CE / WEEE / RoHS / EAC / UKCA

Tutti i diritti relativi a qualsiasi modifica tecnica sono riservati



Gratulacje! Właśnie zakupiony produkt to wyjątkowy wentylator NICK. Dostarczy on wielkiej przyjemności i poprawi jakość powietrza w pomieszczeniu.

Podobnie jak w przypadku wszystkich elektrycznych urządzeń gospodarstwa domowego, także przy tym urządzeniu zachowaj szczególną ostrożność w celu uniknięcia obrażeń, pożaru lub uszkodzenia sprzętu. Przed uruchomieniem zapoznaj się z niniejszą instrukcją obsługi i przestrzegaj wskazówek bezpieczeństwa umieszczonych na urządzeniu.

Opis urządzenia

Urządzenie składa się z następujących głównych komponentów:

1. Podstawa
2. Obudowa
3. Kabel sieciowy do zasilania
4. Przycisk włączania/wyłączania
5. Wyświetlanie wybranego poziomu prędkości
6. Przycisk wyboru poziomu prędkości: 1–10
7. Przycisk trybu oscylacji
8. Przycisk wyboru trybu Naturalna bryza
9. Wyświetlanie wybranego czasu pracy
10. Przycisk wyboru funkcji timera: 1-7 godz.
11. Przycisk wł./wył. diody LED
12. Komora do pilota zdalnego sterowania
13. Pilot zdalnego sterowania (podczerwień)
14. Komora baterii (typ CR2032)
15. Wylot powietrza
16. Kratka wlotu powietrza z zmywalnym filtrem powietrza
17. Śruby do demontażu kratki wlotu powietrza
18. Bęben wentylatora
19. Śruba do demontażu bębna wentylatora
20. Uchwyt do przenoszenia

Ważne instrukcje dotyczące bezpieczeństwa

Uważnie przeczytaj instrukcję obsługi przed pierwszym użyciem urządzenia i przechowuj ją do wykorzystania w przyszłości; w razie potrzeby przekaż ją następnemu właścicielowi.

- Firma Stadler Form nie ponosi odpowiedzialności za szkody spowodowane nieprzestrzeganiem niniejszej instrukcji obsługi.
- Urządzenie może być używane wyłącznie w gospodarstwie domowym do celów opisanych w niniejszej instrukcji obsługi. Użytkowanie niezgodne z przeznaczeniem i modyfikacje techniczne urządzenia mogą prowadzić do zagrożenia zdrowia i życia.
- To urządzenie może być używane przez dzieci w wieku od 8 lat i starsze oraz osoby o ograniczonych zdolnościach fizycznych, sensorycznych lub umysłowych, a także przez osoby niedoświadczone i nieświadome, pod warunkiem, że są one nadzorowane lub zostały poinstruowane w zakresie bezpiecznego korzystania z urządzenia i rozumieją związane

z nim zagrożenia. Dzieci nie powinny bawić się urządzeniem. Dzieci mogą czyścić i konserwować urządzenie wyłącznie pod nadzorem.

- Nigdy nie pozostawiaj żadnych części opakowania w zasięgu dzieci.
- Jeśli przewód zasilający jest uszkodzony, musi zostać wymieniony przez producenta lub w warsztacie zatwierdzonym przez producenta, lub przez podobnie wykwalifikowane osoby w celu uniknięcia niebezpieczeństwa.

- Urządzenie montuj zgodnie z instrukcją montażu. Dokładnie przestrzegaj instrukcji montażu i upewnij się, że wszystkie śruby są mocno dokręcone, aby uniknąć uszkodzeń i zagrożeń.
- Nie wkładaj żadnych przedmiotów do kratki wentylatora. Nie przykrywaj urządzenia podczas pracy.
- Przed zdjęciem kratki ochronnej zawsze odłączaj przewód zasilający od gniazdka.
- Przewód zasilający podłączaj tylko do sieci prądu przemiennego. Zwracaj uwagę na informacje na temat napięcia prądu, znajdujące się na urządzeniu.
- Nie używaj uszkodzonych przedłużaczy elektrycznych.
- Nie układaj przewodu zasilającego na ostrych krawędziach i sprawdzaj, czy nie jest o coś zaczepiony.
- Nie wyciągaj wtyczki z gniazdka mokrymi rękoma lub ciągnąc za przewód.
- Nie używaj urządzenia w bezpośrednim sąsiedztwie wanny, pryszniczicy lub basenu (zachowaj minimalną odległość 3 m). Umieść urządzenie w taki sposób, aby ludzie nie mogli go dotykać z wanny.
- Nie umieszczaj urządzenia w pobliżu źródeł ciepła. Nie wystawiaj kabla sieciowego na bezpośrednie działanie ciepła (np. gorącego blatu kucharki, otwartego ognia, gorącej stopy żelazka lub pieców grzewczych). Chroń przewód zasilający przed olejem.
- Uważaj na prawidłowe ustawienie urządzenia – podczas pracy musi ono stać stabilnie. Przewód zasilający ułóż w taki sposób, aby nikt nie mógł o niego zaczepić.
- Urządzenie nie jest odporne na rozpryski wody.
- Urządzenie jest przeznaczone wyłącznie do użytku wewnątrz pomieszczeń.
- Nie przechowuj urządzenia na zewnątrz.
- Urządzenie przechowuj w suchym, niedostępnym dla dzieci miejscu (zapakowane).
- Przed każdą konserwacją, czyszczeniem i po każdym użyciu wyłącz urządzenie i odłącz przewód zasilający od gniazdka.
- Naprawy urządzeń elektrycznych mogą być wykonywane wyłącznie przez wykwalifikowanego elektryka.

Montaż (patrz strona 5)

Przymocuj podstawę (1) do dolnej części obudowy (2) za pomocą 4 dostarczonych śrub. Upewnij się, że śruby są mocno dokręcone.

Uruchomienie/obsługa

1. Umieść Nick w wybranym miejscu na płaskiej powierzchni. Podłącz kabel zasilania (3) do gniazdka o odpowiednim napięciu znamionowym.

2. Włącz urządzenie, naciskając przycisk włączania/wyłączania (4) na urządzeniu lub na pilocie. Urządzenie wydaje sygnał dźwiękowy. Przy pierwszym uruchomieniu urządzenia poziom mocy jest domyślnie ustawiony na poziom 1. Funkcje obrotu, naturalnej bryzy i timera są wyłączzone. Białe diody LED nad przyciskami świecą się, gdy tryb jest aktywny.
3. Naciśnij przycisk wyboru poziomu prędkości (6), aby zmienić prędkość pracy wentylatora (poziomy 1–10). Jednokrotne naciśnięcie zwiększa prędkość o jeden poziom. Jeśli chcesz zwiększyć prędkość o kolejny poziom, naciśnij ponownie. Wybrane ustawienie jest wskazywane przez liczbę diod LED zapalonych (5). (1 dioda LED dla 1. poziomu, 2 diody LED dla 2. poziomu, 3 diody LED dla 3. poziomu itp.). Wielokrotne naciskanie zwiększa stopień od 1 do 10 i przy dalszym naciskaniu zaczyna się ponownie od 1.
4. Aktywuj tryb oscylacji, naciskając przycisk trybu oscylacji (7). Urządzenie teraz obraca się o ok. 70°, aby zapewnić optymalny rozkład chłodnego powietrza w całym pomieszczeniu. Naciśnij przycisk trybu oscylacji (7) ponownie, jeśli urządzenie ma pozostać pod pewnym kątem. Jeżeli dioda LED nad przyciskiem (7) nie świeci się, funkcja jest wyłączona.
5. Naciśnij przycisk wyboru trybu Naturalna bryza (8), aby uzyskać naturalne warunki wiatrowe. Zaświeci się biała dioda LED nad przyciskiem (8) Ten tryb zapewnia jeszcze przyjemniejszy efekt chłodzenia, symulując naturalną bryzę. Prędkość pracy wentylatora zmienia się automatycznie w zależności od wybranego poziomu prędkości. Jeżeli dioda LED nad przyciskiem (8) nie świeci się, funkcja jest wyłączona..
6. Naciskając przycisk wyłącznika czasowego (10), można ustawić czas pracy w zakresie od 1 do 7 godzin (np. 3h = świecą się diody LED 1h i 2h, 7h = świecą się diody LED 1h, 2h i 4h). Wybrany czas jest wyświetlany nad przyciskiem wyłącznika czasowego (10) za pomocą białych diod LED (9). Naciśnij przycisk raz, aby ustawić czas pracy na 1h, naciśnij ponownie, aby ustawić czas na 2h itd. Pozostały czas jest wskazywany przez świecące diody LED nad przyciskiem wyłącznika czasowego (10). Urządzenie wyłącza się automatycznie po upływie ustawionego czasu pracy. Jeśli nad przyciskiem wyłącznika czasowego (10) nie świeci się żadna dioda LED, urządzenie jest ustawione na pracę ciągłą.
7. Pilot zdalnego sterowania (13) znajduje się w komorze pilota do zdalnego sterowania (12) z tyłu urządzenia. Działa poprzez podczerwień – w tym celu skieruj pilota na odbiornik podczerwieni z przodu urządzenia. Komora baterii (14) znajduje się z tyłu pilota zdalnego sterowania (13) i jest wyposażona w blokadę zabezpieczającą przed dziećmi. Aby ją otworzyć, przesunąć mały suwak do wewnątrz i wyciągnij komorę baterii (Typ baterii CR2032).
8. Jeśli jasność lampek przeszkadza użytkownikowi (na przykład w sypialni), można wyłączyć lub ponownie włączyć diody LED poprzez naciśnięcie przycisku wł./wył. diody LED (11). Do wyboru są dwa różne tryby:
 - Tryb normalny (domyślnie włączony)
 - Tryb wyłączenia światła (nacisnąć jeden raz)Ponowne naciśnięcie przycisku diody LED wł./wył. (11) spowoduje powrót do trybu normalnego.
9. Wyłącz urządzenie, naciskając przycisk włączania/wyłączania (4). Wskazówka: urządzenie ma funkcję pamięci i zapisuje wybrane ostatnio ustawienie po wyłączeniu urządzenia.

Czyszczenie

Przed każdą konserwacją, czyszczeniem i po każdym użyciu wyłącz urządzenie (4) i odłącz przewód zasilający (3) od gniazdka.

Uwaga: Nigdy nie zanurzaj urządzenia w wodzie (ryzyko zwarcia).

- Do czyszczenia zewnętrznego przetrzyj wilgotną szmatką, a następnie dobrze wysusz.
- Upewnij się, że wlot powietrza (16) i wylot powietrza (15) są regularnie czyszczone, aby uniknąć gromadzenia się kurzu. Wyczyść wylot powietrza (15) za pomocą suchej szczotki lub odkurzacza. Kratka wlotu powietrza (16) wyposażona jest w filtr powietrza, który można wyjąć i wyczyścić wilgotną ściereczką. Zdejmij kratkę wlotu powietrza (16) poprzez odkręcenie 2 śrub (17) na kratce wlotu powietrza. Po oczyszczeniu, upewnij się, że kratka wlotu powietrza jest suchy, i zamocuj go precyzyjnie za pomocą 2 śrub (17).
- Kratkę wlotu powietrza (16) można zdjąć, aby ułatwić czyszczenie bębna wentylatora (18). Najpierw upewnij się, że urządzenie nie jest podłączone do zasilania. Najpierw odkręć 2 śruby (17) przy kratce wlotu powietrza (16). Zdejmij kratkę wlotu powietrza (16). Następnie odkręć śrubę (19) u dołu bębna wentylatora (18). Najpierw podnieś bęben do góry, a następnie ostrożnie wyjmij go z obudowy. Wyczyść bęben wentylatora pod bieżącą zimną wodą. Dokładnie go wypłucz i pozostaw do całkowitego wyschnięcia na co najmniej 48 godzin. Ważna wskazówka: aby uniknąć uszkodzenia urządzenia, bęben można włożyć do obudowy tylko po jego całkowitym wyschnięciu. Wyczyść kratkę wlotu powietrza (16) wilgotną ściereczką, nanosząc na nią kroplę płynu do mycia naczyń, i dokładnie ją wysusz. Po wyczyszczeniu włóż suchy bęben wentylatora z powrotem do obudowy. W tym celu najpierw wsuń górną część, po czym umieść go w obudowie tak, aby ponownie zaskoczył w uchwycie bębna. Następnie zamocuj go ponownie za pomocą śruby (19). Zamontuj kratkę wlotu powietrza (16) na obudowie i upewnij się, że 2 śruby (17) są dobrze dokręcone, zanim ponownie uruchomisz urządzenie.

Naprawy

- Naprawy urządzeń elektrycznych (wymiana kabla sieciowego) mogą być wykonywane wyłącznie przez przeszkolonych specjalistów. Nieodpowiednie naprawy powodują unieważnienie gwarancji i odrzucenie wszelkiej odpowiedzialności.
- Nigdy nie używaj urządzenia, jeśli kabel lub wtyczka są uszkodzone, po niepoprawnym działaniu urządzenia, jeśli urządzenie zostało upuszczone lub uszkodzone w jakikolwiek inny sposób (pęknięcia na obudowie).
- Nie penetruj urządzenia żadnymi przedmiotami.
- Natychmiast nieszkodliwie wyrzuć urządzenie (odetnij kabel zasilający) i prześlij je do wyznaczonego punktu zbiórki.

Utylizacja

Dyrektywa europejska 2012/19/UE w sprawie zużytego sprzętu elektrycznego i elektronicznego (WEEE) wymaga, aby elektryczne urządzenia gospodarstwa domowego nie były wyrzucane wraz z odpadami resztkowymi lub innymi odpadami domowymi, ale były przekazywane do punktów zbiórki w celu recyklingu sprzętu elektrycznego i elektronicznego. W ten sposób można zoptymalizować recykling zawartych w nich materiałów i zmniejszyć ich wpływ na zdrowie ludzi i środowisko. Symbol przekreślonego pojemnika na odpady na produkcie przypomina o tym obowiązku. Informacje na temat właściwego punktu utylizacji można uzyskać od władz lokalnych.



Dane techniczne

Napięcie znamionowe	220–240 V / 50–60 Hz
Moc znamionowa	2–30 W
Wymiary	Obudowa: 109 × 956 × 139 mm (szerokość × wysokość × głębokość) Podstawa: 210 × 11 × 210 mm (szerokość × wysokość × głębokość)
Waga	4,6 kg
Głośność	24–49 dB(A)
Zgodność z przepisami UE	CE / WEEE / RoHS / EAC / UKCA

Zastrzega się możliwość zmian technicznych

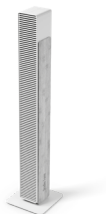

Nederlands

Gefeliciteerd! Je hebt zojuist de bijzondere NICK ventilator aangeschaft. Hij zal je veel plezier doen en de ruimtelucht voor je verbeteren.

Zoals met alle elektronische apparaten, is zorgvuldig gebruik noodzakelijk om verwonding, brandschade of schade aan het apparaat te vermijden. Bestudeer de instructies nauwkeurig en volg de adviezen op het apparaat zelf, alvorens het apparaat voor het eerst te gebruiken.

Apparaatbeschrijving

Het apparaat bestaat uit de volgende onderdelen:

1. Voet
2. Behuizing
3. Netsnoer voor stroomvoorziening
4. Aan-uitknop
5. Weergave van de ingestelde snelheid
6. Knop voor het instellen van de snelheid: 1–10
7. Knop voor zwenkmodus
8. Knop voor de modus "Natural Breeze" (Natuurlijke bries)
9. Weergave van de geselecteerde werkingstijd
10. Knop voor het instellen van de timerfunctie: 1–7 h
11. Knop voor led On/Off
12. Vakje voor afstandsbediening
13. Afstandsbediening (infrarood)
14. Batterijvakje afstandsbediening (type CR2032)
15. Luchtuitlaat
16. Luchtinlaatrooster met wasbaar luchtfilter
17. Schroeven voor het verwijderen van het luchtinlaatrooster
18. Ventilatortrommel
19. Schroef voor het verwijderen van de ventilatortrommel
20. Draaggreep

Belangrijke veiligheidsinstructies

Lees de instructies zorgvuldig door voordat je het apparaat voor het eerst gebruikt en bewaar deze handleiding voor later gebruik; geef hem, indien nodig, door aan de volgende eigenaar.

- Stadler Form is op geen enkele wijze aansprakelijk voor verlies of schade ten gevolge van het nalaten van deze instructies.
- Het apparaat dient alleen in huis te worden gebruikt of voor de doeleinden die in deze instructies worden beschreven. Interferentie op het toestel door onbevoegden kan leiden tot gevaar voor de gezondheid.
- Dit apparaat kan worden gebruikt door kinderen van 8 jaar en ouder en personen met gereduceerde fysieke, zintuiglijke of mentale capaciteiten of met een tekort aan ervaring en kennis, vooropgesteld dat ze onder toezicht staan of instructies hebben gekregen m.b.t. het gebruik van het apparaat op een veilige wijze en begrijpen welke gevaren er kunnen optreden. Laat kinderen het apparaat niet als speelgoed gebruiken. Reiniging en gebruikersonderhoud mogen niet door kinderen zonder toezicht worden uitgevoerd.

- Laat nooit delen van de verpakking binnen het bereik van kinderen achter.
- Als de voedingskabel is beschadigd, moet het worden vervangen door de fabrikant, servicevertegenwoordiging van de fabrikant of dergelijke gekwalificeerde personen om gevaarlijke situaties te voorkomen.

- Monteer het toestel in overeenstemming met de voorschriften voor de montage. Volg nauwgezet de instructies voor de montage en zorg ervoor dat alle schroeven stevig vastgedraaid zijn om schade en gevaren te voorkomen.
- Steek nooit voorwerpen in het rooster van de ventilator. Bedek het toestel niet tijdens het gebruik.
- Haal altijd de stekker van het netsnoer uit het stopcontact voordat je het beschermrooster verwijdert.
- Sluit de kabel alleen op wisselstroom aan. Let op de spanningsgegevens op het apparaat.
- Gebruik geen beschadigde verlengkabels.
- De netkabel mag niet over scherpe kanten heen worden getrokken of worden vastgeklemd.
- De stekker mag nooit aan de netkabel of met natte handen uit de contactdoos worden getrokken.
- Dit apparaat mag niet bij een ligbad, een douche of een zwembad worden gebruikt (minimumafstand van 3 m aanhouden). Plaats het apparaat zo dat personen het apparaat vanaf de rand van het ligbad niet kunnen aanraken.
- Plaats het apparaat niet in de buurt van een warmtebron. De netkabel mag niet aan rechtstreekse hittewerking (bijv. heet fornuisplaat, open vlammen, hete strijkzool of kachel) worden blootgesteld, netkabel tegen olie beschermen.
- Let erop dat het apparaat bij het gebruik een goede stabiliteit heeft en men niet over de netkabel kan struikelen.
- Het apparaat is niet tegen spattend water beschermd.
- Uitsluitend voor gebruik binnenshuis.
- Het apparaat niet buitenshuis opbergen.
- Het apparaat op een droge en voor kinderen niet toegankelijke plaats bewaren (inpakken).
- Vóór willekeurig onderhoud of reiniging en na elk gebruik, dien je het apparaat uit te schakelen en de voedingskabel uit het stopcontact te halen.
- Reparaties aan het toestel dienen te worden verricht door een erkende reparateur.

Montage (zie pagina 5)

Bevestig de voet (1) aan de onderkant van de behuizing (2) door middel van de 4 geleverde schroeven. Verzekert dat de schroeven stevig vastgezet zijn.

Ingebruikname / bediening

1. Plaats Nick op de gewenste plaats op een plat oppervlak. Steek het netsnoer (3) in een stopcontact met de juiste spanning.
2. Schakel het apparaat in door op de aan-uitknop (4) op het apparaat of de afstandsbediening te drukken. Het apparaat geeft een geluidssignaal. Wanneer het apparaat voor het eerst in gebruik wordt genomen, staat

de snelheid standaard ingesteld op niveau 1. De zwenkmodus, de modus "natural breeze" en de timerfunctie zijn gedeactiveerd. De witte leds boven de knoppen lichten op wanneer de modus is geactiveerd.

3. Druk op de knop voor het instellen van de snelheid (6) om de snelheid van de ventilator te wijzigen (niveaus 1–10). Eenmaal drukken verhoogt de snelheid met één niveau. Druk nogmaals als je de snelheid naar het volgende niveau wil verhogen. Het gekozen niveau is te herkennen aan de hand van het aantal brandende leds (5) (1 led voor niveau 1, 2 leds voor niveau 2, 3 leds voor niveau 3, enz.). Door meerdere keren op de knop te tikken, verhoog je het niveau van 1 tot 10 en begin je weer bij 1 als je nogmaals op de knop tikt.
4. Activeer de zwenkmodus door op de knop zwenkmodus (7) te drukken. Het apparaat draait nu met een hoek van ongeveer 70° om een optimale verspreiding van de koele lucht door de kamer te verzekeren. Druk nogmaals op de knop zwenkmodus (7) als je het apparaat bij een bepaalde hoek stil wilt zetten. Als er boven de knop (7) geen led brandt, is de functie gedeactiveerd.
5. Druk op de knop voor het instellen van de modus "Natural Breeze" (Natuurlijke bries) (8) voor natuurlijke wind. De witte led boven de knop (8) zal nu branden. Deze modus biedt een nog aangenamere koeling door het nabootsen van een natuurlijke koele bries. Tijdens deze modus varieert de snelheid van de ventilator automatisch afhankelijk van de ingestelde snelheid. Als er boven de knop (8) geen led brandt, is de functie gedeactiveerd.
6. Wanneer je op de timerknop (10) drukt kun je de werkingstijd instellen tussen 1 en 7 uur (bijvoorbeeld, 3h = de leds 1h en 2h branden, 7h = de leds 1h, 2h en 4h branden). De geselecteerde tijd wordt weergegeven met witte leds (9) boven de timerknop (10). Druk eenmaal om de werkingstijd in te stellen op 1h, druk nogmaals op de knop voor 2h, enzovoort. De resterende tijd wordt weergegeven door de verlichte leds boven de timerknop (10). Het apparaat schakelt automatisch uit na afloop van de ingestelde werkingstijd. Als er geen leds branden boven de timerknop (10) is het apparaat ingesteld op ononderbroken werking.
7. De afstandsbediening (13) bevindt zich in het vakje voor de afstandsbediening (12) aan de achterkant van het apparaat. Hij werkt via infrarood – richt daarom de afstandsbediening naar de infrarood-ontvanger aan de voorkant van het apparaat. Het batterijvakje (14) bevindt zich aan de achterkant van de afstandsbediening (13) en is voorzien van een kinderslot. Om het te openen, duw je het schuifje naar binnen en trek je het batterijvakje naar buiten (Type CR2032 batterij).
8. Indien de helderheid van de lampjes stoort (bijv. in de slaapkamer), kun je de leds uit- en uit- en weer inschakelen door op de knop voor led On/Off (11) te drukken. Je kunt tussen twee verschillende modi kiezen:
 - Normale modus (standaard ingeschakeld)
 - Licht-uit modus (één keer indrukken)Door nog een keer de led On/Off knop (11) in te drukken, kun je weer terugkeren naar de normale modus.
9. Schakel het apparaat uit door op de aan-uitknop (4) te drukken. Informatie: Het apparaat heeft een geheugenfunctie en slaat de laatst geselecteerde instelling op wanneer je het apparaat uitschakelt.

Reiniging

Vóór willekeurig onderhoud of reiniging en na elk gebruik, schakel het apparaat uit (4) en haal de netkabel (3) uit het stopcontact.

Let op: het apparaat nooit in water onderdompelen (kortsluitingsgevaar).

- De buitenkant met een vochtige doek schoonwrijven en daarna goed drogen.
- Zorg dat de luchtinlaat (16) en -uitlaat (15) regelmatig worden gereinigd om ophoping van stof te voorkomen. De luchtuitlaat (15) kan gereinigd worden met een droge borstel of stofzuiger. Het luchtinlaatrooster (16) is voorzien van een luchtfilter die kan worden gereinigd met een vochtige doek. Verwijder de luchtinlaatrooster (16) door de 2 schroeven (17) op het luchtinlaatrooster te verwijderen. Verzeker dat na het reinigen de luchtinlaatrooster volledig droog is en dat de 2 schroeven (17) opnieuw stevig vast gezet zijn.
- Het luchtinlaatrooster (16) kan worden verwijderd om de ventilatortrommel (18) eenvoudig te reinigen. Zorg er eerst voor dat het apparaat niet op het stroomnet is aangesloten. Verwijder eerst de 2 schroeven (17) bij het luchtinlaatrooster (16). Daarna kan het luchtinlaatrooster (16) worden verwijderd. Draai vervolgens de schroef (19) aan de onderkant van de ventilatortrommel (18) los. Til de trommel eerst omhoog en kantel hem vervolgens voorzichtig uit de behuizing. Reinig de ventilatortrommel onder stromend koud water. Spoel de ventilatortrommel grondig uit en laat hem minimaal 48 uur volledig drogen. Belangrijk: de trommel mag alleen droog in de behuizing worden geplaatst om schade aan het apparaat te voorkomen. Reinig het luchtinlaatrooster (16) met een vochtige doek en een druppel afwasmiddel en droog het zorgvuldig af. Plaats na het reinigen de droge ventilatortrommel terug in de behuizing door eerst het bovenste deel erin te schuiven en vervolgens zo in de behuizing te plaatsen dat de trommel weer in de trommelhouder klikt. Zet hem vervolgens weer vast met de schroef (19). Bevestig het luchtinlaatrooster (16) aan de behuizing en zorg ervoor dat de 2 schroeven (17) goed zijn aangedraaid voordat het apparaat weer in gebruik wordt genomen.

Reparaties

- Reparaties aan het toestel dienen te worden verricht door een erkende reparateur. Als onbevoegden interferentie hebben gemaakt op het toestel, dan vervalt de garantie evenals de aansprakelijkheid van Stadler Form.
- Zet het toestel nooit aan wanneer de adapter of de stop beschadigd is, nadat het defect is geweest, het gevallen is of op een andere manier is beschadigd. (barsten/onderbrekingen in het omhulsel).
- Duw geen voorwerp in het toestel. Haal het zuiveringssysteem niet uit elkaar.
- Als het toestel niet meer te repareren is, maak het dan onmiddellijk onbruikbaar en geef het af op het inzamelingspunt.

Verwijdering

De Europese richtlijn 2012 / 19 / EG inzake Afval van Elektrische en Elektronische Apparatuur (AEEA), vereist dat oude elektrische huishoudapparaten niet in de normale gemeentelijke ongesorteerde afvalstroom mogen worden weggegooid. Oude apparaten moeten apart worden ingezameld om recycling en hergebruik van de materialen daarin te optimaliseren en de gevolgen op het milieu en de volksgezondheid te verminderen. Het symbool met de doorgekruiste "vuilnisbak op wieltjes" op het product, herinnert je aan je verplichting, dat het toestel bij verwijdering gescheiden ingezameld moet worden. Consumenten moeten contact opnemen met hun lokale autoriteit of verkoper voor informatie betreffende de juiste verwijdering van hun oude toestel.



Specificaties

Nominale spanning	220–240V / 50–60Hz
Nominale vermogen	2–30W
Afmetingen	Behuizing: 109 x 956 x 139 mm (breedte x hoogte x diepte) Voet: 210 x 11 x 210 mm (breedte x hoogte x diepte)
Gewicht	4.6 kg
Geluidsrempel	24–49 dB(A)
EU- verordening	CE / AEEA / RoHS / EAC / UKCA

De inhoud van deze gebruiksaanwijzing kan zonder voorafgaand bericht worden gewijzigd



Tillykke! Du har netop købt den exceptionelle NICK ventilator. Den vil give dig stor fornøjelse, når luften omkring dig trænger til at blive renset.

Som med alle elektriske husholdningsapparater er særlig pleje en nødvendighed også med dette produkt, for at undgå fysisk skade, brandskade eller beskadigelse af produktet. Læs venligst denne brugsanvisning grundigt før produktet tages i brug, og følg sikkerhedsanvisningerne på selve produktet.

Beskrivelse af apparatet

Apparatet består af følgende hoveddele:

1. Fod
2. Hus
3. El-ledning til strømforsyning
4. Tænd/sluk-knap
5. Visning af det valgte hastighedstrin
6. Knap til valg af hastighedstrin: 1–10
7. Knap til svingtilstand
8. Knap til naturlig brise-tilstanden
9. Visning af den valgte driftstid
10. Knap til valg af timerfunktion: 1–7 h
11. Knap til LED tændt/slukket
12. Rum til fjernbetjening
13. Fjernbetjening (infrarød)
14. Batterirum på fjernbetjening (type CR2032)
15. Luftudtag
16. Luftindgangsgitter med vaskbart luftfilter
17. Skruer for at fjerne luftindtagsgitteret
18. Ventilatortromle
19. Skrue til fjernelse af ventilatortromlen
20. Bærehåndtag

Vigtige sikkerhedsinstruktioner

Læs brugsvejledningen, før du bruger apparatet første gang og gem vejledningen; hvis nødvendigt skal den også gemmes til næste ejer.

- Stadler Forms distributør dækker ikke skader, der er opstået som følge af misligholdelse eller forkert brug af apparatet.
- Apparatet må kun bruges i hjemmet med det formål, der er beskrevet i vejledningen. Ukorrekt brug samt udførelse af tekniske ændringer på apparatet kann være farligt for liv og helbred.
- Dette apparat kan anvendes af børn fra 8 år og opefter og af personer med nedsatte fysiske, sanse- eller psykiske evner eller med manglende erfaring og kendskab, hvis de har været under opsyn og har modtaget undervisning i, hvordan apparatet kan bruges på sikker måde, og hvis de har forstået, hvilke eventuelle farer der kan være. Børn må ikke lege med apparatet. Rengøring og vedligeholdelse må ikke udføres af børn uden opsyn.
- Børn må ikke kunne få fat i pakkens komponenter.

- Hvis tilslutningsledningen bliver beskadiget, skal man overlade det til fabrikanten, autoriseret servicepersonel eller personer med tilsvarende kvalifikationer at montere den nye ledning, så man undgår ulykker.

- Saml apparatet i henhold til samlingsvejledningen nøjagtigt trin for trin og kontroller, at alle skruer er skruet stramt fast for at forebygge skader og risici.
- Stik aldrig genstande ind i ventilatorens gitter. Apparatet må ikke overdækkes, når det er i drift.
- Tag altid strømkablet ud af stikkontakten, før beskyttelsesgitteret afmonteres.
- Tilslut kun kablet til vekselstrøm. Læg mærke til apparatets spændingsangivelser.
- Benyt ikke en beskadiget forlængerledning.
- Træk ikke kablet over skarpe kanter og lad det ikke komme i klemme.
- Træk aldrig stikket ud ved at holde i kablet og træk aldrig stikket ud af stikkontakten med våde hænder.
- Benyt ikke apparatet i umiddelbar nærhed af badekar, brusebad eller badebassin (overhold mindsteafstanden på 3m). Stil apparatet således at det ikke kan berøres fra et badekar.
- Stil ikke apparatet i nærheden af en varmekilde. Netkablet bør ikke udsættes for direkte varmepåvirkning (fra f.eks. komfurplade, åben ild, varmt strygejern eller varmeovn). Beskyt netkablet mod olie.
- Ikke kan snuble over netkablet.
- Apparatet tåler ikke vandsprøjt.
- Kun til indendørs brug.
- Opbevar ikke apparatet udendørs.
- Apparatet bør opbevares på et tørt og for børn utilgængeligt sted (pakkes sammen).
- Før vedligeholdelse, rengøring og efter hver brug skal apparatet slukkes og stikket trækkes ud af stikkontakten.
- Reparationer af elektriske apparater må kun udføres af en kvalificeret, elektrisk tekniker.

Samling (se side 5)

Fastgør foden (1) til bunden af huset (2) med de 4 skruer, der medfølger. Sørg for, at skrueerne er strammet.

Ibrugtagning / betjening

1. Placér Nick på det ønskede sted på en flad overflade. Tilslut el-ledningen (3) til en egnet stikkontakt med passende spænding.
2. Tænd apparatet ved at trykke på tænd/sluk-knappen (4) på apparatet eller fjernbetjeningen. Apparatet giver et lydsignal. Når du tager apparatet i brug første gang, er hastighedstrinnet som standard indstillet på trin 1. Sving-, naturlig brise- og timerfunktionen er deaktiveret. De hvide LED'er over knapperne lyser, når tilstanden er aktiveret.
3. Tryk på knappen for valg af hastighedstrin (6) for at ændre ventilatorhastigheden (trin 1–10). Ved at trykke én gang øges hastigheden med ét trin. Hvis du ønsker at øge hastigheden ét til trin, skal du trykke igen. Det valgte trin kan aflæses på antallet af lysende LED-lamper (5) (1 LED til 1. trin, 2 LED'er til 2. trin, 3 LED'er til 3. trin osv.). Når du trykker flere

gangen forøges trinnet fra 1 til 10 og begynder igen ved 1, hvis du fortsætter med at trykke.

4. Aktivér svingtilstand ved at trykke på svingtilstandsknappen (7). Apparatet svinger nu i en vinkel på ca. 70° for at sikre optimal fordeling af køleluft i rummet. Tryk på svingtilstandsknappen (7) igen, hvis apparatet skal blive i en bestemt vinkel. Hvis der ikke lyser nogen LED over knappen (7), er funktionen deaktiveret.
5. Tryk på knappen for naturlig brise-tilstanden (8) for naturlige vindforhold. Den hvide LED over knappen (8) lyser nu. Denne tilstand giver en endnu mere behagelig køleeffekt, som simulerer en naturlig brise. Ventilatorhastigheden for denne brise varierer automatisk afhængigt af det valgte hastighedstrin. Hvis der ikke lyser nogen LED over knappen (8), er funktionen deaktiveret.
6. Ved tryk på knappen til timeren (10) kan du indstille driftstiden til mellem 1 og 7 timer (for eksempel, 3 h = LED-lamperne for 1 h og 2 h lyser, 7 h = LED-lamperne for 1 h, 2 h og 4 h lyser). Den valgte tid vises med hvide LED-lamper (9) over timerknappen (10). Tryk én gang for at indstille driftstiden til 1 h, tryk på knappen igen for 2 h osv. Lysende LED-lamper over timerknappen (10) viser den resterende tid. Apparatet slukker automatisk, når den valgte driftstid er udløbet. Hvis ingen LED-lamper lyser over timerknappen (10), så er apparatet indstillet til uafbrudt drift.
7. Fjernbetjeningen (13) findes i rummet til fjernbetjeningen (12) på bagsiden af apparatet. Den virker via infrarød – derfor skal der peges med fjernbetjeningen på den infrarøde modtager på enhedens forside. Batterirummet (14) er placeret på bagsiden af fjernbetjeningen (13) og er udstyret med en børnesikkerhedslås. For at åbne det skal du skubbe den lille skyder indad og trække batterirummet ud (Type CR2032 batterie).
8. Hvis du føler dig generet af lysstyrken af den lille lampe (for eksempel i soveværelset), kan LED'erne slukkes og tændes igen ved at trykke på knappen til LED tændt/slukket (11). Du kan vælge mellem to forskellige modi:
 - Normal modus (tændes som standard)
 - Lysslukket modus (tryk én gang)Du kan skifte tilbage til normal tilstand ved at trykke på LED tændt/slukket knappen (11) igen.
9. Sluk apparatet ved at trykke på tænd/sluk-knappen (4). Bemærk: Apparatet har en hukommelsesfunktion og gemmer den sidst valgte indstilling, når du slukker for det.

Rengøring

Før vedligeholdelse, rengøring og efter hver brug skal apparatet slukkes (4) og ledningen (3) trækkes ud af stikkontakten.

Advarsel: Nedsænk aldrig apparatet i vand (fare for kortslutning).

- For ydre rengøring tørres apparatet af med en fugtig klud og tørres herefter godt.
- Sørg for, at luftindtaget (16) og luftudtaget (15) rengøres regelmæssigt for at forhindre støvdannelse. Luftudtaget (15) kan rengøres med en tør børste eller en støvsuger. Luftindtagsgitteret (16) er forsynet med et luftfilter, der kan rengøres med en fugtig klud. Luftindtagsgitteret (16) fjernes ved at fjerne de 2 skruer (17) på luftindtagsgitteret. Efter rengøring skal du sørge for, at luftindtagsgitteret er helt tørt, og at de 2 skruer (17) strammes godt igen.

- Luftindgangsgitteret (16) kan løftes af for at gøre det nemt at rengøre ventilatortromlen (18). Sørg først for, at apparatet ikke er tilsluttet til el. Fjern først de 2 skruer (17) ved luftindgangsgitteret (16). Derefter kan luftindgangsgitteret (16) løftes af. Løsn derefter skruen (19) fornedet på ventilatortromlen (18). Løft først tromlen lidt op, og vip den derefter forsigtigt ud af kabinettet. Rengør ventilatortromlen under rindende, koldt vand. Skyl ventilatortromlen grundigt, og lad den tørre helt i mindst 48 timer. Vigtigt: Tomlen må kun sættes ind i kabinettet i tør tilstand for at undgå skader på apparatet. Rengør luftindgangsgitteret (16) med en fugtig klud og en dråbe opvaskemiddel, og tør det omhyggeligt af. Sæt den tørre ventilatortromle ind i kabinettet igen efter rengøringen ved at skubbe den øverste del ind først og derefter sætte den sådan ind i huset, at den igen går i hak i tromleholderen. Fastgør bagefter med skruen (19) igen. Anbring luftindgangsgitteret (16) på kabinettet, og sørg for, at de 2 skruer (17) er strammet fast, før du tager apparatet i brug igen.

Reparation

- Reparationer af elektriske apparater må kun udføres af en kvalificeret, elektrisk tekniker. Udføres der upassende reparationer bortfalder garantien og ethvert ansvar fra producentens side.
- Brug aldrig apparatet, hvis et kabel eller stik er beskadiget, efter der har været driftsfejl, hvis det har været udsat for tab, eller der er synlige tegn på skade.
- Indfør ikke nogen former for genstande i apparatet.
- Hvis apparatet ikke kan repareres skal det gøres ubrugeligt (klip ledningen af) og afleveres det på en genbrugsstation.

Bortskaffelse

EU-direktiv 2012 / 19 / CE om WEEE kræver, at brugte elektriske husholdningsapparater ikke bortskaffes sammen med almindeligt affald. Brugte apparater skal indsamles separat for optimal genbrug og genanvendelse af apparatets elementer og reduktion af miljøpåvirkning og helbredsrisici. Symbolet med skraldespanden med et kryds over på produktet er en påmindelse til dig om din forpligtelse til at bortskaffe apparatet separat. Du bør kontakte de lokale myndigheder eller forhandleren for at få oplysninger om korrekt bortskafning af brugte apparater.



Specifikationer

Mærkespænding	220–240 V / 50–60 Hz
Mærkeeffekt	2–30 W
Mål	Hus: 109 x 956 x 139 mm (bredde x højde x dybde) Fod: 210 x 11 x 210 mm (bredde x højde x dybde)
Vægt	4.6 kg
Støjniveau	24–49 dB(A)
I overensstemmelse med EU godkendelse	CE / WEEE / RoHS / EAC / UKCA

Der tages forbehold for tekniske ændringer

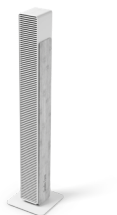

Onneksi olkoon! Olet juuri hankkinut loistavan NICK-tuulettimen. Laite tarjoaa nautinnollisempaa oloa parantaen huoneen ilmanlaatua.

Kuten kaikkien kotitalouden sähkölaitteiden kanssa, myös tämän mallin kanssa tulee noudattaa erityistä huolellisuutta, jotta laite välttyy vahingoilta tai palovaurioilta. Lue nämä käyttöohjeet ensin huolellisesti ennen laitteen ensimmäistä käyttöä ja noudata laitteen turvaohjeita.

Laitteen kuvaus

Laite koostuu seuraavista osista:

1. Jalusta
2. Kotelo
3. Verkkovirtakaapeli
4. Virtapainike
5. Valitun nopeustason näyttö
6. Nopeustason valintapainike: 1–10
7. Keinutilan painike
8. Valintapainike Luonnollinen tuulenvire -tila
9. Valitun käyttöajan näyttö
10. Ajastintoiminnon valintapainike: 1–7 h
11. Valintapainike LED Päälle/Pois
12. Kaukosäätimen lokero
13. Kaukosäädin (infrapuna)
14. Kaukosäätimen (tyyppi CR2032) paristolokero
15. Ilmanpoistoaukko
16. Ilmanottoritiä jossa pestävä ilmansuodatin
17. Ruuvit ilmanottoaukon ritilän irrottamiseen
18. Tuuletinrumpu
19. Tuuletinrummun kiinnitysruuvi
20. Kantokahva

Tärkeitä turvallisuusohjeita

Lue käyttöohje tarkasti ennen laitteen käyttöönottoa ensimmäistä kertaa ja säilytä se hyvin myöhempään tarpeeseen, anna se mahdolliselle myöhemmälle omistajalle.

- Stadler Form ei ole missään tapauksessa vastuussa vaurioista tai menetyksistä, jotka johtuvat näiden ohjeiden noudattamatta jättämisestä.
- Laite on tarkoitettu ainoastaan kotitalouskäyttöön näiden ohjeiden mukaisella tavalla. Laitteen vääränlainen käyttö ja muokkaaminen voi johtaa hengenvaarallisiin tilanteisiin.
- Vähintään 8 vuotta täyttäneet lapset ja sellaiset henkilöt, joiden fyysiset, sensoriset tai henkiset kyvyt eivät ole tähän riittäviä tai joilla ei ole laitteen tuntemusta tai kokemusta sen käytöstä, saavat käyttää tätä laitetta ainoastaan silloin, kun heidän turvallisuudestaan vastaava henkilö valvoo heitä. Lasten ei tule leikkiä laitteen kanssa. Lapset eivät saa puhdistaa tai huoltaa laitetta ilman valvontaa.
- Älä koskaan jätä mitään pakkauksen osia lasten ulottuville.

• Mikäli virtajohto on vahingoittunut, se tulee vaihtaa laitteen valmistajan tai tämän edustajan tai vastaavan henkilön toimesta sähköiskun välttämiseksi.

- Kokoa laite annettujen ohjeiden mukaisesti. Noudata kokoamisohjeita tarkasti ja varmista, että kaikki ruuvit on kiristetty kunnolla vahinkojen välttämiseksi.
- Älä koskaan työnnä esineitä tuulettimen säleikköön. Älä peitä laitetta käytön aikana.
- Irrota pistoke pistorasiasta aina ennen suojasäleikön irrottamista.
- Liitä virtajohto vain vaihtovirtaverkkoon. Tarkista laitteen käyttöjännite.
- Älä käytä vaurioitunutta jatkojohtoa.
- Älä altista virtajohtoa teräville reunoille ja varmista, ettei se jää puristuksiin.
- Älä irrota pistoketta pistorasiasta märillä käsillä tai vetämällä virtajohdosta.
- Älä käytä laitetta kylpyammeen, suihkun tai uima-altaan välittömässä läheisyydessä (vähintään 3 m etäisyys). Sijoita laite siten, ettei kylpyammeessa oleva henkilö ylety laitteeseen.
- Älä sijoita laitetta lämmönlähteen läheisyyteen. Älä altista virtajohtoa suoralle lämmölle (kuten liesi, avoliekit, kuumat metallinkappaleet tai lämmittimet, jne.). Älä altista virtajohtoa öljylle.
- Varmista, että laite on sijoitettu tukevalle, tasaiselle pinnalle käytön aikana ja varmista, ettei virtajohto aiheuta kompastumisvaaraa.
- Laite ei ole roiskeenkestävä.
- Vain sisäkäyttöön.
- Älä säilytä laitetta ulkona.
- Säilytä laitetta kuivassa paikassa lasten ulottumattomissa (alkuperäispakkauksessa).
- Huoltaaksesi tai puhdistaaaksesi laitteen sekä jokaisen käyttökerran jälkeen, käännä laitteen virta pois päältä ja irrota virtajohto pistorasiasta.
- Sähkölaitteiden korjauksia saa suorittaa yksinomaan opetettu ammattihenkilökunta.

Asennus (katso sivuja 5)

Kiinnitä jalusta (1) kotelon (2) pohjaan toimitetuilla 4 ruuvilla. Varmista, että ruuvit on kiristetty tiukasti.

Käyttöönotto / käyttö

1. Aseta Nick haluttuun paikkaan tasaiselle alustalle. Kytke verkkovirtakaapeli (3) jännitetietoja vastaavaan pistorasiaan.
2. Ota sitten laite käyttöön painamalla laitteen tai kaukosäätimen virtapainiketta (4). Laite antaa äänimerkin. Kun otat laitteen käyttöön ensimmäisen kerran, niin nopeustaso on säädetty vakiona tasoon 1. Keinutilan, Luonnollisen tuulenvireen tilan ja ajastimen toiminnot on kytketty pois. Valkoiset LEDit painikkeiden yläpuolella palavat, kun tila on aktivoitu.
3. Vaihda tuulettimen nopeutta (tasot 1–10) nopeustason valintapainikkeella (6). Yksi painallus kasvattaa nopeutta yhdellä tasolla. Jos haluat kasvattaa nopeutta toisella tasolla, paina uudelleen. Valittu taso voidaan tunnistaa valaistujen LEDien lukumäärästä (5) (1 LED – tasot 1, 2 lediä – tasot 2, 3 lediä – tasot 3, jne.). Toistuva painallus korottaa tason arvosta 1 arvoon 10 ja aloittaa edelleen painettaessa jälleen arvosta 1.

4. Käynnistä keinutila painamalla keinutilan valintapainiketta (7). Laite keinuu nyt n. 70°:n kulmassa, jotta ilmavirta viilentää huoneen mahdollisimman tasaisesti. Paina keinutilan valintapainiketta (7) uudelleen, jos haluat laitteen pysyvän tietyssä kulmassa. Jos mikään LED ei pala painikkeen (7) yläpuolella, niin toiminto on kytketty pois.
5. Paina Luonnollisen tuulenvireen (8) valintapainiketta, kun haluat luonnollisen tuntuisen tuuletuksen. Tämän jälkeen painikkeen (8) yläpuolella oleva valkoinen merkkivalo syttyy. Tämä tila tuottaa vieläkin mukavamman viilentävän vaikutuksen, joka jäljittelee luonnollista tuulta. Tässä tuuletustilassa tuulettimen nopeus vaihtelee automaattisesti valitun nopeustason mukaisesti. Jos mikään LED ei pala painikkeen (8) yläpuolella, niin toiminto on kytketty pois.
6. Ajastinpainiketta (10) painamalla voit asettaa toiminta-ajan 1 ja 7 tunnin välille (esimerkiksi 3 h = 1 h- ja 2 h -LED-merkkivalot palavat, 7 h = 1 h-, 2 h- ja 4 h -merkkivalot palavat). Valittu aika näytetään ajastinpainikkeen (10) yläpuolella valkoisilla (9) merkkivaloilla. Voit asettaa toiminta-ajaksi 1 tunnin painamalla painiketta kerran ja 2 tuntia painamalla uudelleen jne. Ajastinpainikkeen (10) yläpuolella palavat merkkivalot ilmaisevat jäljellä olevan ajan. Laite kytkeytyy automaattisesti pois päältä säädetyn käyttöajan kuluttua. Jos ajastinpainikkeen (10) yläpuolella ei ole pala merkkivaloja, laite on asetettu jatkuvan toiminnan tilaan.
7. Kaukosäädin (13) on kaukosäätimen säilytyslokerossa (12) laitteen takana. Se toimii infrapunavalolla – osoita tämän vuoksi kaukosäätimellä laitteen etuosan infrapunavastaanotinta. Paristolokero (14) sijaitsee kaukosäätimen (13) takaosassa, ja se on varustettu lapsilukolla. Avaa se työntämällä pientä liukusäädintä sisäänpäin ja vetämällä paristolokero ulos (Paristotyyppi CR2032).
8. Jos laitteen merkki valojen kirkkaus häiritsee (esim. makuuhuoneessa), voit sammuttaa LEDit tai sytyttää ne jälleen palamaan painamalla LED Pälle/Pois -painiketta (11). Voit valita kahdesta eri tilan väliltä:
 - Normaalitila (kytketty päälle vakiona)
 - Valot pois päältä (paina kerran)Voit palata normaalitilaan painamalla LED Pälle-Pois -painiketta (10) uudelleen.
9. Kytke laite pois päältä painamalla virtapainiketta (4). Viite: Laitteessa on muistitoiminto, joka tallentaa viimeksi valitun asetuksen, kun sammutat laitteen.

Puhdistaminen

Huoltaaksesi tai puhdistaksesi laitteen sekä jokaisen käyttökerran jälkeen, käännä laitteen virta pois päältä (4) ja irrota verkkovirtajohto (3) pistorasiasta.

Huomio: Älä koskaan upota laitetta veteen (oikosulun vaara).

- Puhdista ulko-osat kostealla liinalla ja kuivaa hyvin.
- Varmista, että ilmanottoaukko (16) ja ilmanpoistoaukko (15) puhdistetaan säännöllisesti pölyn kerääntymisen estämiseksi. Ilmanpoistoaukko (15) voidaan puhdistaa kuivalla harjalla tai pölynimurilla. Ilmanottoaukon ritilä (16) on varustettu ilmansuodattimella, joka puhdistaa kostealla liinalla. Irrota ilmanottoritilä irrottamalla kaksi ruuvia (17) ilmanottoritilästä (16). Varmista puhdistuksen jälkeen, että ilmanottoaukko on täysin kuiva ja että 2 ruuvia (17) on kiristetty kunnolla uudelleen.

- Ilmanottoritilän (16) voi nostaa pois tuuletinrummun (18) helppoa puhdistusta varten. Varmista ensin, ettei laitetta ole liitetty sähköverkkoon. Ota ensin 2 ruuvia (17) pois ilmanottoritilästä (16). Sen jälkeen ilmanottoritilän (16) voi nostaa pois. Irrota sitten ruuvi (19) alhaalla tuuletinrummussa (18). Nosta rumpua ylös ja käännä se sitten varovasti pois kotelosta. Puhdista tuuletinrumpu juoksevalla kylmällä vedellä. Huuhtelee tuuletinrumpu perusteellisesti ja anna sen kuivua täysin vähintään 48 tunnin ajan. Tärkeää: Rummun saa panna takaisin koteloon vain kuivana, jotta vältetään laitteen vahingoittuminen. Puhdista ilmanottoritilä kostealla rievulla ja tipalla astianpesuainetta ja kuivaa se huolellisesti. Puhdistuksen jälkeen pane kuiva tuuletinrumpu takaisin koteloon siten, että työnnät ensin ylemmän osan sisään ja pane se sitten koteloon niin, että se napsahtaa kiinni rummun kannattimeen. Kiinnitä se sitten jälleen paikalleen ruuvilla (19). Asenna ilmanottoritilä (16) koteloon ja varmista, että sen 2 kiinnitysruuvia (17) on kiristetty tiukkaan, ennen kuin otat laitteen jälleen käyttöön.

Korjaukset

- Sähkölaitteiden korjauksia (verkkokaapelin vaihto) saa suorittaa yksinomaan alan ammattilainen. Asiantuntemattomien suorittamissa korjauksissa takuu ja koko vastuu raukeavat.
- Älä koskaan käytä laitetta, jos kaapeli tai pistoke on vahingoittunut, jos laite toimii virheellisesti, jos se on pudonnut maahan tai muuten vioittunut (halkeamia/murtumia suojuksessa).
- Älä työnnä minkäänlaisia esineitä laitteeseen.
- Jos laitetta ei voi enää korjata, tee se käyttökelvottomaksi välittömästi ja vie se keräyspisteeseen (verkkokaapeli katkaistaan).

Jätehuolto

Euroopan parlamentin ja neuvoston direktiivi 2012 / 19 / CE Sähkö- ja elektroniikkalaiteromusta (WEEE) edellyttää, ettei vanhoja kotitalouksien sähkölaitteita saa hävittää lajittelemattoman yhdyskuntajätteen mukana. Vanhat laitteet on kerättävä erikseen materiaalien palautuksen- ja kierrättämisen optimoimiseksi sekä terveys- ja ympäristövaikutuksien vähentämiseksi. Tuotteen yliviivattu roskakori -merkintä muistuttaa siitä, että sinun velvollisuutesi on hävittää laite erikseen. Kuluttajia kehoitetaan ottamaan yhteyttä paikallisiin viranomaisiin tai tuotteen jälleenmyyjään saadakseen lisätietoja vanhan laitteen asianmukaisesta hävittämisestä.



Tekniset tiedot

Nimellisjännite	220–240 V / 50–60 Hz
Teho	2–30 W
Mitat	Kotelo: 109 x 956 x 139 mm (leveys x korkeus x syvyys) Jalusta: 210 x 11 x 210 mm (leveys x korkeus x syvyys)
Paino	4.6 kg
Melutaso	24–49 dB(A)
Noudattaa EU-määräyksiä	CE / WEEE / RoHS / EAC / UKCA

Oikeus teknisiin muutoksiin pidätetään



Gratulerer! Du har akkurat kjøpt den eksepsjonelle NICK-viften. Den vil gi deg mye nytelse og forbedre innendørslufta for deg.

Som med alle elektriske husholdningsartikler er det nødvendig å utvise særlig hensyn til bruk av denne modellen, for å unngå personskader, brann eller produktskader. Vennligst les nøye gjennom disse driftsinstruksjonene før du tar i bruk apparatet for første gang, og følg sikkerhetsinstruksene på selve apparatet.

Beskrivelse av apparatet

Apparatet består av følgende hoveddeler:

1. Fot
2. Kabinett
3. Nettkabel for strømforsyning
4. På/av-knapp
5. Viser det valgte hastighetsnivået
6. Knapp for valg av hastighetsnivå: 1–10
7. Knapp for svingmodus
8. Knapp for den naturlige bris-modusen
9. Visning av valgt driftstid
10. Knapp for valg av tidtakerfunksjon: 1–7 h
11. Knapp for LED På/Av
12. Rom for fjernkontroll
13. Fjernkontroll (infrarød)
14. Batteriholder til fjernkontroll (type CR2032)
15. Luftavløp
16. Luftinnløpsgitter med vaskbart luftfilter
17. Skruer for å ta av luftinnløpsgitteret
18. Viftetrommel
19. Skruer for å ta ut viftetrommelen
20. Bærehåndtak

Viktige sikkerhetsinstruksjoner

Vennligst les nøye gjennom driftsinstruksjonene før du tar i bruk apparatet for første gang, og ta vare på dem for senere referansebruk, f.eks. dersom du gir viften videre til en ny eier.

- Stadler Form nekter alt ansvar innen tap eller skader som oppstår som en følge av mangelfull oppfølging av disse driftsinstruksjonene.
- Apparatet er kun tiltenkt bruk i hjemme for de formål beskrevet i disse instruksjonene. Uautorisert bruk og tekniske modifikasjoner på apparatet kan føre til far for helse og liv.
- Dette apparatet kan brukes av barn over 8 år og personer med reduserte fysiske, sensoriske eller mentale evner, eller mangel på erfaring og kunnskap, dersom de er under oppsyn av noen ansvarlig for dem eller har mottatt instruksjoner vedrørende bruk av apparatet på en trygg måte og forstår farene involvert. Barn må ikke leke med apparatet. Rengjøring og vedlikehold må ikke utføres av barn uten oppsyn.
- Forlat aldri noen deler av emballasjen innen barns rekkevidde.

- Hvis strømledningen er skadet, må den skiftes ut av produsenten, serviceagenten eller liknende kvalifisert personell, for å unngå faresituasjoner.

- Monter apparatet i henhold til monteringsinstruksene. Følg monteringsinstruksene for montering nøye, og pass på at alle skruene strammes til stramt for å unngå at det oppstår skade og fare.
- Sett aldri inn gjenstander i gitteret til viften. Ikke dekk til apparatet under bruk.
- Koble alltid fra strømkabelen fra stikkkontakten før du fjerner beskyttelsesgitteret.
- Kun koble kabelen til vekselstrøm. Noter deg spenningsinformasjonen oppgitt på apparatet.
- Ikke bruk skjøteledninger med skader.
- Ikke dra strømkabelen over skarpe kanter og sørg for at den ikke klemmes mellom gjenstander.
- Ikke napp kabelen ut av stikkkontakten, og ikke fjern kabelen med våte hender.
- Ikke bruk dette apparatet i umiddelbar nærhet av badekar, dusj eller svømmebasseng (opprethold en minimumsdistanse på 3 m). Plasser apparatet slik at man ikke kan nå det fra badekaret.
- Ikke plasser apparatet i nærheten av en varmekilde. Ikke utsett strømkabelen for direkte varme (som i nærheten av en kokeplate, åpen ild, varme jernplater eller ovner, for eksempel). Beskytt strømkabelen mot oljete væsker.
- Sørg for at apparatet er forsvarlig posisjonert for å sikre høy stabilitet under driftsmodus, og sørg for at ingen kan snuble i strømkabelen.
- Apparatet er ikke sprutsikkert.
- Kun for innendørs bruk.
- Ikke oppbevar apparatet utendørs.
- Lagre apparatet på et tørt sted hvor barn ikke kan nå det (pakk apparatet inn).
- Før vedlikehold og rengjøring av apparatet, slå av strømmen og plugg ut strømkabelen.
- Reparasjoner på dette produktet må kun utføres av kvalifiserte teknikere.

Montering (se side 5)

Fest foten (1) til bunnen av kabinettet (2) med de 4 skruene som følger med. Sørg for at skruene er strammet til skikkelig.

Installasjon / drift

1. Plasser Nick på ønsket sted på en flat overflate. Koble nettkabelen (3) til en stikkontakt som tilsvarer opplysningene om spenning.
2. Slå på apparatet ved å trykke på på/av-knappen (4) på enheten eller fjernkontrollen. Apparatet gir et lydsignal. Når apparatet blir brukt for første gang, er effekttrinnet som standard innstilt på trinn 1. Sving-, naturlig bris- og tidsurfunksjonen er deaktivert. De hvite LEDene ovenfor knappene lyser når modusen er aktivert.
3. Trykk på knappen for valg av hastighetsnivå (6) for å endre viftehastigheten (nivå 1–10). Ved å trykke én gang øker hastigheten med ett nivå. Trykk igjen hvis du ønsker å øke hastigheten ett nivå til. Det valgte trin-

- net indikeres av antall LED-lamper (5) (1 LED for 1. trinn, 2 LED'er for 2. trinn, 3 LED'er for 3. trinn, etc). Hvis du trykker flere ganger på knappen, økes nivået fra 1 til 10 og starter på 1 igjen når du trykker på nytt.
4. Aktiver svingmodus ved å trykke på svingmodusknappen (7). Apparatet svinger nå i en vinkel på ca. 70° for å sikre optimal fordeling av kjøleluft gjennom hele rommet. Trykk på svingmodusknappen (7) igjen hvis apparatet skal forbli i en viss vinkel. Når det ikke lyser noen LED ovenfor knappen (7) er funksjonen deaktivert.
 5. Trykk på knappen for den naturlige bris-modusen (8) for naturlige vindforhold. Det hvite LED-lyset ovenfor knappen (8) lyser nå opp. Denne modusen gir en enda mer behagelig kjøleeffekt, som simulerer en naturlig bris. Viftehastigheten til denne brisen varierer automatisk, avhengig av det valgte hastighetsnivået. Når det ikke lyser noen LED ovenfor knappen (8) er funksjonen deaktivert.
 6. Ved å trykke på knappen for tidtakeren (10) kan du angi driftstiden for mellom 1 og 7 timer (for eksempel, 3 h = 1 h- og 2 h-LED-lys antent, 7 h = 1 h-, 2 h- og 4 h-LED-lys antent). Det valgte tidspunktet vises med hvite LED-lys (9) ovenfor tidtakerknappen (10). Trykk én gang for å sette driftstiden til 1 h, trykk på knappen igjen for 2 h, og så videre. Gjenværende tid angis av LED-lysene som lyser ovenfor tidtakerknappen (10). Enheten slås av automatisk etter den angitte driftstiden er utløpt. Hvis ingen LED-lys lyser ovenfor tidtakeren (10), er enheten satt til kontinuerlig drift.
 7. Fjernkontrollen (13) er i rommet for fjernkontrollen (12) på baksiden av apparatet. Den opererer via infrarød – pek fjernkontrollen på den infrarøde mottakeren på forsiden av enheten. Batterirommet (14) er plassert på baksiden av fjernkontrollen (13) og er utstyrt med en barnesikring. For å åpne denne, trykk den lille glideren innover og trekk ut batterirommet (Type CR2032 batteri).
 8. Dersom du synes lampene er for sterke (for eksempel i et soverom), kan du slå LED'ene av og på igjen ved å trykke på knappen for LED På/Av (11). Du kan velge mellom to ulike moduser:
 - Normal modus (slått på som standard)
 - Lys-av-modus (trykk én gang)Du kan gå tilbake til normal modus ved å trykke en gang til på LED På/Av knappen (11).
 9. Slå av apparatet ved å trykke på på/av-knappen (4). Merk: Apparatet har en minnefunksjon og lagrer den sist valgte innstillingen når apparatet kobles ut.

Rengjøring

Før vedlikehold, rengjøring og etter bruk, slå av apparatet (4) og plugg fra strømkabelen (3).

Obs: Aldri senk enheten i vann (fare for kortslutning).

- For å rengjøre utsiden, tørk med en fuktig klut og tørk så godt.
- Sørg for at luftinnløpet (16) og luftavløpet (15) rengjøres regelmessig for å unngå støvoppbygging. Luftavløpet (15) kan rengjøres med en tørr børste eller støvsuger. Luftinnløpsgitteret (16) er utstyrt med et luftfilter som kan rengjøres med en fuktig klut. Fjern filuftinnløpsgitteret (16) ved å fjerne de 2 skruene (17) på luftinnløpsgitteret. Etter rengjøring må du sørge for at luftinnløpsgitteret er helt tørt og at de 2 skruene (17) er strammet til skikkelig igjen.

- Luftinnløpsgitteret (16) kan løftes av for enkel rengjøring av viftetrommelen (18). Kontroller først at apparatet ikke er koblet til strøm. Ta først ut de 2 skruene (17) ved luftinnløpsgitteret (16). Deretter kan luftinnløpsgitteret (16) løftes av. Løsne så skruen (19) nede på viftetrommelen (18). Løft trommelen først litt oppover og vipp den så omhyggelig ut av huset. Rengjør viftetrommelen under rennende, kaldt vann. Spyl viftetrommelen grundig ut og la den tørke helt i minst 48 timer. Viktig: Trommelen må være tørr når den settes inn i huset for å unngå skader på apparatet. Rengjør luftinnløpsgitteret (16) med en fuktig klut og en dråpe oppvaskmiddel og tørk det omhyggelig av. Etter rengjøringen, sett den tørre viftetrommelen inn i huset igjen, ved å først skyve inn den øvre delen og deretter sette den inn i huset slik at den smekker inn i trommelholderen igjen. Fest den så igjen med skruen (19). Sett luftinnløpsgitteret (16) på huset og kontroller at de 2 skruene (17) er fast tiltrukket før apparatet tas i bruk igjen.

Reparasjoner

- Reparasjoner på dette produktet må kun utføres av kvalifiserte teknikere. Dersom det utføres urettmessige reparasjoner utløper garantien og alt ansvarshold.
- Aldri bruk apparatet dersom adapteren eller kontakten er skadet, etter det har feilfunksjonert, dersom det har blitt mistet eller skadet på noen som helst måte (sprekker/spriker i kabinettet).
- Ikke press gjenstander inn i apparatet. Ikke demonter apparatet.
- Dersom apparatet er utenfor reparasjonsmuligheter, gjør det ubrukbart umiddelbart og lever det til et returpunkt gitt til formålet.

Avhending

EU-direktiv 2012 / 19 / EF vedrørende elektriske og elektroniske apparater (Waste Electrical and Electronic Equipment - WEEE) sier at gamle elektriske husholdningsapparater ikke må kastes som vanlig restavfall. Gamle apparater må samles inn separat for å optimalisere gjenbruk og resirkulering av materialene de inneholder og redusere påvirkningen på menneskers helse og miljøet. Det overkryssede søppelkassesymbolet er for å minne om din forpliktelse om at du når du kaster apparatet må det samles inn separat. Forbrukerne må kontakte lokale myndigheter eller forhandler for informasjon angående riktig avhending av sitt gamle apparat.



Spesifikasjoner

Rangert spenning	220–240 V / 50–60 Hz
Utgangseffekt	2–30 W
Dimensjoner	Kabinett: 109 x 956 x 139 mm (bredde x høyde x dybde) Fot: 210 x 11 x 210 mm (bredde x høyde x dybde)
Vekt	4.6 kg
Lydnivå	24–49 dB(A)
I samsvar med EU-forskrifter	CE / WEEE / RoHS / EAC / UKCA

Alle rettigheter med hensyn til tekniske endringer forbeholdes

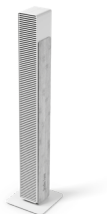

Grattis! Du har just införskaffat den enastående NICK-fläkten. Den kommer att ge dig stor glädje och förbättra din inomhusluft.

Som med alla elektriska hushållsapparater krävs det att du är extra försiktig med den här apparaten också, för att undvika personskador, brandskador eller skador på apparaten. Läs denna bruksanvisning noggrant innan du använder apparaten för första gången och följ säkerhetsanvisningarna på själva apparaten.

Beskrivning av apparaten

Apparaten består av följande huvuddelar:

1. Fot
2. Kåpa
3. Nätkabel för strömförsörjning
4. Knappen på/av
5. Visning för den valda hastigheten
6. Knapp för val av hastighet: 1-10
7. Knapp för svängfunktion
8. Knapp för val av läget Naturlig bris
9. Visning av vald drifttid
10. Knapp för val av timerfunktion: 1–7 h
11. Knapp för lysdiod på/av
12. Fack för fjärrkontroll
13. Fjärrkontroll (infraröd)
14. Batterifack fjärrkontroll (typ CR2032)
15. Luftutlopp
16. Luftintagsgaller med tvättbart luftfilter
17. Skruvar för att ta bort luftinloppsgallret
16. Fläkttrumma
18. Skruv för att ta bort ventilatortrumman
17. Bärhandtag

Viktiga säkerhetsanvisningar

Läs igenom bruksanvisningen noga innan du använder apparaten för första gången och håll den i säkert förvar för framtida referens, lämna i förekommande fall över den till nästa ägare.

- Stadler Form avsäger sig allt ansvar för skador som uppstår på grund av att bruksanvisningen inte följts.
- Apparaten får endast användas i hemmet för de ändamål som beskrivs i denna bruksanvisning. Otillåten användning och tekniska ändringar av apparaten kan leda till fara för liv och hälsa.
- Denna apparat kan användas av barn från 8 år och uppåt och personer med nedsatt fysisk eller mental förmåga eller brist på erfarenhet och kunskap, om de står under uppsikt eller av en annan person har instruerats om hur apparaten används på ett säkert sätt och förstår vilka faror som kan uppstå i samband med detta. Barn ska inte leka med apparaten. Barn får bara göra rent och sköta apparaten under uppsikt.
- Lämna aldrig någon del av förpackningsmaterialet inom räckhåll för barn.

- För att undvika faror, måste en skadad nätkabel bytas ut av tillverkaren eller av en verkstad som har godkänts av tillverkaren, eller av personal med motsvarande kvalifikationer.

- Montera apparaten enligt monteringsinstruktionerna. Följ monteringsinstruktionerna exakt och se till att alla skruvar är ordentligt åtdragna för att undvika skador och faror.
- För aldrig in några föremål i apparatens galler. Täck inte över apparaten under drift.
- Se alltid till att nätkabeln är utdragen ur vägguttaget innan du tar bort skyddsgallret.
- Kabeln får endast anslutas till växelström. Observera spänningsinformationen på apparaten.
- Använd inte skadade förlängningskablar.
- Dra inte nätkabeln över vassa kanter och se till att den inte kommer i kläm.
- Dra inte ut kontakten ur vägguttaget med våta händer eller genom att dra i nätkabeln.
- Använd inte denna apparat i omedelbar närhet av badkar, dusch eller simbassäng (minsta avstånd är 3 m). Placera apparaten så att en person som befinner sig i badkaret inte kan röra apparaten.
- Placera inte apparaten nära en värmekälla. Utsätt inte nätkabeln för direkt värme (som t.ex. en het spisplatta, öppen eld, hett strykjärn, eller värmeelement). Skydda nätkabeln från olja.
- Se till att apparaten är korrekt placerad för att säkerställa en hög stabilitet under dess drift och se till att ingen kan snubbla över nätkabeln.
- Apparaten har inget skydd mot stänkvatten.
- Endast för inomhusbruk.
- Förvara inte apparaten utomhus.
- Förvara apparaten på en torr plats, oåtkomlig för barn (packa in apparaten).
- Stäng av apparaten och dra ut nätkabeln ur vägguttaget innan apparaten underhålls och efter varje användning.
- Reparationer av elektriska apparater får endast utföras av kvalificerade och sakkunniga personer.

Montering (se sid 5)

Fäst foten (1) på kåpans undersida (2) med de 4 medföljande skruvarna. Se till att skruvarna är ordentligt åtdragna.

Idrifttagning/användning

1. Placera Nick på den önskade platsen på ett plant underlag. Anslut nätkabeln (3) till ett vägguttag som motsvarar spänningsspecifikationerna.
2. Slå på apparaten genom att trycka på knappen på/av (4) på apparaten eller fjärrkontrollen. Apparaten avger en ljudsignal. När du använder apparaten för första gången är hastigheten som standard inställd på steg 1. Funktionerna svängning, Naturlig bris och timer är avaktiverade. De vita lysdioderna ovanför knapparna lyser vid aktivt läge.
3. Tryck på knappen för val av hastighet (6) för att ändra fläkthastigheten (steg 1–10). Ett tryck ökar hastigheten med ett steg. Tryck igen om du vill öka hastigheten med ytterligare ett steg. När den valda steget är aktiverad lyser lysdioden (5) (1 lysdiod för steg 1, 2 lysdioder för steg 2, 3 lysdioder för steg 3, etc). Om du trycker flera gånger ökar nivån från 1 till 10 och börjar på 1 igen när du fortsätter att trycka.

4. Aktivera svängläget genom att trycka på knappen svängfunktion (7). Apparaten svänger nu i en vinkel på ca 70° för att säkerställa optimal fördelning av kylluft i hela rummet. Tryck på knappen svängfunktion (7) igen om apparaten ska bibehålla en viss vinkel. Om ingen lysdiod lyser ovanför knappen (7) är funktionen avaktiverad.
5. Tryck på knappen för val av läget Naturlig bris (8) för naturliga vindförhållanden. Den vita lysdioden ovanför knappen (8) tänds nu. Detta läge ger en behagligare kylningseffekt som simulerar en naturlig bris. Fläkthastigheten för denna bris varierar automatiskt beroende på det valda steget. Om ingen lysdiod lyser ovanför knappen (8) är funktionen avaktiverad.
6. Genom att trycka på knappen för timerfunktionen (10) kan du ställa in dess drifttid på mellan en till sju timmar (t.ex. 3 h = lysdioderna 1 h och 2 h lyser, 7 h lysdioderna 1 h, 2 h och 4 h lyser). Den valda tiden visas ovanför knappen timer (10) med vita lysdioder (9). Tryck en gång för att ställa in drifttiden till 1 h, tryck två gånger för 2 h osv. Återstående tid visas med de tända lysdioderna som finns ovanför knappen för timerfunktionen (10). Apparaten stängs av automatiskt när den inställda drifttiden har löpt ut. Om inga lysdioder lyser ovanför knappen för timerfunktionen (10), är apparaten inställd på kontinuerlig drift.
7. Fjärrkontrollen (13) är placerad i facket för fjärrkontroll (12) på apparatens baksida. Den styrs med infrarött ljus – för att använda den, rikta fjärrkontrollen mot den infraröda mottagaren på apparatens framsida. Batterifacket (14) sitter på baksidan av fjärrkontrollen (13) och är försett med ett barnsäkerhetslås. För att öppna det, tryck det lilla reglaget inåt och dra ut batterifacket (Typ CR2032-batteri).
8. Om du upplever lamporna som för ljusa (i ett sovrum till exempel), kan du släcka och tända lysdioderna igen genom att trycka på knappen för lysdiod på/av (11). Du kan välja mellan två olika lägen:
 - Normalt läge (är påslaget som standard)
 - Avstängt läge (tryck en gång)Genom att trycka på lysdiod på/av knappen (11) ytterligare en gång kan du gå tillbaka till normalläge.
9. Stäng av apparaten genom att trycka på knappen på/av (4). Notera: Apparaten har en minnesfunktion och sparar den senast valda inställningen när du stänger av apparaten.

Rengöring

Stäng av apparaten (4) och dra ut nätkabeln (3) ur vägguttaget innan apparaten underhålls och efter varje användning.

Beakta: Doppa aldrig ner apparaten i vatten (risk för kortslutning).

- För att rengöra utsidan, torka av med en fuktig trasa och torka sedan torrt ordentligt.
- Se till att luftintaget (16) och luftutsläppet (15) rengörs regelbundet för att undvika att damm samlas. Luftutsläppet (15) kan rengöras med en torr pensel eller en dammsugare. Luftintagsgallret (16) är försett med ett luftfilter som kan rengöras med en fuktig trasa. Avlägsna luftintagsgallret (16) genom att ta bort de 2 skruvarna (17) på luftintagsgallret. Efter rengöring, säkerställ att luftintagsgallret är helt torrt och att de 2 skruvarna (17) är ordentligt åtdragna igen.
- För enkel rengöring av fläktrumman (18) kan luftintagsgallret (16) lyftas av. Säkerställ först att apparaten inte är ansluten till strömförsörjningen.

Ta först bort de 2 skruvarna (17) vid luftintagsgallret (16). Sedan kan du lyfta av luftintagsgallret (16). Lossa sedan skruven (19) nertill på fläktrumman (18). Lyft först upp trumman och tippa försiktigt ut den ur kåpan. Gör rent fläktrumman under rinnande, kallt vatten. Skölj noga ur fläktrumman och låt den torka fullständigt under minst 48 timmar. Viktigt: För att undvika skador på apparaten måste trumman vara torr när den sätts in i kåpan. Gör rent luftintagsgallret (16) med en fuktig trasa och en droppe diskmedel och torka av det noga. Sätt efter rengöringen tillbaka den torra fläktrumman i kåpan igen genom att du först skjuter in den övre delen och sedan sätter in trumman i kåpan så att den hakar fast i trumfästet igen. Fixera den sedan med skruven (19). Sätt fast luftintagsgallret (16) på kåpan och säkerställ att de 2 skruvarna (17) är ordentligt åtdragna innan du tar apparaten i drift igen.

Reparationer

- Reparationer av elektriska apparater får endast utföras av en instruerad sakkunnig person. Om felaktiga reparationer utförs, upphör garantin att gälla och allt ansvar frånsägs.
- Använd aldrig apparaten om en kabel eller kontakt är skadad, om den har funktionsfel, om den har tappats eller blivit skadad på något annat sätt (sprickor/brister i höljet).
- Tryck inte in några föremål i apparaten.
- Om apparaten inte går att reparera, gör den obrukbar omedelbart och lämna in den på en lämplig återvinningsstation.

Avfallshantering

Det europeiska direktivet 2012/19/CE om avfall som utgörs av eller innehåller elektrisk och elektronisk utrustning (WEEE), kräver att gammal hushålls-elektronik INTE får avfallshandteras som restavfall eller i andra hushållssopor utan måste lämnas in till insamlingsställen för elektrisk och elektronisk utrustning. På så sätt kan återvinningen av materialen som ingår optimeras och deras påverkan på miljön och människors hälsa kan reduceras. Symbolen med den överstrukna soptunnan påminner dig om den här skyldigheten. Fråga din kommun om vilket insamlingsställe som är ansvarigt.



Tekniska data

Märkspänning	220–240 V/50–60 Hz
Märkeffekt	2–30 W
Mått	Kåpa: 109 x 956 x 139 mm (bredd x höjd x djup) Fot: 210 x 11 x 210 mm (bredd x höjd x djup)
Vikt	4,6 kg
Ljudnivå	24–49 dB(A)
Uppfyller EU:s regler	CE/WEEE/RoHS/EAC/UKCA

Alla rättigheter för tekniska ändringar förbehålles

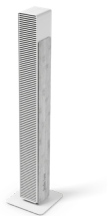

Поздравляем с приобретением устройства премиум-класса. Вентилятор NICK обеспечивает направленную циркуляцию воздуха от легкого бриза до мощного обдува и позволяет контролировать качество воздуха в помещении, его эксплуатация доставит Вам несомненное удовольствие.

При эксплуатации вентилятора, а также иных электроприборов, следует обращать особое внимание на меры безопасности. Прежде, чем использовать этот электроприбор, внимательно прочтите инструкцию. Во избежание травм или повреждений имущества, строго следуйте приведенным в данной инструкции рекомендациями..

Описание устройства

Прибор состоит из следующих основных компонентов:

1. Подставка
2. Корпус
3. Сетевой кабель для подачи электропитания
4. Кнопка питания
5. Отображение выбранного уровня скорости
6. Кнопка выбора скорости воздушного потока: 1–10
7. Кнопка выбора режима «swing»
8. Кнопка выбора режима «Естественный бриз»
9. Отображение выбранного времени работы
10. Кнопка выбора работы таймера: 1–7 ч
11. Кнопка LED Вкл./Выкл.
12. Отсек для пульта дистанционного управления
13. Пульт дистанционного управления (инфракрасный)
14. Отсек для батареек пульта дистанционного управления (тип CR2032)
15. Выпуск воздуха
16. Решетка впускного отверстия для воздуха с моющимся воздушным фильтром
17. Винты для впускной воздушной решетки
18. Барабан вентилятора
19. Винт для снятия барабана вентилятора
20. Ручка для переноски

Важные указания по безопасности

Прежде чем использовать этот электроприбор, пожалуйста, внимательно ознакомьтесь с инструкцией по эксплуатации.

- Изготовитель не несет ответственности за любые травмы или ущербы, возникшие вследствие неправильной эксплуатации электроприбора.
- Вентилятор является бытовым электроприбором и предназначен для использования только в домашних условиях в строгом соответствии с инструкцией по эксплуатации. Неправильная эксплуатация и техническая модификация электроприбора могут создать условия, опасные для жизни и здоровья пользователя

- Этот электроприбор не предназначен для использования детьми до 8 лет или недееспособными взрослыми без надлежащего контроля, а также лицами, не имеющими достаточных навыков по использованию электроприборов и не знакомыми с инструкцией по эксплуатации. Детям категорически запрещено играть с прибором. Чистка и установка прибора может производиться детьми исключительно под присмотром взрослых.
- Не оставляйте упаковку вентилятора в зоне доступа детей.
- В случаях повреждения сетевого шнура он должен быть заменен авторизованным сервисным центром либо квалифицированным специалистом.

- Соберите прибор согласно инструкции. Следуйте точно инструкции и убедитесь, что все крепления надежно затянуты во избежание и не представляют угрозы.
- Не вставляйте посторонние предметы в решетку вентилятора. Не накрывайте прибор во время работы.
- Перед чисткой прибора всегда отключайте его от сети.
- Перед подключением вентилятора к электросети удостоверьтесь в том, что напряжение электросети соответствует напряжению, паспортизированному для данного электроприбора.
- Не используйте поврежденные удлинители для подключения прибора к сети.
- Не прокладывайте шнур вдоль острых углов и закрепите его так, чтобы не было возможности о него споткнуться.
- Никогда не прикасайтесь к вилке и шнуру питания влажными руками.
- Не используйте прибор в непосредственной близости к ванной, душу, бассейну (минимальное расстояние – 3 м). Разместите прибор так, чтобы человек, лежащий в ванной, не смог дотянуться до прибора.
- Не устанавливайте обогреватель рядом с источниками тепла. Не допускайте, чтобы сетевой шнур касался горячих поверхностей любых нагревательных приборов (плита, открытый источник огня, утюг и т.п.), не допускайте контакта сетевого шнура с маслянистыми веществами.
- Не используйте вентилятор на неровной или мягкой поверхности. Обеспечьте ему максимально стабильное положение. И в процессе эксплуатации убедитесь, что никто не может споткнуться о шнур вентилятора.
- Вентилятор воздуха не является брызгонепроницаемым
- Не эксплуатируйте вентилятор воздуха вне помещений.
- Не храните вентилятор на улице.
- Для хранения упакуйте прибор в коробку и храните в сухом помещении, в местах, недоступных для детей.
- Перед проведением технического обслуживания, чистки, а также после каждого использования, выключите прибор и отсоедините его от сети.
- Ремонт прибора может быть выполнен только авторизованным сервисным центром либо квалифицированным специалистом.

Сборка (стр. 5)

Прикрепите подставку (1) к нижней части корпуса (2) при помощи четырех винтов, входящих в комплект. Надежно затяните винты.

Эксплуатация

1. Поставьте вентилятор Nick в нужном месте на ровной поверхности. Подключите сетевой кабель (3) к розетке, которая соответствует параметрам напряжения.
2. Включите прибор, нажав кнопку питания (4) на устройстве или пульте дистанционного управления. Устройство издаст звуковой сигнал. При первом включении устройства уровень мощности по умолчанию установлен на 1. Функции поворота, режима «Естественный бриз» и таймера отключены. Белые светодиоды над кнопками светятся, когда режим активирован.
3. Для изменения скорости работы вентилятора (уровни 1–10) нажмите кнопку выбора скорости воздушного потока (6). Одно нажатие повышает скорость на один уровень. Если вам необходимо повысить скорость еще на один уровень, нажмите кнопку еще раз. Выбранный уровень интенсивности воздушного потока отображается с помощью горящих светодиодов (5) (1 светодиод для 1-го этапа, 2 светодиода для 2-го этапа, 3 светодиода для 3-го этапа и т. д.). При многократном нажатии уровень повышается с 1 до 10, а при дальнейшем нажатии снова начинается с 1-го уровня.
4. Для включения режима «swing» нажмите кнопку выбора режима «swing» (7). Прибор будет поворачиваться под углом примерно 70°, обеспечивая оптимальное распределение охлаждающего потока воздуха по всему помещению. Чтобы остановить прибор в положении под желаемым углом, нажмите кнопку выбора режима «swing» (7) еще раз. Если светодиод над кнопкой (7) не светится, функция отключена.
5. Для имитации естественного потока воздуха нажмите кнопку режима «Естественный бриз» (8). При этом загорится белый светодиодный индикатор над кнопкой (8). Этот режим обеспечивает очень приятный охлаждающий эффект, имитирующий естественный бриз. При этом скорость воздушного потока изменяется автоматически в зависимости от выбранного уровня скорости. Если светодиод над кнопкой (8) не светится, функция отключена.
6. Нажав кнопку таймера (10), можно задать время работы от одного до семи часов (например, при установке времени 3ч загораются индикаторы 1ч и 2ч, при установке времени 7ч загораются индикаторы 1ч, 2ч и 4ч). Заданное время отображается при помощи белых светодиодных (9) индикаторов над кнопкой таймера (10). Чтобы задать время работы 1ч, нажмите кнопку один раз, 2ч – два раза и так далее. Оставшееся время работы отображается при помощи светодиодных индикаторов под над кнопкой таймера (10). По окончании заданного времени работы прибор автоматически отключается. Если прибор включен в непрерывном режиме, никакие индикаторы над кнопкой таймера (10) не горят.
7. Пульт дистанционного управления (13) размещается в отсеке (12) на задней стороне прибора. Пульт работает в инфракрасном диапазоне. Чтобы воспользоваться пультом, наведите его на ИК-при-

емник на передней стороне прибора. Батарейный отсек (14) расположен на задней стороне пульта дистанционного управления (13) и оснащен замком безопасности для детей. Чтобы открыть его, сдвиньте маленький ползунок внутрь и вытащите батарейный отсек (батарея типа CR2032).

8. Если вас беспокоит яркость света (например, в спальне), вы можете выключить или снова включить светодиоды, нажав кнопку LED Вкл./Выкл. (11). Вы можете выбрать 1 из режимов:

- нормальный (по умолчанию)
- без подсветки (нажать один раз)

Вы можете вернуться в обычный режим, снова нажав кнопку LED Вкл./Выкл. (11).

9. Для выключения прибора нажмите кнопку питания (4). Информация: прибор имеет функцию памяти и сохраняет последнюю выбранную настройку при выключении прибора.

Обслуживание и чистка

Перед обслуживанием и чисткой, а также после использования, отключите сетевой шнур (3) вентилятора от источника электропитания.

Внимание: во избежание поражения электротоком никогда не погружайте вентилятор и сетевой шнур в воду.

- При необходимости вентилятор можно протереть влажной салфеткой, а затем вытереть насухо. Не допускайте попадания влаги в двигатель или блок регулировки скорости
- Впускное (16) и выпускное (15) отверстия для воздуха следует регулярно очищать, не допуская накопления в них пыли. Выпускное отверстие (15) можно чистить сухой щеткой или пылесосом. Решетка воздухозаборника (16) оснащена воздушным фильтром, который можно протирать влажной тканью. Чтобы снять решётку воздухозаборника, ослабьте два винта (17) на решётке воздухозаборника (16). После очистки полностью высушите решётку воздухозаборника и установите её на место, надёжно затянув два винта (17).
- Решетку воздухозаборника (16) можно снять для облегчения очистки барабана вентилятора (18). Прежде всего убедитесь, что прибор отключен от сети. Сначала открутите 2 винта (17) на решетке воздухозаборника (16). После этого снимите решетку воздухозаборника (16). Затем ослабьте винт (19) внизу барабана вентилятора (18). Сначала поднимите барабан вверх, а затем осторожно вытащите его из корпуса. Очистите барабан вентилятора под проточной холодной водой. Тщательно промойте барабан вентилятора и дайте ему полностью высохнуть в течение не менее 48 часов. Важно: барабан можно устанавливать в корпус только в сухом состоянии, чтобы не повредить прибор. Очистите решетку воздухозаборника (16) влажной тканью с каплей моющего средства и тщательно высушите. После очистки вставьте сухой барабан вентилятора обратно в корпус: сначала вставьте верхнюю часть, а затем установите его в корпус так, чтобы он снова зафиксировался в держателе барабана. Затем закрепите его винтом (19). Установите решетку воздухозаборника (16) на корпус и убедитесь, что 2 винта (17) плотно затянуты, прежде чем снова включать прибор.

Ремонт и устранение неисправностей

- В целях безопасности ремонт электроприбора должен осуществляться только квалифицированными специалистами авторизованного сервисного центра.
- Гарантия не распространяется на неисправности, обусловленные неквалифицированным ремонтом, а также неправильной эксплуатацией электроприбора.
- Гарантия не распространяется на неисправности, обусловленные неквалифицированным ремонтом, а также неправильной эксплуатацией электроприбора.
- Запрещается использование неисправного электроприбора, а также при механических или иных повреждениях самого электроприбора, сетевого шнура или его вилки.
- Никогда не разбирайте электроприбор самостоятельно, не вставляйте никакие посторонние предметы в отверстия в корпусе электроприбора.

Утилизация

Позаботьтесь об окружающей среде! Не выбрасывайте неисправные электроприборы вместе с бытовыми отходами. Обратитесь для этих целей в специализированный пункт утилизации электроприборов. Адреса пунктов приема бытовых электроприборов на переработку Вы можете получить в муниципальных службах Вашего города. Неправильная утилизация электроприборов наносит непоправимый вред окружающей среде. При замене неисправного электроприбора на новый юридическую ответственность за утилизацию должен нести продавец.



Спецификация

Электропитание	220–240 В / 50–60 Гц
Мощность	2–30 Вт
Габариты	Корпус: 109 x 956 x 139 мм (ширина x высота x глубина) Подставка: 210 x 11 x 210 мм (ширина x высота x глубина)
Вес	4.6 кг
Уровень шума	24–49 Дб(А)
Соответствует европейским правилам безопасности	CE / WEEE / RoHS/EAC / UKCA

Производитель сохраняет за собой право на внесение изменений в технические характеристики, комплектацию и конструкцию данной модели без предварительного уведомления.

Электронную версию инструкции можно скачать на нашем сайте:
www.stadlerform.ru

Информация о сертификации

Товар сертифицирован в соответствии с законом «О защите прав потребителей».

Установленный производителем в соответствии с п.2 ст.5 Федерального Закона РФ «О защите прав потребителей» срок службы для данного изделия равен 5 годам, при условии, что изделие используется в строгом соответствии с настоящей инструкцией по эксплуатации и применяемыми техническими стандартами.

2 года гарантии

Данная гарантия распространяется на дефекты конструкции, процесса изготовления и материалов.

Гарантия не распространяется на все изнашиваемые детали и случаи неправильного использования прибора, а также повреждения, обусловленные недостаточной очисткой прибора.

Дата изготовления

Дата изготовления зашифрована в виде группы цифр в серийном номере, расположенном на корпусе прибора.

Пример: 78901 1511 123456

78901 – код поставщика
15 – последние две цифры года
11 – номер месяца
123456 – номер продукта

Дату изготовления следует читать:
78901 **1511** 123456 – 2015 год, ноябрь



Warranty/Garantie/Garantie/Garanzia/Gwarancji Garantie/Garanti/Takuu/Garanti/Garanti

2 Years warranty

This warranty covers defects of construction, manufacturing and material. Excluded are all wearing parts and improper usage, or consequential damages due to lack of cleaning and/or descaling of the appliance.

2 Jahre Garantie

Diese umfasst Konstruktions-, Produktions-, sowie Materialfehler. Ausgenommen sind sämtliche Verschleissteile und unsachgemässe Benutzung, sowie Folgeschäden durch mangelnde Reinigung und/oder Entkalkung des Gerätes.

Garantie 2 ans

La présente garantie couvre les défauts matériels, de construction et de fabrication. En revanche, elle exclut toutes les pièces d'usure normale, ainsi que tout dommage résultant de la négligence ou consécutif à un défaut d'entretien/de détartrage de l'appareil.

2 anni di garanzia

Questa garanzia copre difetti di costruzione, di produzione e di materiale. Tutte le parti di abrasione sono escluse e altresì l'uso o la manutenzione inappropriata dovuti alla mancanza di pulizia e/o disincrostazione dell'apparecchio.

2 lata gwarancji

Obejmuje to wady projektowe, produkcyjne i materiałowe. Wyłączone z gwarancji są wszystkie części zużywające się i niewłaściwe użytkowanie, a także szkody następcze spowodowane nieodpowiednim czyszczeniem i/lub odkamienianiem urządzenia.

2 jaar garantie

Deze omvat constructie-, productie- en materiaalfouten. Uitgesloten zijn alle slijtageonderdelen en onoordeelkundig gebruik, plus gevolgschade door onvoldoende schoonmaken en/of ontkalken van het apparaat.

2 års garanti

Garantien omfatter konstruktions-, fremstillings- og matrialefejl. Alle sliddele og fejlbrug samt følgeskader pga. utilstrækkelig rengøring og/eller afkalkning af enheden er ikke indbefattet.

2 vuoden takuu

Takuu käsittää valmistus-, tuotanto- sekä materiaalivirheet. Takuun ulkopuolelle jäävät kaikki kuluvat osat ja käyttöohjeiden vastainen käyttö, tai ne vauriot, jotka johtuvat siitä, että laitetta ei ole puhdistettu ja/tai laitteessa on pinttynyttä likaa.

2 års garanti

Denne garantien dekker feil i konstruksjon, produksjon og materiale. Garantien omfatter ikke slidedeler og feilaktig bruk eller skader som skyldes mangelfull rengjøring og/eller avkalking av apparatet.

2 års garanti

Denna garanti täcker brister i tillverkning, produktion och material. Slitdelar och felaktig användning, eller följdskador på grund av bristande rengöring och/eller avkalkning av apparaten är uteslutna.



Design by Fabian Zimmerli

Thanks to Charly Liu for his engagement and organization, Joey Yang, Zoe Han and Katrina Liu for the coordination, Alan Ai and Alex Ai for the main engineering and CAD work, Mario Rothenbühler for the photos, Fabian Zimmerli for the unique design and incredible engineering, Matti Walker for the graphic work.

Martin Stadler, CEO Stadler Form Aktiengesellschaft

Subscribe to our newsletter!

www.stadlerform.com/newsletter

MANUFACTURER

**Stadler Form
Aktiengesellschaft**

Chamerstrasse 174
6300 Zug, Switzerland
Phone +41 41 720 48 48

DISTRIBUTION EU

Stadler Form Germany GmbH

Alt-Heerdt 104
40549 Düsseldorf, Germany
Phone +49 211 97531-640

